

ΕΛΛΗΝΙΚΗ ΔΗΜΟΚΡΑΤΙΑ

ΠΑΝΕΠΙΣΤΗΜΙΟ
ΔΥΤΙΚΗΣ ΜΑΚΕΔΟΝΙΑΣ

Δ/ση Οικονομικού - Τμήμα Προμηθειών

Ταχ. Δ/ση: Διοικητήριο, Πανεπιστημιούπολη ΖΕΠ

Κοζάνης, Τ.Κ. 50100

Πληροφορίες: Γ. Χαϊτίδης

Τηλέφωνο: +30 24610 56470, -1, -2

Email: ghaitidis@uowm.gr, kvlachaki@uowm.gr,mmastranesti@uowm.gr

Διακήρυξη Ηλεκτρονικού Διαγωνισμού άνω των ορίων για την ανάδειξη αναδόχου/-ων για την προμήθεια και εγκατάσταση εξοπλισμού (επίπλων & λοιπού ξενοδοχειακού εξοπλισμού) για τα νέα κτίρια του Πανεπιστημίου Δυτικής Μακεδονίας στην περιοχή ΖΕΠ Κοζάνης, με εκτιμώμενη αξία 594.096,40 € συμπεριλαμβανομένου ΦΠΑ 24%.

Φορέας χρηματοδότησης είναι το έργο με τίτλο «ΕΞΟΠΛΙΣΜΟΣ ΝΕΩΝ ΚΤΙΡΙΩΝ ΠΑΝΕΠΙΣΤΗΜΙΟΥ ΔΥΤΙΚΗΣ ΜΑΚΕΔΟΝΙΑΣ» του Προγράμματος Δημοσίων Επενδύσεων (παλιός κωδ. 2009ΣΕ04600082 - νέος κωδ. εναρίθμου: 2021ΝΑ34600413, ΣΑ ΝΑ346).

αριθμός διακήρυξης 3/2023

αρ. ΕΣΗΔΗΣ: 193926

Καταληκτική ημ/νία υποβολής προσφορών:	26/06/2023, 23:59
Ημ/νία διενέργειας:	30/06/2023, 10:00

Περιεχόμενα

ΔΙΑΚΗΡΥΞΗ ΗΛΕΚΤΡΟΝΙΚΟΥ ΔΙΑΓΩΝΙΣΜΟΥ ΑΝΩ ΤΩΝ ΟΡΙΩΝ ΓΙΑ ΤΗΝ ΑΝΆΔΕΙΞΗ ΑΝΑΔΟΧΟΥ/-ΩΝ ΓΙΑ ΤΗΝ ΠΡΟΜΗΘΕΙΑ ΚΑΙ ΕΓΚΑΤΑΣΤΑΣΗ ΕΞΟΠΛΙΣΜΟΥ (ΕΠΪΠΛΩΝ & ΛΟΙΠΟΥ ΞΕΝΟΔΟΧΕΙΑΚΟΥ ΕΞΟΠΛΙΣΜΟΥ) ΓΙΑ ΤΑ ΝΕΑ ΚΤΪΡΙΑ ΤΟΥ ΠΑΝΕΠΙΣΤΗΜΪΟΥ ΔΥΤΙΚΗΣ ΜΑΚΕΔΟΝΪΑΣ ΣΤΗΝ ΠΕΡΙΟΧΗ ΖΕΠ ΚΟΖΆΝΗΣ, ΜΕ ΕΚΤΙΜΪΩΜΕΝΗ ΑΞΪΑ 594.096,40 € ΣΥΜΠΕΡΙΛΑΜΒΑΝΟΜΕΝΟΥ ΦΠΑ 24%.	1
ΦΟΡΕΑΣ ΧΡΗΜΑΤΟΔΌΤΗΣΗΣ ΕΪΝΑΙ ΤΟ ΈΡΓΟ ΜΕ ΤΪΤΛΟ «ΕΞΟΠΛΙΣΜΟΣ ΝΕΩΝ ΚΤΪΡΙΩΝ ΠΑΝΕΠΙΣΤΗΜΪΟΥ ΔΥΤΙΚΗΣ ΜΑΚΕΔΟΝΪΑΣ» ΤΟΥ ΠΡΟΓΡΆΜΜΑΤΟΣ ΔΗΜΟΣΪΩΝ ΕΠΕΝΔΨΕΩΝ (ΠΑΛΪΟΣ ΚΩΔ. 2009ΣΕ04600082 - ΝΕΟΣ ΚΩΔ. ΕΝΑΡΪΘΜΟΥ: 2021ΝΑ34600413, ΣΑ ΝΑ346).....	1
ΑΡΙΘΜΟΣ ΔΙΑΚΗΡΥΞΗΣ 3/2023.....	1
ΑΡ. ΕΣΗΔΗΣ: 193926	1
ΠΕΡΙΕΧΌΜΕΝΑ	2
1. ΑΝΑΘΕΤΟΥΣΑ ΑΡΧΗ ΚΑΙ ΑΝΤΙΚΕΪΜΕΝΟ ΣΥΜΒΑΣΗΣ	4
1.1 ΣΤΟΙΧΕΙΑ ΑΝΑΘΕΤΟΥΣΑΣ ΑΡΧΗΣ	4
1.2 ΣΤΟΙΧΕΙΑ ΔΙΑΔΙΚΑΣΪΑΣ-ΧΡΗΜΑΤΟΔΟΤΗΣΗ	5
1.3 ΣΥΝΟΠΤΙΚΗ ΠΕΡΙΓΡΑΦΗ ΦΥΣΙΚΟΥ ΚΑΙ ΟΙΚΟΝΟΜΙΚΟΥ ΑΝΤΙΚΕΪΜΕΝΟΥ ΤΗΣ ΣΥΜΒΑΣΗΣ.....	5
1.4 ΘΕΣΜΙΚΟ ΠΛΑΪΣΙΟ	6
1.5 ΠΡΟΘΕΣΜΙΑ ΠΑΡΑΛΑΒΗΣ ΠΡΟΣΦΟΡΩΝ	8
1.6 ΔΗΜΟΣΪΟΤΗΤΑ	8
1.7 ΑΡΧΕΣ ΕΦΑΡΜΟΖΟΜΕΝΕΣ ΣΤΗ ΔΙΑΔΙΚΑΣΪΑ ΣΥΝΑΨΗΣ.....	9
2. ΓΕΝΙΚΟΙ ΚΑΙ ΕΪΔΙΚΟΙ ΟΡΟΙ ΣΥΜΜΕΤΟΧΗΣ.....	10
2.1 ΓΕΝΙΚΕΣ ΠΛΗΡΟΦΟΡΪΕΣ	10
2.1.1 Έγγραφα της σύμβασης.....	10
2.1.2 ΕπικοινωνΪα - Πρόσβαση στα έγγραφα της Σύμβασης.....	10
2.1.3 Παροχή ΔιευκρινΪσεων	10
2.1.4 Γλώσσα.....	11
2.1.5 Εγγυήσεις.....	11
2.1.6 Προστασία Προσωπικών Δεδομένων	12
2.2 ΔΙΚΑΪΩΜΑ ΣΥΜΜΕΤΟΧΗΣ - ΚΡΪΤΗΡΙΑ ΠΟΙΟΤΙΚΗΣ ΕΠΪΛΟΓΗΣ	12
2.2.1 ΔικαΪωμα συμμετοχής	12
2.2.2 Εγγύηση συμμετοχής	13
2.2.3 Λόγοι αποκλεισμού.....	14
2.2.4 Καταλληλότητα άσκησης επαγγελματικής δραστηριότητας	18
2.2.5 Οικονομική και χρηματοοικονομική επάρκεια	18
2.2.6 Τεχνική και επαγγελματική ικανότητα.....	19
2.2.7 Πρότυπα διασφάλισης ποιότητας και πρότυπα περιβαλλοντικής διαχείρισης	19
2.2.8 Στήριξη στην ικανότητα τρίτων – ΥπεργολαβΪα	19
2.2.8.2. ΥπεργολαβΪα	20
2.2.9 Κανόνες απόδειξης ποιοτικής επιλογής.....	20
2.2.9.1 Προκαταρκτική απόδειξη κατά την υποβολή προσφορών	20
2.2.9.2 Αποδεικτικά μέσα.....	22
2.3 ΚΡΪΤΗΡΙΑ ΑΝΑΘΕΣΗΣ.....	28
2.3.1 Κριτήριο ανάθεσης	28
2.4 ΚΑΤΑΡΤΪΣΗ - ΠΕΡΙΕΧΌΜΕΝΟ ΠΡΟΣΦΟΡΩΝ	28
2.4.1 Γενικοί όροι υποβολής προσφορών	28
2.4.2 Χρόνος και Τρόπος υποβολής προσφορών	28
2.4.3 Περιεχόμενα Φακέλου «Δικαιολογητικά Συμμετοχής- Τεχνική Προσφορά»	31
2.4.3.1 Δικαιολογητικά Συμμετοχής	31
2.4.3.2 Τεχνική προσφορά	32
2.4.4 Περιεχόμενα Φακέλου «Οικονομική Προσφορά» / Τρόπος σύνταξης και υποβολής οικονομικών προσφορών.....	33
2.4.5 Χρόνος ισχύος των προσφορών.....	33
2.4.6 Λόγοι απόρριψης προσφορών.....	34
3. ΔΙΕΝΕΡΓΕΪΑ ΔΙΑΔΙΚΑΣΪΑΣ - ΑΞΪΟΛΟΓΗΣΗ ΠΡΟΣΦΟΡΩΝ	36

3.1	ΑΠΟΣΦΡΑΓΙΣΗ ΚΑΙ ΑΞΙΟΛΟΓΗΣΗ ΠΡΟΣΦΟΡΩΝ	36
3.1.1	Ηλεκτρονική αποσφράγιση προσφορών	36
3.1.2	Αξιολόγηση προσφορών	36
3.2	ΠΡΟΣΚΛΗΣΗ ΥΠΟΒΟΛΗΣ ΔΙΚΑΙΟΛΟΓΗΤΙΚΩΝ ΠΡΟΣΩΡΙΝΟΥ ΑΝΑΔΟΧΟΥ - ΔΙΚΑΙΟΛΟΓΗΤΙΚΑ ΠΡΟΣΩΡΙΝΟΥ ΑΝΑΔΟΧΟΥ	38
3.3	ΚΑΤΑΚΥΡΩΣΗ - ΣΥΝΑΨΗ ΣΥΜΒΑΣΗΣ	39
3.4	ΠΡΟΔΙΚΑΣΤΙΚΕΣ ΠΡΟΣΦΥΓΕΣ - ΠΡΟΣΩΡΙΝΗ ΚΑΙ ΟΡΙΣΤΙΚΗ ΔΙΚΑΣΤΙΚΗ ΠΡΟΣΤΑΣΙΑ	40
3.5	ΜΑΤΑΙΩΣΗ ΔΙΑΔΙΚΑΣΙΑΣ	43
4.	ΟΡΟΙ ΕΚΤΕΛΕΣΗΣ ΤΗΣ ΣΥΜΒΑΣΗΣ	44
4.1	ΕΓΓΥΗΣΕΙΣ (ΚΑΛΗΣ ΕΚΤΕΛΕΣΗΣ, ΚΑΛΗΣ ΛΕΙΤΟΥΡΓΙΑΣ).....	44
4.2	ΣΥΜΒΑΤΙΚΟ ΠΛΑΙΣΙΟ - ΕΦΑΡΜΟΣΤΕΑ ΝΟΜΟΘΕΣΙΑ	45
4.3	ΌΡΟΙ ΕΚΤΕΛΕΣΗΣ ΤΗΣ ΣΥΜΒΑΣΗΣ.....	45
4.4	ΥΠΕΡΓΟΛΑΒΙΑ	46
4.5	ΤΡΟΠΟΠΟΙΗΣΗ ΣΥΜΒΑΣΗΣ ΚΑΤΑ ΤΗ ΔΙΑΡΚΕΙΑ ΤΗΣ	47
4.6	ΔΙΚΑΙΩΜΑ ΜΟΝΟΜΕΡΟΥΣ ΛΥΣΗΣ ΤΗΣ ΣΥΜΒΑΣΗΣ	47
5.	ΕΙΔΙΚΟΙ ΟΡΟΙ ΕΚΤΕΛΕΣΗΣ ΤΗΣ ΣΥΜΒΑΣΗΣ	48
5.1	ΤΡΟΠΟΣ ΠΛΗΡΩΜΗΣ	48
5.2	ΚΗΡΥΞΗ ΟΙΚΟΝΟΜΙΚΟΥ ΦΟΡΕΑ ΕΚΠΤΩΤΟΥ - ΚΥΡΩΣΕΙΣ	48
5.3	ΔΙΟΙΚΗΤΙΚΕΣ ΠΡΟΣΦΥΓΕΣ ΚΑΤΑ ΤΗ ΔΙΑΔΙΚΑΣΙΑ ΕΚΤΕΛΕΣΗΣ ΤΩΝ ΣΥΜΒΑΣΕΩΝ	50
5.4	ΔΙΚΑΣΤΙΚΗ ΕΠΙΛΥΣΗ ΔΙΑΦΟΡΩΝ	50
6.	ΧΡΟΝΟΣ ΚΑΙ ΤΡΟΠΟΣ ΕΚΤΕΛΕΣΗΣ	52
6.1	ΧΡΟΝΟΣ ΠΑΡΑΔΟΣΗΣ ΥΛΙΚΩΝ.....	52
6.2	ΠΑΡΑΛΑΒΗ ΥΛΙΚΩΝ - ΧΡΟΝΟΣ ΚΑΙ ΤΡΟΠΟΣ ΠΑΡΑΛΑΒΗΣ ΥΛΙΚΩΝ.....	52
6.3	ΕΙΔΙΚΟΙ ΟΡΟΙ ΝΑΥΛΩΣΗΣ – ΑΣΦΑΛΙΣΗΣ – ΑΝΑΚΟΙΝΩΣΗΣ ΦΟΡΤΩΣΗΣ ΚΑΙ ΠΟΙΟΤΙΚΟΥ ΕΛΕΓΧΟΥ ΣΤΟ ΕΞΩΤΕΡΙΚΟ	54
6.4	ΑΠΟΡΡΙΨΗ ΣΥΜΒΑΤΙΚΩΝ ΥΛΙΚΩΝ – ΑΝΤΙΚΑΤΑΣΤΑΣΗ.....	54
6.5	ΔΕΙΓΜΑΤΑ – ΔΕΙΓΜΑΤΟΛΗΨΙΑ – ΕΡΓΑΣΤΗΡΙΑΚΕΣ ΕΞΕΤΑΣΕΙΣ	54
6.6	ΕΓΓΥΗΜΕΝΗ ΛΕΙΤΟΥΡΓΙΑ ΠΡΟΜΗΘΕΙΑΣ.....	54
6.7	ΑΝΑΠΡΟΣΑΡΜΟΓΗ ΤΙΜΗΣ	55
ΠΑΡΑΡΤΗΜΑΤΑ	56	
ΠΑΡΑΡΤΗΜΑ Ι – ΑΝΑΛΥΤΙΚΗ ΠΕΡΙΓΡΑΦΗ ΦΥΣΙΚΟΥ ΚΑΙ ΟΙΚΟΝΟΜΙΚΟΥ ΑΝΤΙΚΕΙΜΕΝΟΥ ΤΗΣ ΣΥΜΒΑΣΗΣ	56	
ΠΑΡΑΡΤΗΜΑ ΙΙ – ΕΙΔΙΚΟΙ ΟΡΟΙ	57	
ΠΑΡΑΡΤΗΜΑ ΙΙΙ – ΕΙΔΙΚΗ ΣΥΓΓΡΑΦΗ ΥΠΟΧΡΕΩΣΕΩΝ	61	
ΤΜΗΜΑ Α	62	
ΤΜΗΜΑ Β	83	
ΤΜΗΜΑ Γ	87	
ΤΜΗΜΑ Δ	89	
ΤΜΗΜΑ Ε.....	90	
ΤΜΗΜΑ ΣΤ.....	92	
ΠΑΡΑΡΤΗΜΑ ΙV – ΕΕΕΣ	95	
ΠΑΡΑΡΤΗΜΑ V – ΥΠΟΔΕΙΓΜΑ ΟΙΚΟΝΟΜΙΚΗΣ ΠΡΟΣΦΟΡΑΣ.....	95	
ΠΑΡΑΡΤΗΜΑ VI – ΥΠΟΔΕΙΓΜΑΤΑ ΕΓΓΥΗΤΙΚΩΝ ΕΠΙΣΤΟΛΩΝ	95	
ΠΑΡΑΡΤΗΜΑ VII – ΕΝΗΜΕΡΩΣΗ ΦΥΣΙΚΩΝ ΠΡΟΣΩΠΩΝ ΓΙΑ ΤΗΝ ΕΠΕΞΕΡΓΑΣΙΑ ΠΡΟΣΩΠΙΚΩΝ ΔΕΔΟΜΕΝΩΝ	95	
ΠΑΡΑΡΤΗΜΑ VIII – ΣΧΕΔΙΟ ΣΥΜΒΑΣΗΣ	96	

1. ΑΝΑΘΕΤΟΥΣΑ ΑΡΧΗ ΚΑΙ ΑΝΤΙΚΕΙΜΕΝΟ ΣΥΜΒΑΣΗΣ**1.1 Στοιχεία Αναθέτουσας Αρχής**

Επωνυμία	ΠΑΝΕΠΙΣΤΗΜΙΟ ΔΥΤΙΚΗΣ ΜΑΚΕΔΟΝΙΑΣ
Αριθμός Φορολογικού Μητρώου (Α.Φ.Μ.)	999562826
Κωδικός ηλεκτρονικής τιμολόγησης	
Ταχυδρομική διεύθυνση	Πανεπιστημιούπολη περιοχή ΖΕΠ Κοζάνης
Πόλη	Κοζάνη
Ταχυδρομικός Κωδικός	50100
Χώρα	Ελλάδα
Κωδικός NUTS	EL53
Τηλέφωνο	24610 56470, -1, -2
Ηλεκτρονικό Ταχυδρομείο (e-mail)	ghaitidis@uowm.gr , kvlachaki@uowm.gr , mmastranesti@uowm.gr
Αρμόδιος για πληροφορίες	Χαϊτίδης Γεώργιος, Βλαχάκη Αικατερίνη, Μαστρανέστη Μαρία, Τμ. Προμηθειών, τηλ. 24610 56470, -1, -2
Πληροφορίες για τις τεχνικές προδιαγραφές	Ευθυμία Σιώζιου, Διεύθυνση Τεχνικών Υπηρεσιών & Μηχανοργάνωσης, Τηλ. 2461056366, email: esioziou@uowm.gr Βάγια Γούλα, Τμήμα Σχεδιασμού Οργάνωσης & Ανάπτυξης, Τηλ. 2461056355, email: vgoula@uowm.gr
Γενική Διεύθυνση στο διαδίκτυο (URL)	www.uowm.gr

Είδος Αναθέτουσας Αρχής

Η Αναθέτουσα Αρχή είναι Ανώτατο Εκπαιδευτικό Ίδρυμα - Οργανισμός Δημοσίου Δικαίου (ΝΠΔΔ), εποπτευόμενος από το Υπουργείο Παιδείας & Θρησκευμάτων και ανήκει στη Γενική Κυβέρνηση.

Κύρια δραστηριότητα Α.Α.

Η κύρια δραστηριότητα της Αναθέτουσας Αρχής είναι η εκπαίδευση.

Εφαρμοστέο εθνικό δίκαιο είναι το ελληνικό δίκαιο.

Στοιχεία Επικοινωνίας

- Τα έγγραφα της σύμβασης είναι διαθέσιμα για ελεύθερη, πλήρη, άμεση & δωρεάν ηλεκτρονική πρόσβαση μέσω της διαδικτυακής πύλης (www.promitheus.gov.gr) του ΟΠΣ ΕΣΗΔΗΣ.
- Κάθε είδους επικοινωνία και ανταλλαγή πληροφοριών πραγματοποιείται μέσω του ΕΣΗΔΗΣ Προμήθειες και Υπηρεσίες (εφεξής ΕΣΗΔΗΣ), το οποίο είναι προσβάσιμο από τη Διαδικτυακή Πύλη (www.promitheus.gov.gr) του ΟΠΣ ΕΣΗΔΗΣ.

γ) Περαιτέρω πληροφορίες είναι διαθέσιμες από τα παραπάνω αναγραφόμενα τηλέφωνα και τις προαναφερθείσες ηλεκτρονικές διευθύνσεις.

1.2 Στοιχεία Διαδικασίας-Χρηματοδότηση

Είδος διαδικασίας

Ο διαγωνισμός θα διεξαχθεί με την ανοικτή διαδικασία του άρθρου 27 του ν. 4412/16.

Χρηματοδότηση της σύμβασης

Η παρούσα σύμβαση χρηματοδοτείται από Πιστώσεις του Προγράμματος Δημοσίων Επενδύσεων, από το έργο με τίτλο «**ΕΞΟΠΛΙΣΜΟΣ ΝΕΩΝ ΚΤΙΡΙΩΝ ΠΑΝΕΠΙΣΤΗΜΙΟΥ ΔΥΤΙΚΗΣ ΜΑΚΕΔΟΝΙΑΣ (2009ΣΕ04600082)**», νέος κωδ. εναρίθμου: 2021ΝΑ34600413, ΣΑ ΝΑ346 του Προγράμματος Δημοσίων Επενδύσεων, σύμφωνα με την απόφαση του Υπουργείου Ανάπτυξης & Επενδύσεων με αρ. πρωτ. 134007/08-12-2021 με ΑΔΑ: 6Ν7546ΜΤΛΡ-Χ2Α. (Παλιόι κωδικοί: 2009ΣΕ04600082, ΣΑΕ046).

1.3 Συνοπτική Περιγραφή φυσικού και οικονομικού αντικειμένου της σύμβασης

Αντικείμενο της σύμβασης είναι η **προμήθεια και εγκατάσταση εξοπλισμού (επίπλων & λοιπού ξενοδοχειακού εξοπλισμού) για τα νέα κτίρια του Πανεπιστημίου Δυτικής Μακεδονίας στην περιοχή ΖΕΠ Κοζάνης.**

Η νέα Πανεπιστημιούπολη του ΠΔΜ στη ΖΕΠ περιλαμβάνει το κτίριο Διοίκησης και τα τρία κτίρια Εκπαίδευσης.

Αναλυτική περιγραφή του φυσικού και οικονομικού αντικειμένου της σύμβασης δίδεται στα Παραρτήματα Ι, ΙΙ & ΙΙΙ της παρούσας διακήρυξης.

Οι προσφέροντες οικονομικοί φορείς έχουν τη δυνατότητα να υποβάλλουν τις προσφορές τους ως εξής:

- **Επιτρέπεται η υποβολή προσφοράς για ένα ή περισσότερα Τμήματα με χωριστό προϋπολογισμό.**
- **ΔΕΝ Επιτρέπεται η υποβολή προσφοράς για μέρος των ειδών κάθε Τμήματος.**

Η εκτιμώμενη αξία της σύμβασης ανέρχεται στο ποσό των **594.096,40€** συμπεριλαμβανομένου ΦΠΑ 24% (προϋπολογισμός χωρίς ΦΠΑ: € **479.110,00**, ΦΠΑ : € 114.986,40).

Η σύμβαση υποδιαιρείται στα παρακάτω Τμήματα:

Τμήματα	αρχικός προϋπολογισμός (€) χωρίς Φ.Π.Α.	αρχικός προϋπολογισμός (€) με Φ.Π.Α.	cpv
ΤΜΗΜΑ Α: ΓΡΑΦΕΙΑ, ΤΡΑΠΕΖΙΑ, ΚΑΡΕΚΛΕΣ	268.810,00	333.324,40	39100000-3
ΤΜΗΜΑ Β: ΕΞΟΠΛΙΣΜΟΣ ΚΟΙΝΟΧΡΗΣΤΩΝ ΧΩΡΩΝ	94.200,00	116.808,00	39156000-0
ΤΜΗΜΑ Γ: ΚΑΔΟΙ ΑΠΟΡΡΙΜΑΤΩΝ	26.000,00	32.240,00	34928480-6
ΤΜΗΜΑ Δ: ΡΑΦΙΑ	5.000,00	6.200,00	39131100-0
ΤΜΗΜΑ Ε: ΡΟΛΟΚΟΥΡΤΙΝΕΣ	41.250,00	51.150,00	39515400-9
ΤΜΗΜΑ ΣΤ: ΗΛΙΑΚΑ ΠΑΓΚΑΚΙΑ	43.850,00	54.374,00	09331200-0
Σύνολα:	479.110,00	594.096,40	

Η διάρκεια της σύμβασης ορίζεται σε **60 ημερολογιακές ημέρες** από την υπογραφή της σύμβασης.

Αναλυτική περιγραφή του φυσικού και οικονομικού αντικειμένου της σύμβασης δίδεται στα Παραρτήματα I, II & III της παρούσας διακήρυξης.

Η σύμβαση θα ανατεθεί με το κριτήριο της πλέον συμφέρουσας από οικονομική άποψη προσφοράς, βάσει τιμής.

1.4 Θεσμικό πλαίσιο

Η ανάθεση και εκτέλεση της σύμβασης διέπονται από την κείμενη νομοθεσία και τις κατ' εξουσιοδότηση αυτής εκδοθείσες κανονιστικές πράξεις, όπως ισχύουν, και ιδίως:

- του ν. 4412/2016 (Α' 147) "Δημόσιες Συμβάσεις Έργων, Προμηθειών και Υπηρεσιών (προσαρμογή στις Οδηγίες 2014/24/ ΕΕ και 2014/25/ΕΕ)"
- του ν. 4622/19 (Α' 133) «Επιτελικό Κράτος: οργάνωση, λειτουργία & διαφάνεια της Κυβέρνησης, των κυβερνητικών οργάνων & της κεντρικής δημόσιας διοίκησης» και ιδίως του άρθρου 37
- του ν. 4700/2020 (Α' 127) «Ενιαίο κείμενο Δικονομίας για το Ελεγκτικό Συνέδριο, ολοκληρωμένο νομοθετικό πλαίσιο για τον προσυμβατικό έλεγχο, τροποποιήσεις στον Κώδικα Νόμων για το Ελεγκτικό Συνέδριο, διατάξεις για την αποτελεσματική απονομή της δικαιοσύνης και άλλες διατάξεις» και ιδίως των άρθρων 324-337
- του ν. 4013/2011 (Α' 204) «Σύσταση ενιαίας Ανεξάρτητης Αρχής Δημοσίων Συμβάσεων και Κεντρικού Ηλεκτρονικού Μητρώου Δημοσίων Συμβάσεων...»,
- του άρθρου 4 του π.δ. 118/07 (Α' 150)
- του άρθρου 5 της απόφασης με αριθμ. 11389/1993 (Β' 185) του Υπουργού Εσωτερικών
- του ν. 3548/2007 (Α' 68) «Καταχώριση δημοσιεύσεων των φορέων του Δημοσίου στο νομαρχιακό και τοπικό Τύπο και άλλες διατάξεις»,
- του ν. 4601/2019 (Α' 44) «Εταιρικοί μετασχηματισμοί και εναρμόνιση του νομοθετικού πλαισίου με τις διατάξεις της Οδηγίας 2014/55/ΕΕ του Ευρωπαϊκού Κοινοβουλίου και του Συμβουλίου της 16ης Απριλίου 2014 για την έκδοση ηλεκτρονικών τιμολογίων στο πλαίσιο δημόσιων συμβάσεων και λοιπές διατάξεις»
- του π.δ. 39/2017 (Α' 64) «Κανονισμός εξέτασης προδικαστικών προσφυγών ενώπιων της Α.Ε.Π.Π.»
- της υπ' αριθμ. 57654/22.05.2017 Απόφασης του Υπουργού Οικονομίας και Ανάπτυξης με θέμα : "Ρύθμιση ειδικότερων θεμάτων λειτουργίας και διαχείρισης του Κεντρικού Ηλεκτρονικού Μητρώου Δημοσίων Συμβάσεων (ΚΗΜΔΗΣ)" (Β' 1781)
- της υπ' αριθμ. 64233/08.06.2021 (Β' 2453/ 09.06.2021) Κοινής Απόφασης των Υπουργών Ανάπτυξης και Επενδύσεων και Ψηφιακής Διακυβέρνησης με θέμα «Ρυθμίσεις τεχνικών ζητημάτων που αφορούν την ανάθεση των Δημοσίων Συμβάσεων Προμηθειών και Υπηρεσιών με χρήση των επιμέρους εργαλείων και διαδικασιών του Εθνικού Συστήματος Ηλεκτρονικών Δημοσίων Συμβάσεων (ΕΣΗΔΗΣ)»
- της αριθμ. Κ.Υ.Α. οικ. 60967 ΕΞ 2020 (Β' 2425/18.06.2020) «Ηλεκτρονική Τιμολόγηση στο πλαίσιο των Δημοσίων Συμβάσεων δυνάμει του ν. 4601/2019» (Α' 44)
- της αριθμ. 63446/2021 Κ.Υ.Α. (Β' 2338/02.06.2020) «Καθορισμός Εθνικού Μορφότυπου ηλεκτρονικού τιμολογίου στο πλαίσιο των Δημοσίων Συμβάσεων».
- του ν. 3419/2005 (Α' 297) «Γενικό Εμπορικό Μητρώο (Γ.Ε.ΜΗ.) και εκσυγχρονισμός της Επιμελητηριακής Νομοθεσίας»

- του ν. 4635/2019 (Α'167) « Επενδύω στην Ελλάδα και άλλες διατάξεις» και ιδίως των άρθρων 85 επ.
- του ν. 4270/2014 (Α' 143) «Αρχές δημοσιονομικής διαχείρισης και εποπτείας (ενσωμάτωση της Οδηγίας 2011/85/ΕΕ) – δημόσιο λογιστικό και άλλες διατάξεις»
- του π.δ. 80/2016 (Α' 145) «Ανάληψη υποχρεώσεων από τους Διατάκτες»
- της παρ. Ζ του Ν. 4152/2013 (Α' 107) «Προσαρμογή της ελληνικής νομοθεσίας στην Οδηγία 2011/7 της 16.2.2011 για την καταπολέμηση των καθυστερήσεων πληρωμών στις εμπορικές συναλλαγές»,
- του ν. 4314/2014 (Α' 265) «Α) Για τη διαχείριση, τον έλεγχο και την εφαρμογή αναπτυξιακών παρεμβάσεων για την προγραμματική περίοδο 2014–2020, Β) Ενσωμάτωση της Οδηγίας 2012/17 του Ευρωπαϊκού Κοινοβουλίου και του Συμβουλίου της 13ης Ιουνίου 2012 (ΕΕ L 156/16.6.2012) στο ελληνικό δίκαιο, τροποποίηση του ν. 3419/2005 (Α' 297) και άλλες διατάξεις»
- του ν. 4727/2020 (Α' 184) «Ψηφιακή Διακυβέρνηση (Ενσωμάτωση στην Ελληνική Νομοθεσία της Οδηγίας (ΕΕ) 2016/2102 και της Οδηγίας (ΕΕ) 2019/1024) – Ηλεκτρονικές Επικοινωνίες (Ενσωμάτωση στο Ελληνικό Δίκαιο της Οδηγίας (ΕΕ) 2018/1972 και άλλες διατάξεις»,
- του π.δ 28/2015 (Α' 34) «Κωδικοποίηση διατάξεων για την πρόσβαση σε δημόσια έγγραφα και στοιχεία»,
- του ν. 2859/2000 (Α' 248) «Κύρωση Κώδικα Φόρου Προστιθέμενης Αξίας»,
- του ν.2690/1999 (Α' 45) «Κύρωση του Κώδικα Διοικητικής Διαδικασίας και άλλες διατάξεις» και ιδίως των άρθρων 1,2, 7, 11 και 13 έως 15,
- του ν. 2121/1993 (Α' 25) «Πνευματική Ιδιοκτησία, Συγγενικά Δικαιώματα και Πολιτιστικά Θέματα»,
- του Κανονισμού (ΕΕ) 2016/679 του ΕΚ και του Συμβουλίου, της 27ης Απριλίου 2016, για την προστασία των φυσικών προσώπων έναντι της επεξεργασίας των δεδομένων προσωπικού χαρακτήρα και για την ελεύθερη κυκλοφορία των δεδομένων αυτών και την κατάργηση της οδηγίας 95/46/ΕΚ (Γενικός Κανονισμός για την Προστασία Δεδομένων) (Κείμενο που παρουσιάζει ενδιαφέρον για τον ΕΟΧ) ΟJ L 119,
- του ν. 4624/2019 (Α' 137) «Αρχή Προστασίας Δεδομένων Προσωπικού Χαρακτήρα, μέτρα εφαρμογής του Κανονισμού (ΕΕ) 2016/679 του Ευρωπαϊκού Κοινοβουλίου και του Συμβουλίου της 27ης Απριλίου 2016 για την προστασία των φυσικών προσώπων έναντι της επεξεργασίας δεδομένων προσωπικού χαρακτήρα και ενσωμάτωση στην εθνική νομοθεσία της Οδηγίας (ΕΕ) 2016/680 του Ευρωπαϊκού Κοινοβουλίου και του Συμβουλίου της 27ης Απριλίου 2016 και άλλες διατάξεις»,
- των σε εκτέλεση των ανωτέρω νόμων εκδοθεισών κανονιστικών πράξεων, των λοιπών διατάξεων που αναφέρονται ρητά ή απορρέουν από τα οριζόμενα στα συμβατικά τεύχη της παρούσας, καθώς και του συνόλου των διατάξεων του ασφαλιστικού, εργατικού, κοινωνικού, περιβαλλοντικού και φορολογικού δικαίου που διέπει την ανάθεση και εκτέλεση της παρούσας σύμβασης, έστω και αν δεν αναφέρονται ρητά παραπάνω.
- **Τις αποφάσεις:**
 1. Την απόφαση ένταξης 152 με αρ. πρωτ. 22635/21-02-2019 (με ΑΔΑ: Ψ9ΥΣ465ΧΙ8-ΥΣΚ) του έργου με τίτλο «ΕΞΟΠΛΙΣΜΟΣ ΝΕΩΝ ΚΤΙΡΙΩΝ ΠΑΝΕΠΙΣΤΗΜΙΟΥ ΔΥΤΙΚΗΣ ΜΑΚΕΔΟΝΙΑΣ» στο Πρόγραμμα Δημοσίων Επενδύσεων, ΣΑΕ 046, καθώς και το **Τεχνικό Δελτίο** του έργου.
 2. Την **απόφαση του Υπουργείου Ανάπτυξης & Επενδύσεων** με αρ. πρωτ. 134007/08-12-2021 με ΑΔΑ: 6Ν7546ΜΤΛΡ-Χ2Α σχετικά με την έγκριση της ένταξης/τροποποίησης στο Πρόγραμμα

Δημοσίων Επενδύσεων (ΠΔΕ) 2021, στη ΣΑΝΑ 346 των έργων με τα αντίστοιχα οικονομικά τους στοιχεία.

3. Τον Ηλεκτρονικό **Διαγωνισμό** άνω των ορίων για την: «ανάδειξη αναδόχου/-ων για την προμήθεια και εγκατάσταση εξοπλισμού (επίπλων & λοιπού ξενοδοχειακού εξοπλισμού) για τα νέα κτίρια του Πανεπιστημίου Δυτικής Μακεδονίας στην περιοχή ΖΕΠ Κοζάνης», με Αρ. Διακ. 2/2021, ΑΔΑΜ: 21PROC008179097 & αρ. ΕΣΗΔΗΣ: 105369,1.
4. Την Απόφαση Πρυτανικού Συμβουλίου του Πανεπιστημίου Δυτ. Μακεδονίας με αρ. Β6/ΠΣ91/17-01-2023 (ΑΔΑ: 6ΟΙ4469Β7Κ-41Ζ) με την οποία αποφασίστηκε η **αναθεώρηση** των τεχνικών προδιαγραφών (& προϋπολογισμών εφόσον απαιτηθεί) των άγονων Τμημάτων του παραπάνω Διαγωνισμού.
5. Την Απόφαση Πρυτανικού Συμβουλίου του Πανεπιστημίου Δυτ. Μακεδονίας με αρ. Β1/ΠΣ100/29-03-2023 με ΑΔΑ: 6ΨΣΙ469Β7Κ-ΞΞΔ, με την οποία εγκρίνεται η ανάρτηση των τεχνικών προδιαγραφών του νέου διαγωνισμού για την «ανάδειξη αναδόχου/-ων για την προμήθεια και εγκατάσταση εξοπλισμού (επίπλων & λοιπού ξενοδοχειακού εξοπλισμού) για τα νέα κτίρια του Πανεπιστημίου Δυτικής Μακεδονίας στην περιοχή ΖΕΠ Κοζάνης», σε δημόσια **διαβούλευση** στον δικτυακό τόπο του ΕΣΗΔΗΣ.
6. Τη με αρ. πρωτ. 4433/31-03-2023 **Ανακοίνωση Διαβούλευσης** που έλαβε μοναδικό κωδικό ανάρτησης στο ΕΣΗΔΗΣ: 23ΔΙΑΒ000026198, καθώς και τα σχετικά σχόλια που υποβλήθηκαν στον δικτυακό τόπο του ΕΣΗΔΗΣ
7. Την **Έκθεση Διαβούλευσης** της Διεύθυνσης Τεχνικών Υπηρεσιών & Μηχανοργάνωσης, που συνοδεύεται από τις **τελικές Τεχνικές Προδιαγραφές** του προς προκήρυξη διαγωνισμού
8. το από 17/05/2023 πρωτογενές αίτημα του τμ. Σχεδιασμού Οργάνωσης & Ανάπτυξης του ΠΔΜ με ΑΔΑΜ: 23REQ012696094
9. Την Απόφαση Πρυτανικού Συμβουλίου του Πανεπιστημίου Δυτ. Μακεδονίας με αρ. Β5/ΠΣ105/17-05-2023 (ΑΔΑ: ΨΥ55469Β7Κ-ΛΓΨ & ΑΔΑΜ: 23REQ012699040), σχετικά με την έγκριση διενέργειας του παρόντος διαγωνισμού

1.5 Προθεσμία παραλαβής προσφορών

Η καταληκτική ημερομηνία παραλαβής των προσφορών είναι η **26/06/2023**, ημέρα Δευτέρα και ώρα **23:59**. (ημερομηνία έναρξης υποβολής προσφορών: Δευτέρα, 19/06/2023 και ώρα 08:00 π.μ.)

Η διαδικασία θα διενεργηθεί την Παρασκευή, **30/06/2023**, ώρα 10:00 π.μ., με χρήση του Εθνικού Συστήματος Ηλεκτρονικών Δημόσιων Συμβάσεων (ΕΣΗΔΗΣ) Προμήθειες και Υπηρεσίες του ΟΠΣ ΕΣΗΔΗΣ (Διαδικτυακή Πύλη www.promitheus.gov.gr)

1.6 Δημοσιότητα

A. Δημοσίευση στην Επίσημη Εφημερίδα της Ευρωπαϊκής Ένωσης

Προκήρυξη της παρούσας σύμβασης απεστάλη με ηλεκτρονικά μέσα για δημοσίευση στις 18/05/2023 στην Υπηρεσία Εκδόσεων της Ευρωπαϊκής Ένωσης και έλαβε τον αρ. δημοσίευσης: **2023/S 098-307005**.

B. Δημοσίευση σε εθνικό επίπεδο

Το πλήρες κείμενο της παρούσας Διακήρυξης καταχωρήθηκε στο Κεντρικό Ηλεκτρονικό Μητρώο Δημοσίων Συμβάσεων (ΚΗΜΔΗΣ).

Τα έγγραφα της σύμβασης της παρούσας Διακήρυξης καταχωρήθηκαν στη σχετική ηλεκτρονική διαδικασία σύναψης δημόσιας σύμβασης στο ΕΣΗΔΗΣ, η οποία έλαβε Συστημικό Αύξοντα Αριθμό: **193926**, και αναρτήθηκαν στη Διαδικτυακή Πύλη (www.promitheus.gov.gr) του ΟΠΣ ΕΣΗΔΗΣ.

Περίληψη της παρούσας Διακήρυξης δημοσιεύεται και στον Ελληνικό Τύπο, σύμφωνα με το άρθρο 66 του Ν. 4412/2016. Η αποστολή για δημοσίευση γίνεται αυθημερόν, στις εφημερίδες:

1. «ΠΤΟΛΕΜΑΙΟΣ», Κοζάνης
2. «ΧΡΟΝΟΣ», Κοζάνης

Η παρούσα Διακήρυξη αναρτήθηκε στο διαδίκτυο, στον ιστότοπο <http://et.diavgeia.gov.gr/> (ΠΡΟΓΡΑΜΜΑ ΔΙΑΥΓΕΙΑ).

Η Διακήρυξη θα καταχωρηθεί αυθημερόν και στο διαδίκτυο, στην ιστοσελίδα της αναθέτουσας αρχής, στη διεύθυνση (URL) : www.uowm.gr ► Επικαιρότητα-Προμήθειες/Διαγωνισμοί.

Γ. Έξοδα δημοσιεύσεων

Η δαπάνη των δημοσιεύσεων στον Ελληνικό Τύπο βαρύνει τον ανάδοχο, σύμφωνα με το αρθρ. 4 του Ν. 3548/2007 όπως συμπληρώθηκε με το αρθρ. 46 του Ν. 3801/2009 (ΦΕΚ 163Α). Σε περίπτωση ύπαρξης περισσοτέρων του ενός Αναδόχου, ο επιμερισμός της δαπάνης γίνεται με βάση τον προϋπολογισμό των προσφερόμενων ειδών (ποσοστό επί της συνολικής προϋπολογιζόμενης αξίας).

Το συνολικό κόστος δημοσιεύσεων ανέρχεται στο ποσό των **446,40 €** με ΦΠΑ.

Στην περίπτωση άγονου αποτελέσματος, τα έξοδα δημοσίευσης βαρύνουν την αναθέτουσα αρχή.

1.7 Αρχές εφαρμοζόμενες στη διαδικασία σύναψης

Οι οικονομικοί φορείς δεσμεύονται ότι:

α) τηρούν και θα εξακολουθήσουν να τηρούν κατά την εκτέλεση της σύμβασης, εφόσον επιλεγούν, τις υποχρεώσεις τους που απορρέουν από τις διατάξεις της περιβαλλοντικής, κοινωνικοασφαλιστικής και εργατικής νομοθεσίας, που έχουν θεσπιστεί με το δίκαιο της Ένωσης, το εθνικό δίκαιο, συλλογικές συμβάσεις ή διεθνείς διατάξεις περιβαλλοντικού, κοινωνικού και εργατικού δικαίου, οι οποίες απαριθμούνται στο Παράρτημα Χ του Προσαρτήματος Α του ν. 4412/2016. Η τήρηση των εν λόγω υποχρεώσεων ελέγχεται και βεβαιώνεται από τα όργανα που επιβλέπουν την εκτέλεση των δημοσίων συμβάσεων και τις αρμόδιες δημόσιες αρχές και υπηρεσίες που ενεργούν εντός των ορίων της ευθύνης και της αρμοδιότητάς τους,

β) δεν θα ενεργήσουν αθέμιτα, παράνομα ή καταχρηστικά καθ' όλη τη διάρκεια της διαδικασίας ανάθεσης, αλλά και κατά το στάδιο εκτέλεσης της σύμβασης, εφόσον επιλεγούν,

γ) λαμβάνουν τα κατάλληλα μέτρα για να διαφυλάξουν την εμπιστευτικότητα των πληροφοριών που έχουν χαρακτηριστεί ως τέτοιες.

2. ΓΕΝΙΚΟΙ ΚΑΙ ΕΙΔΙΚΟΙ ΟΡΟΙ ΣΥΜΜΕΤΟΧΗΣ

2.1 Γενικές Πληροφορίες

2.1.1 Έγγραφα της σύμβασης

Τα έγγραφα της παρούσας διαδικασίας σύναψης, είναι τα ακόλουθα:

1. η με αρ. **2023/S 098-307005** Προκήρυξη της Σύμβασης (ΑΔΑΜ: **23PROC012729086**), όπως αυτή έχει δημοσιευτεί στην Επίσημη Εφημερίδα της Ευρωπαϊκής Ένωσης
2. η παρούσα Διακήρυξη με τα Παραρτήματά της που αποτελούν αναπόσπαστο μέρος αυτής
3. οι συμπληρωματικές πληροφορίες που τυχόν παρέχονται στο πλαίσιο της διαδικασίας, ιδίως σχετικά με τις προδιαγραφές και τα σχετικά δικαιολογητικά

2.1.2 Επικοινωνία - Πρόσβαση στα έγγραφα της Σύμβασης

Όλες οι επικοινωνίες σε σχέση με τα βασικά στοιχεία της διαδικασίας σύναψης της σύμβασης, καθώς και όλες οι ανταλλαγές πληροφοριών, ιδίως η ηλεκτρονική υποβολή, εκτελούνται με τη χρήση της πλατφόρμας του Εθνικού Συστήματος Ηλεκτρονικών Δημοσίων Συμβάσεων (ΕΣΗΔΗΣ), μέσω της Διαδικτυακής πύλης www.promitheus.gov.gr του ως άνω συστήματος.

2.1.3 Παροχή Διευκρινίσεων

Τα σχετικά αιτήματα παροχής διευκρινίσεων υποβάλλονται ηλεκτρονικά, το αργότερο **δέκα (10) ημέρες** πριν την καταληκτική ημερομηνία υποβολής προσφορών (ήτοι έως 16/06/2023) και απαντώνται αντίστοιχα, στο πλαίσιο της παρούσας, στη σχετική ηλεκτρονική διαδικασία σύναψης δημόσιας σύμβασης στην πλατφόρμα του ΕΣΗΔΗΣ, η οποία είναι προσβάσιμη μέσω της Διαδικτυακής Πύλης (www.promitheus.gov.gr). Αιτήματα παροχής συμπληρωματικών πληροφοριών – διευκρινίσεων υποβάλλονται από εγγεγραμμένους στο σύστημα οικονομικούς φορείς, δηλαδή από εκείνους που διαθέτουν σχετικά διαπιστευτήρια που τους έχουν χορηγηθεί (όνομα χρήστη και κωδικό πρόσβασης) και απαραίτητα το ηλεκτρονικό αρχείο με το κείμενο των ερωτημάτων είναι ηλεκτρονικά υπογεγραμμένο. Αιτήματα παροχής διευκρινίσεων που είτε υποβάλλονται με άλλο τρόπο είτε το ηλεκτρονικό αρχείο που τα συνοδεύει δεν είναι ηλεκτρονικά υπογεγραμμένο, δεν εξετάζονται.

Η αναθέτουσα αρχή παρατείνει την προθεσμία παραλαβής των προσφορών, ούτως ώστε όλοι οι ενδιαφερόμενοι οικονομικοί φορείς να μπορούν να λάβουν γνώση όλων των αναγκαίων πληροφοριών για την κατάρτιση των προσφορών στις ακόλουθες περιπτώσεις:

α) όταν, για οποιονδήποτε λόγο, πρόσθετες πληροφορίες, αν και ζητήθηκαν από τον οικονομικό φορέα έγκαιρα, δεν έχουν παρασχεθεί το αργότερο έξι (6) ημέρες πριν από την προθεσμία που ορίζεται για την παραλαβή των προσφορών,

β) όταν τα έγγραφα της σύμβασης υφίστανται σημαντικές αλλαγές

Η διάρκεια της παράτασης θα είναι ανάλογη με τη σπουδαιότητα των πληροφοριών ή των αλλαγών.

Όταν οι πρόσθετες πληροφορίες δεν έχουν ζητηθεί έγκαιρα ή δεν έχουν σημασία για την προετοιμασία κατάλληλων προσφορών, η παράταση της προθεσμίας εναπόκειται στη διακριτική ευχέρεια της αναθέτουσας αρχής.

Τροποποίηση των όρων της διαγωνιστικής διαδικασίας (πχ αλλαγή/μετάθεση της καταληκτικής ημερομηνίας υποβολής προσφορών καθώς και σημαντικές αλλαγές των εγγράφων της σύμβασης, σύμφωνα με την προηγούμενη παράγραφο) δημοσιεύεται στην ΕΕΕΕ (με το τυποποιημένο έντυπο «Διορθωτικό») και στο ΚΗΜΔΗΣ.

2.1.4 Γλώσσα

Τα έγγραφα της σύμβασης έχουν συνταχθεί στην ελληνική γλώσσα.

Τυχόν προδικαστικές προσφυγές υποβάλλονται στην ελληνική γλώσσα.

Οι **προσφορές**, τα στοιχεία που περιλαμβάνονται σε αυτές, καθώς και τα αποδεικτικά έγγραφα σχετικά με τη μη ύπαρξη λόγου αποκλεισμού και την πλήρωση των κριτηρίων ποιοτικής επιλογής συντάσσονται στην ελληνική γλώσσα ή συνοδεύονται από επίσημη μετάφρασή τους στην ελληνική γλώσσα.

Τα αλλοδαπά δημόσια και ιδιωτικά έγγραφα συνοδεύονται από μετάφρασή τους στην ελληνική γλώσσα επικυρωμένη, είτε από πρόσωπο αρμόδιο κατά τις κείμενες διατάξεις της εθνικής νομοθεσίας είτε από πρόσωπο κατά νόμο αρμόδιο της χώρας στην οποία έχει συνταχθεί το έγγραφο.

Ενημερωτικά και τεχνικά φυλλάδια και άλλα έντυπα, εταιρικά ή μη, με ειδικό τεχνικό περιεχόμενο, δηλαδή έντυπα με αμιγώς τεχνικά χαρακτηριστικά, όπως αριθμούς, αποδόσεις σε διεθνείς μονάδες, μαθηματικούς τύπους και σχέδια, που είναι δυνατόν να διαβαστούν σε κάθε γλώσσα και δεν είναι απαραίτητη η μετάφραση τους, μπορούν να υποβάλλονται σε άλλη γλώσσα, χωρίς να συνοδεύονται από μετάφραση στην ελληνική.

Κατά παρέκκλιση των ως άνω παραγράφων, γίνεται δεκτή η υποβολή ενός ή περισσότερων στοιχείων των προσφορών και των δικαιολογητικών κατακύρωσης στην αγγλική γλώσσα, χωρίς να απαιτείται επικύρωσή τους, στο μέτρο που τα ανωτέρω έγγραφα είναι καταχωρισμένα σε επίσημους ιστότοπους φορέων πιστοποίησης, στους οποίους υπάρχει ελεύθερη πρόσβαση μέσω διαδικτύου και εφόσον ο οικονομικός φορέας παραπέμπει σε αυτούς, προκειμένου η επαλήθευση της ισχύος τους να είναι ευχερής για την αναθέτουσα αρχή.

Κάθε μορφής επικοινωνία με την αναθέτουσα αρχή, καθώς και μεταξύ αυτής και του αναδόχου, θα γίνονται υποχρεωτικά στην ελληνική γλώσσα.

2.1.5 Εγγυήσεις

Οι εγγυητικές επιστολές των παραγράφων 2.2.2 και 4.1. εκδίδονται από πιστωτικά ιδρύματα ή χρηματοδοτικά ιδρύματα ή ασφαλιστικές επιχειρήσεις κατά την έννοια των περιπτώσεων β' και γ' της παρ. 1 του άρθρου 14 του ν. 4364/ 2016 (Α'13), που λειτουργούν νόμιμα στα κράτη - μέλη της Ένωσης ή του Ευρωπαϊκού Οικονομικού Χώρου ή στα κράτη-μέλη της ΣΔΣ και έχουν, σύμφωνα με τις ισχύουσες διατάξεις, το δικαίωμα αυτό. Μπορούν, επίσης, να εκδίδονται από το Τ.Μ.Ε.Δ.Ε. ή να παρέχονται με γραμμάτιο του Ταμείου Παρακαταθηκών και Δανείων με παρακατάθεση σε αυτό του αντίστοιχου χρηματικού ποσού. Αν συσταθεί παρακαταθήκη με γραμμάτιο παρακατάθεσης χρεογράφων στο Ταμείο Παρακαταθηκών και Δανείων, τα τοκομερίδια ή μερίσματα που λήγουν κατά τη διάρκεια της εγγύησης επιστρέφονται μετά τη λήξη τους στον υπέρ ου η εγγύηση οικονομικό φορέα.

Οι εγγυητικές επιστολές εκδίδονται κατ' επιλογή των οικονομικών φορέων από έναν ή περισσότερους εκδότες της παραπάνω παραγράφου.

Οι εγγυήσεις αυτές περιλαμβάνουν κατ' ελάχιστον τα ακόλουθα στοιχεία: α) την ημερομηνία έκδοσης, β) τον εκδότη, γ) την αναθέτουσα αρχή προς την οποία απευθύνονται, δ) τον αριθμό της εγγύησης, ε) το ποσό που καλύπτει η εγγύηση, στ) την πλήρη επωνυμία, τον Α.Φ.Μ. και τη διεύθυνση του οικονομικού φορέα υπέρ του οποίου εκδίδεται η εγγύηση (στην περίπτωση ένωσης αναγράφονται όλα τα παραπάνω για κάθε μέλος της ένωσης), ζ) τους όρους ότι: αα) η εγγύηση παρέχεται ανέκκλητα και ανεπιφύλακτα, ο δε εκδότης παραιτείται του δικαιώματος της διαιρέσεως και της διζήσεως, και ββ) ότι σε περίπτωση κατάρρευσης αυτής, το ποσό της κατάρρευσης υπόκειται στο εκάστοτε ισχύον τέλος χαρτοσήμου, η) τα στοιχεία της σχετικής διακήρυξης και την καταληκτική ημερομηνία υποβολής προσφορών, θ) την ημερομηνία λήξης ή τον χρόνο ισχύος της εγγύησης, ι) την ανάληψη υποχρέωσης από τον εκδότη της

εγγύησης να καταβάλει το ποσό της εγγύησης ολικά ή μερικά εντός πέντε (5) ημερών μετά από απλή έγγραφη ειδοποίηση εκείνου προς τον οποίο απευθύνεται και ια) στην περίπτωση των εγγυήσεων καλής εκτέλεσης και προκαταβολής, τον αριθμό και τον τίτλο της σχετικής σύμβασης.

Η περ. α' του προηγούμενου εδαφίου ζ' δεν εφαρμόζεται για τις εγγυήσεις που παρέχονται με γραμμάτιο του Ταμείου Παρακαταθηκών και Δανείων.

[σχετικά υποδείγματα Επισυνάπτονται στον δικτυακό τόπο του διαγωνισμού]

Η αναθέτουσα αρχή επικοινωνεί με τους εκδότες των εγγυητικών επιστολών προκειμένου να διαπιστώσει την εγκυρότητά τους. Προς διευκόλυνση της παραπάνω επικοινωνίας, **οι υποψήφιοι καλούνται να επισυνάψουν στην προσφορά τους τα στοιχεία επικοινωνίας με τους εκδότες των εγγυητικών επιστολών, ήτοι: τηλέφωνο, email και όνομα αρμόδιου/-ων υπαλλήλου/-ων.**

2.1.6 Προστασία Προσωπικών Δεδομένων

Η αναθέτουσα αρχή ενημερώνει το φυσικό πρόσωπο που υπογράφει την προσφορά ως Προσφέρων ή ως Νόμιμος Εκπρόσωπος Προσφέροντος, ότι η ίδια ή και τρίτοι, κατ' εντολή και για λογαριασμό της, θα επεξεργάζονται προσωπικά δεδομένα που περιέχονται στους φακέλους της προσφοράς και τα αποδεικτικά μέσα τα οποία υποβάλλονται σε αυτήν, στο πλαίσιο του παρόντος Διαγωνισμού, για το σκοπό της αξιολόγησης των προσφορών και της ενημέρωσης έτερων συμμετεχόντων σε αυτόν, λαμβάνοντας κάθε εύλογο μέτρο για τη διασφάλιση του απόρρητου και της ασφάλειας της επεξεργασίας των δεδομένων και της προστασίας τους από κάθε μορφής αθέμιτη επεξεργασία, σύμφωνα με τις διατάξεις της κείμενης νομοθεσίας περί προστασίας προσωπικών δεδομένων, κατά τα αναλυτικώς αναφερόμενα στην αναλυτική ενημέρωση που επισυνάπτεται στην παρούσα.

2.2 Δικαίωμα Συμμετοχής - Κριτήρια Ποιοτικής Επιλογής

2.2.1 Δικαίωμα συμμετοχής

1. Δικαίωμα συμμετοχής στη διαδικασία σύναψης της παρούσας σύμβασης έχουν φυσικά ή νομικά πρόσωπα και, σε περίπτωση ενώσεων οικονομικών φορέων, τα μέλη αυτών, που είναι εγκατεστημένα σε:

α) κράτος-μέλος της Ένωσης,

β) κράτος-μέλος του Ευρωπαϊκού Οικονομικού Χώρου (Ε.Ο.Χ.),

γ) τρίτες χώρες που έχουν υπογράψει και κυρώσει τη ΣΔΣ¹, στο βαθμό που η υπό ανάθεση δημόσια σύμβαση καλύπτεται από τα Παραρτήματα 1, 2, 4, 5, 6 και 7² και τις γενικές σημειώσεις του σχετικού με την Ένωση Προσαρτήματος Ι της ως άνω Συμφωνίας, καθώς και

δ) σε τρίτες χώρες που δεν εμπίπτουν στην περίπτωση γ' της παρούσας παραγράφου και έχουν συνάψει διμερείς ή πολυμερείς συμφωνίες με την Ένωση σε θέματα διαδικασιών ανάθεσης δημοσίων συμβάσεων³.

Στο βαθμό που καλύπτονται από τα Παραρτήματα 1, 2, 4 και 5, 6 και 7 και τις γενικές σημειώσεις του σχετικού με την Ένωση Προσαρτήματος Ι της ΣΔΣ, καθώς και τις λοιπές διεθνείς συμφωνίες από τις οποίες δεσμεύεται η Ένωση, οι αναθέτουσες αρχές επιφυλάσσουν για τα έργα, τα αγαθά, τις υπηρεσίες και τους

¹ Βλ. σχετικά με ΣΔΣ https://www.wto.org/english/tratop_e/gproc_e/gp_gpa_e.htm

² Σύμφωνα με το ισχύον κείμενο της ΣΔΣ, τα σχετικά παραρτήματα που αναφέρονται στο άρθρο 25 αντιστοιχούν πλέον στα 1, 2, 4, 5, 6 και 7.

³ Επισημαίνεται ότι απαγορεύεται η συμμετοχή εξωχώριας εταιρείας από «μη συνεργάσιμα κράτη στον φορολογικό τομέα» κατά την έννοια των παρ. 3 και 4 του άρθρου 65 του ν. 4172/2013, καθώς και από κράτη που έχουν προνομιακό φορολογικό καθεστώς, όπως αυτά ορίζονται στον κατάλογο της απόφασης της παρ. 7 του άρθρου 65 του ως άνω Κώδικα, κατά τα αναφερόμενα στην περίπτωση α' και β' της παραγράφου 4 του άρθρου 4 του ν. 3310/2005.

οικονομικούς φορείς των χωρών που έχουν υπογράψει τις εν λόγω συμφωνίες μεταχείριση εξίσου ευνοϊκή με αυτήν που επιφυλάσσουν για τα έργα, τα αγαθά, τις υπηρεσίες και τους οικονομικούς φορείς της Ένωσης⁴

2. Οικονομικός φορέας συμμετέχει είτε μεμονωμένα είτε ως μέλος ένωσης. Οι ενώσεις οικονομικών φορέων, συμπεριλαμβανομένων και των προσωρινών συμπράξεων, δεν απαιτείται να περιβληθούν συγκεκριμένη νομική μορφή για την υποβολή προσφοράς. Η αναθέτουσα αρχή μπορεί να απαιτήσει από τις ενώσεις οικονομικών φορέων να περιβληθούν συγκεκριμένη νομική μορφή, εφόσον τους ανατεθεί η σύμβαση.

Στις περιπτώσεις υποβολής προσφοράς από ένωση οικονομικών φορέων, όλα τα μέλη της ευθύνονται έναντι της αναθέτουσας αρχής αλληλέγγυα και εις ολόκληρον.

2.2.2 Εγγύηση συμμετοχής

2.2.2.1. Για την έγκυρη συμμετοχή στη διαδικασία σύναψης της παρούσας σύμβασης, κατατίθεται από τους συμμετέχοντες οικονομικούς φορείς (προσφέροντες), εγγυητική επιστολή συμμετοχής, ποσού ίσου με το 2% επί της συνολικής εκτιμώμενης αξίας εκτός Φ.Π.Α.. **Ως εκτιμώμενη αξία νοείται το ποσό που αναλογεί στον συνολικό προϋπολογισμό (χωρίς Φ.Π.Α.) του Τμήματος ή των Τμημάτων για τα οποία κατατίθεται προσφορά.**

Τα ποσά των εγγυητικών επιστολών ανά Τμήμα προσφοράς έχουν ως εξής:

Τμήμα	προϋπολογισμός (€) χωρίς Φ.Π.Α.	Ποσό εγγυητικής (€)
ΤΜΗΜΑ Α: ΓΡΑΦΕΙΑ, ΤΡΑΠΕΖΙΑ, ΚΑΡΕΚΛΕΣ	268.810,00	5.376,20
ΤΜΗΜΑ Β: ΕΞΟΠΛΙΣΜΟΣ ΚΟΙΝΟΧΡΗΣΤΩΝ ΧΩΡΩΝ	94.200,00	1.884,00
ΤΜΗΜΑ Γ: ΚΑΔΟΙ ΑΠΟΡΡΙΜΑΤΩΝ	26.000,00	520,00
ΤΜΗΜΑ Δ: ΡΑΦΙΑ	5.000,00	100,00
ΤΜΗΜΑ Ε: ΡΟΛΟΚΟΥΡΤΙΝΕΣ	41.250,00	825,00
ΤΜΗΜΑ ΣΤ: ΗΛΙΑΚΑ ΠΑΓΚΑΚΙΑ	43.850,00	877,00
σύνολο	479.110,00	9.582,20

Σε περίπτωση προσφοράς για περισσότερα από ένα Τμήμα, το ποσό των εγγυητικών επιστολών που αντιστοιχούν σε αυτές, μπορεί να καλύπτεται είτε με μία συνολική, είτε με ξεχωριστές εγγυητικές επιστολές για κάθε Τμήμα.

Στην εγγυητική επιστολή πρέπει να αναγράφονται τα Τμήματα για τα οποία κατατίθεται προσφορά.

[σχετικό υπόδειγμα βρίσκεται αναρτημένο στον δικτυακό τόπο του διαγωνισμού]

Στην περίπτωση ένωσης οικονομικών φορέων, η εγγύηση συμμετοχής περιλαμβάνει και τον όρο ότι η εγγύηση καλύπτει τις υποχρεώσεις όλων των οικονομικών φορέων που συμμετέχουν στην ένωση.

Η εγγύηση συμμετοχής πρέπει να ισχύει τουλάχιστον για τριάντα (30) ημέρες μετά τη λήξη του χρόνου ισχύος της προσφοράς του άρθρου 2.4.5 της παρούσας, ήτοι μέχρι 27/07/2024, άλλως η προσφορά απορρίπτεται. Η αναθέτουσα αρχή μπορεί, πριν από τη λήξη της προσφοράς, να ζητά από τους προσφέροντες να παρατείνουν, πριν τη λήξη τους, τη διάρκεια ισχύος της προσφοράς και της εγγύησης συμμετοχής.

⁴ Πρβλ. σχετικά, σελ. 8 της Ανακοίνωσης της Επιτροπής C (2019) 5494 final «Κατευθυντήριες γραμμές για τη συμμετοχή προσφερόντων και αγαθών από τρίτες χώρες στην αγορά δημοσίων συμβάσεων της ΕΕ».

Οι πρωτότυπες εγγυήσεις συμμετοχής, πλην των εγγυήσεων που εκδίδονται ηλεκτρονικά, προσκομίζονται, σε κλειστό φάκελο με ευθύνη του οικονομικού φορέα, το αργότερο πριν την ημερομηνία και ώρα αποσφράγισης των προσφορών που ορίζεται στην παρ. 3.1 της παρούσας, άλλως η προσφορά απορρίπτεται ως απαράδεκτη, μετά από γνώμη της Επιτροπής Διαγωνισμού.

2.2.2.2. Η εγγύηση συμμετοχής επιστρέφεται στον ανάδοχο με την προσκόμιση της εγγύησης καλής εκτέλεσης.

Η εγγύηση συμμετοχής επιστρέφεται στους λοιπούς προσφέροντες, σύμφωνα με τα ειδικότερα οριζόμενα στην παρ. 3 του άρθρου 72 του ν. 4412/2016.

2.2.2.3. Η εγγύηση συμμετοχής καταπίπτει εάν ο προσφέρων: α) αποσύρει την προσφορά του κατά τη διάρκεια ισχύος αυτής, β) παρέχει, εν γνώσει του, ψευδή στοιχεία ή πληροφορίες που αναφέρονται στις παραγράφους 2.2.3 έως 2.2.8, γ) δεν προσκομίσει εγκαίρως τα προβλεπόμενα από την παρούσα δικαιολογητικά (παραγράφοι 2.2.9 και 3.2), δ) δεν προσέλθει εγκαίρως για υπογραφή του συμφωνητικού, ε) υποβάλει μη κατάλληλη προσφορά, με την έννοια της περ. 46 της παρ. 1 του άρθρου 2 του ν. 4412/2016, στ) δεν ανταποκριθεί στη σχετική πρόσκληση της αναθέτουσας αρχής να εξηγήσει την τιμή ή το κόστος της προσφοράς του εντός της τεθείσας προθεσμίας και η προσφορά του απορριφθεί, ζ) στις περιπτώσεις των παρ. 3, 4 και 5 του άρθρου 103 του ν. 4412/2016, περί πρόσκλησης για υποβολή δικαιολογητικών από τον προσωρινό ανάδοχο, αν, κατά τον έλεγχο των παραπάνω δικαιολογητικών, σύμφωνα με τις παραγράφους 3.2 και 3.4 της παρούσας, διαπιστωθεί ότι τα στοιχεία που δηλώθηκαν στο ΕΕΕΣ είναι εκ προθέσεως απατηλά, ή ότι έχουν υποβληθεί πλαστά αποδεικτικά στοιχεία, ή αν, από τα παραπάνω δικαιολογητικά που προσκομίσθηκαν νομίμως και εμπροθέσμως, δεν αποδεικνύεται η μη συνδρομή των λόγων αποκλεισμού της παραγράφου 2.2.3 ή η πλήρωση μιας ή περισσότερων από τις απαιτήσεις των κριτηρίων ποιοτικής επιλογής.

2.2.3 Λόγοι αποκλεισμού

Αποκλείεται από τη συμμετοχή στην παρούσα διαδικασία σύναψης σύμβασης (διαγωνισμό) οικονομικός φορέας, εφόσον συντρέχει στο πρόσωπό του (εάν πρόκειται για μεμονωμένο φυσικό ή νομικό πρόσωπο) ή σε ένα από τα μέλη του (εάν πρόκειται για ένωση οικονομικών φορέων) ένας ή περισσότεροι από τους ακόλουθους λόγους:

2.2.3.1. Όταν υπάρχει σε βάρος του αμετάκλητη⁵ καταδικαστική απόφαση για ένα από τα ακόλουθα εγκλήματα:

α) συμμετοχή σε εγκληματική οργάνωση, όπως αυτή ορίζεται στο άρθρο 2 της απόφασης-πλαίσιο 2008/841/ΔΕΥ του Συμβουλίου της 24ης Οκτωβρίου 2008, για την καταπολέμηση του οργανωμένου εγκλήματος (ΕΕ L 300 της 11.11.2008 σ.42), και τα εγκλήματα του άρθρου 187 του Ποινικού Κώδικα (εγκληματική οργάνωση),

β) ενεργητική δωροδοκία, όπως ορίζεται στο άρθρο 3 της σύμβασης περί της καταπολέμησης της δωροδοκίας στην οποία ενέχονται υπάλληλοι των Ευρωπαϊκών Κοινοτήτων ή των κρατών-μελών της Ένωσης (ΕΕ C 195 της 25.6.1997, σ. 1) και στην παρ. 1 του άρθρου 2 της απόφασης-πλαίσιο 2003/568/ΔΕΥ του Συμβουλίου της 22ας Ιουλίου 2003, για την καταπολέμηση της δωροδοκίας στον ιδιωτικό τομέα (ΕΕ L 192 της 31.7.2003, σ. 54), καθώς και όπως ορίζεται στο εθνικό δίκαιο του οικονομικού φορέα, και τα εγκλήματα των άρθρων 159Α (δωροδοκία πολιτικών προσώπων), 236 (δωροδοκία υπαλλήλου), 237 παρ. 2-4 (δωροδοκία δικαστικών λειτουργών), 237Α παρ. 2 (εμπορία επιρροής – μεσάζοντες), 396 παρ. 2

⁵ Επισημαίνεται ότι η αναφορά στο ΕΕΕΣ σε “τελεσίδικη καταδικαστική απόφαση” νοείται ως “αμετάκλητη καταδικαστική απόφαση”, η δε σχετική δήλωση του οικονομικού φορέα στο Μέρος ΙΙΙ.Α. του ΕΕΕΣ αφορά μόνο σε αμετάκλητες καταδικαστικές αποφάσεις

(δωροδοκία στον ιδιωτικό τομέα) του Ποινικού Κώδικα,

γ) απάτη εις βάρος των οικονομικών συμφερόντων της Ένωσης, κατά την έννοια των άρθρων 3 και 4 της Οδηγίας (ΕΕ) 2017/1371 του Ευρωπαϊκού Κοινοβουλίου και του Συμβουλίου της 5^{ης} Ιουλίου 2017 σχετικά με την καταπολέμηση, μέσω του ποινικού δικαίου, της απάτης εις βάρος των οικονομικών συμφερόντων της Ένωσης (L 198/28.07.2017) και τα εγκλήματα των άρθρων 159Α (δωροδοκία πολιτικών προσώπων), 216 (πλαστογραφία), 236 (δωροδοκία υπαλλήλου), 237 παρ. 2-4 (δωροδοκία δικαστικών λειτουργιών), 242 (ψευδής βεβαίωση, νόθευση κ.λπ.) 374 (διακεκριμένη κλοπή), 375 (υπεξαίρεση), 386 (απάτη), 386Α (απάτη με υπολογιστή), 386Β (απάτη σχετική με τις επιχορηγήσεις), 390 (απιστία) του Ποινικού Κώδικα και των άρθρων 155 επ. του Εθνικού Τελωνειακού Κώδικα (ν. 2960/2001, Α' 265), όταν αυτά στρέφονται κατά των οικονομικών συμφερόντων της Ευρωπαϊκής Ένωσης ή συνδέονται με την προσβολή αυτών των συμφερόντων, καθώς και τα εγκλήματα των άρθρων 23 (διασυνοριακή απάτη σχετικά με τον ΦΠΑ) και 24 (επικουρικές διατάξεις για την ποινική προστασία των οικονομικών συμφερόντων της Ευρωπαϊκής Ένωσης) του ν. 4689/2020 (Α' 103),

δ) τρομοκρατικά εγκλήματα ή εγκλήματα συνδεδεμένα με τρομοκρατικές δραστηριότητες, όπως ορίζονται, αντιστοίχως, στα άρθρα 3-4 και 5-12 της Οδηγίας (ΕΕ) 2017/541 του Ευρωπαϊκού Κοινοβουλίου και του Συμβουλίου της 15^{ης} Μαρτίου 2017 για την καταπολέμηση της τρομοκρατίας και την αντικατάσταση της απόφασης-πλαίσιο 2002/475/ΔΕΥ του Συμβουλίου και για την τροποποίηση της απόφασης 2005/671/ΔΕΥ του Συμβουλίου (ΕΕ L 88/31.03.2017) ή ηθική αυτουργία ή συνέργεια ή απόπειρα διάπραξης εγκλήματος, όπως ορίζονται στο άρθρο 14 αυτής, και τα εγκλήματα των άρθρων 187Α και 187Β του Ποινικού Κώδικα, καθώς και τα εγκλήματα των άρθρων 32-35 του ν. 4689/2020 (Α'103),

ε) νομιμοποίηση εσόδων από παράνομες δραστηριότητες ή χρηματοδότηση της τρομοκρατίας, όπως αυτές ορίζονται στο άρθρο 1 της Οδηγίας (ΕΕ) 2015/849 του Ευρωπαϊκού Κοινοβουλίου και του Συμβουλίου της 20ης Μαΐου 2015, σχετικά με την πρόληψη της χρησιμοποίησης του χρηματοπιστωτικού συστήματος για τη νομιμοποίηση εσόδων από παράνομες δραστηριότητες ή για τη χρηματοδότηση της τρομοκρατίας, την τροποποίηση του κανονισμού (ΕΕ) αριθμ. 648/2012 του Ευρωπαϊκού Κοινοβουλίου και του Συμβουλίου, και την κατάργηση της οδηγίας 2005/60/ΕΚ του Ευρωπαϊκού Κοινοβουλίου και του Συμβουλίου και της οδηγίας 2006/70/ΕΚ της Επιτροπής (ΕΕ L 141/05.06.2015) και τα εγκλήματα των άρθρων 2 και 39 του ν. 4557/2018 (Α' 139),

στ) παιδική εργασία και άλλες μορφές εμπορίας ανθρώπων, όπως ορίζονται στο άρθρο 2 της Οδηγίας 2011/36/ΕΕ του Ευρωπαϊκού Κοινοβουλίου και του Συμβουλίου της 5ης Απριλίου 2011, για την πρόληψη και την καταπολέμηση της εμπορίας ανθρώπων και για την προστασία των θυμάτων της, καθώς και για την αντικατάσταση της απόφασης-πλαίσιο 2002/629/ΔΕΥ του Συμβουλίου (ΕΕ L 101 της 15.4.2011, σ. 1), και τα εγκλήματα του άρθρου 323Α του Ποινικού Κώδικα (εμπορία ανθρώπων).

Ο οικονομικός φορέας αποκλείεται, επίσης, όταν το πρόσωπο εις βάρος του οποίου εκδόθηκε αμετάκλητη καταδικαστική απόφαση είναι μέλος του διοικητικού, διευθυντικού ή εποπτικού οργάνου του ή έχει εξουσία εκπροσώπησης, λήψης αποφάσεων ή ελέγχου σε αυτό. Η υποχρέωση του προηγούμενου εδαφίου αφορά:

- στις περιπτώσεις εταιρειών περιορισμένης ευθύνης (Ε.Π.Ε.), ιδιωτικών κεφαλαιουχικών εταιρειών (Ι.Κ.Ε.) και προσωπικών εταιρειών (Ο.Ε. και Ε.Ε.) τους διαχειριστές.
- στις περιπτώσεις ανωνύμων εταιρειών (Α.Ε.), τον διευθύνοντα Σύμβουλο, τα μέλη του Διοικητικού Συμβουλίου, καθώς και τα πρόσωπα στα οποία με απόφαση του Διοικητικού Συμβουλίου έχει ανατεθεί το σύνολο της διαχείρισης και εκπροσώπησης της εταιρείας.
- στις περιπτώσεις Συνεταιρισμών, τα μέλη του Διοικητικού Συμβουλίου.

- σε όλες τις υπόλοιπες περιπτώσεις νομικών προσώπων, τον κατά περίπτωση νόμιμο εκπρόσωπο.

Εάν στις ως άνω περιπτώσεις (α) έως (στ) η κατά τα ανωτέρω, περίοδος αποκλεισμού δεν έχει καθοριστεί με αμετάκλητη απόφαση, αυτή ανέρχεται σε πέντε (5) έτη από την ημερομηνία της καταδίκης με αμετάκλητη απόφαση.

2.2.3.2. Στις ακόλουθες περιπτώσεις:

α) όταν ο οικονομικός φορέας έχει αθετήσει τις υποχρεώσεις του όσον αφορά στην καταβολή φόρων ή εισφορών κοινωνικής ασφάλισης και αυτό έχει διαπιστωθεί από δικαστική ή διοικητική απόφαση με τελεσίδικη και δεσμευτική ισχύ, σύμφωνα με διατάξεις της χώρας όπου είναι εγκατεστημένος ή την εθνική νομοθεσία ή

β) όταν η αναθέτουσα αρχή μπορεί να αποδείξει με τα κατάλληλα μέσα ότι ο οικονομικός φορέας έχει αθετήσει τις υποχρεώσεις του όσον αφορά την καταβολή φόρων ή εισφορών κοινωνικής ασφάλισης.

Αν ο οικονομικός φορέας είναι Έλληνας πολίτης ή έχει την εγκατάστασή του στην Ελλάδα, οι υποχρεώσεις του που αφορούν στις εισφορές κοινωνικής ασφάλισης καλύπτουν τόσο την κύρια όσο και την επικουρική ασφάλιση.

Οι υποχρεώσεις των περ. α' και β' της παρ. 2.2.3.2 θεωρείται ότι δεν έχουν αθετηθεί εφόσον δεν έχουν καταστεί ληξιπρόθεσμες ή εφόσον αυτές έχουν υπαχθεί σε δεσμευτικό διακανονισμό που τηρείται.

Δεν αποκλείεται ο οικονομικός φορέας, όταν έχει εκπληρώσει τις υποχρεώσεις του είτε καταβάλλοντας τους φόρους ή τις εισφορές κοινωνικής ασφάλισης που οφείλει, συμπεριλαμβανομένων, κατά περίπτωση, των δεδουλευμένων τόκων ή των προστίμων είτε υπαγόμενος σε δεσμευτικό διακανονισμό για την καταβολή τους στο μέτρο που τηρεί τους όρους του δεσμευτικού κανονισμού.

2.2.3.3 Κατ' εξαίρεση, ο οικονομικός φορέας δεν αποκλείεται, όταν ο αποκλεισμός, σύμφωνα με την παράγραφο 2.2.3.2, θα ήταν σαφώς δυσανάλογος, ιδίως όταν μόνο μικρά ποσά των φόρων ή των εισφορών κοινωνικής ασφάλισης δεν έχουν καταβληθεί ή όταν ο οικονομικός φορέας ενημερώθηκε σχετικά με το ακριβές ποσό που οφείλεται λόγω αθέτησης των υποχρεώσεών του όσον αφορά στην καταβολή φόρων ή εισφορών κοινωνικής ασφάλισης σε χρόνο κατά τον οποίο δεν είχε τη δυνατότητα να λάβει μέτρα, σύμφωνα με το τελευταίο εδάφιο της παρ. 2 του άρθρου 73 ν. 4412/2016, πριν από την εκπνοή της προθεσμίας υποβολής προσφοράς.

2.2.3.4. Αποκλείεται από τη συμμετοχή στη διαδικασία σύναψης της παρούσας σύμβασης, οικονομικός φορέας σε οποιαδήποτε από τις ακόλουθες καταστάσεις:

(α) εάν έχει αθετήσει τις υποχρεώσεις που προβλέπονται στην παρ. 2 του άρθρου 18 του ν. 4412/2016⁶, περί αρχών που εφαρμόζονται στις διαδικασίες σύναψης δημοσίων συμβάσεων,

(β) εάν τελεί υπό πτώχευση ή έχει υπαχθεί σε διαδικασία ειδικής εκκαθάρισης ή τελεί υπό αναγκαστική διαχείριση από εκκαθαριστή ή από το δικαστήριο ή έχει υπαχθεί σε διαδικασία πτωχευτικού συμβιβασμού ή έχει αναστείλει τις επιχειρηματικές του δραστηριότητες ή έχει υπαχθεί σε διαδικασία εξυγίανσης και δεν τηρεί τους όρους αυτής ή εάν βρίσκεται σε οποιαδήποτε ανάλογη κατάσταση προκύπτουσα από παρόμοια διαδικασία, προβλεπόμενη σε εθνικές διατάξεις νόμου. Η αναθέτουσα αρχή μπορεί να μην αποκλείει έναν οικονομικό φορέα ο οποίος βρίσκεται σε μία εκ των καταστάσεων που αναφέρονται στην περίπτωση αυτή, υπό την προϋπόθεση ότι αποδεικνύει ότι ο εν λόγω φορέας είναι σε θέση να εκτελέσει τη σύμβαση, λαμβάνοντας υπόψη τις ισχύουσες διατάξεις και τα μέτρα για τη συνέχιση της επιχειρηματικής του λειτουργίας,

⁶ Η αθέτηση της υποχρέωσης αυτής συνιστά σοβαρό επαγγελματικό παράπτωμα του οικονομικού φορέα κατά την έννοια της περίπτωσης θ' της παραγράφου 4 του άρθρου 73. Πρβλ. άρθρο 18 παρ. 5 του ν. 4412/2106.

(γ) εάν, με την επιφύλαξη της παραγράφου 3β του άρθρου 44 του ν. 3959/2011 περί ποινικών κυρώσεων και άλλων διοικητικών συνεπειών, υπάρχουν επαρκώς εύλογες ενδείξεις που οδηγούν στο συμπέρασμα ότι ο οικονομικός φορέας συνήψε συμφωνίες με άλλους οικονομικούς φορείς με στόχο τη στρέβλωση του ανταγωνισμού,

δ) εάν μία κατάσταση σύγκρουσης συμφερόντων κατά την έννοια του άρθρου 24 του ν. 4412/2016 δεν μπορεί να θεραπευθεί αποτελεσματικά με άλλα, λιγότερο παρεμβατικά, μέσα,

(ε) εάν μία κατάσταση στρέβλωσης του ανταγωνισμού από την πρότερη συμμετοχή του οικονομικού φορέα κατά την προετοιμασία της διαδικασίας σύναψης σύμβασης, σύμφωνα με όσα ορίζονται στο άρθρο 48 του ν. 4412/2016, δεν μπορεί να θεραπευθεί με άλλα, λιγότερο παρεμβατικά, μέσα,

(στ) εάν έχει επιδείξει σοβαρή ή επαναλαμβανόμενη πλημμέλεια κατά την εκτέλεση ουσιώδους απαίτησης στο πλαίσιο προηγούμενης δημόσιας σύμβασης, προηγούμενης σύμβασης με αναθέτοντα φορέα ή προηγούμενης σύμβασης παραχώρησης που είχε ως αποτέλεσμα την πρόωρη καταγγελία της προηγούμενης σύμβασης, αποζημιώσεις ή άλλες παρόμοιες κυρώσεις,

(ζ) εάν έχει κριθεί ένοχος εκ προθέσεως σοβαρών απατηλών δηλώσεων κατά την παροχή των πληροφοριών που απαιτούνται για την εξακρίβωση της απουσίας των λόγων αποκλεισμού ή την πλήρωση των κριτηρίων επιλογής, έχει αποκρύψει τις πληροφορίες αυτές ή δεν είναι σε θέση να προσκομίσει τα δικαιολογητικά που απαιτούνται κατ' εφαρμογή της παραγράφου 2.2.9.2 της παρούσας,

(η) εάν επιχειρήσε να επηρεάσει με αθέμιτο τρόπο τη διαδικασία λήψης αποφάσεων της αναθέτουσας αρχής, να αποκτήσει εμπιστευτικές πληροφορίες που ενδέχεται να του αποφέρουν αθέμιτο πλεονέκτημα στη διαδικασία σύναψης σύμβασης ή να παράσχει με απατηλό τρόπο παραπλανητικές πληροφορίες που ενδέχεται να επηρεάσουν ουσιωδώς τις αποφάσεις που αφορούν τον αποκλεισμό, την επιλογή ή την ανάθεση,

(θ) εάν η αναθέτουσα αρχή μπορεί να αποδείξει, με κατάλληλα μέσα ότι έχει διαπράξει σοβαρό επαγγελματικό παράπτωμα, το οποίο θέτει εν αμφιβόλω την ακεραιότητά του.

Εάν στις ως άνω περιπτώσεις (α) έως (θ) η περίοδος αποκλεισμού δεν έχει καθοριστεί με αμετάκλητη απόφαση, αυτή ανέρχεται σε τρία (3) έτη από την ημερομηνία έκδοσης πράξης που βεβαιώνει το σχετικό γεγονός.

2.2.3.5. (διατηρείται για λόγους αρίθμησης)

2.2.3.6. Ο οικονομικός φορέας αποκλείεται σε οποιοδήποτε χρονικό σημείο κατά τη διάρκεια της διαδικασίας σύναψης της παρούσας σύμβασης, όταν αποδεικνύεται ότι βρίσκεται, λόγω πράξεων ή παραλείψεων του, είτε πριν είτε κατά τη διαδικασία, σε μία από τις ως άνω περιπτώσεις.

2.2.3.7. Οικονομικός φορέας που εμπίπτει σε μια από τις καταστάσεις που αναφέρονται στις παραγράφους 2.2.3.1 και 2.2.3.4, εκτός από την περ. β αυτής, μπορεί να προσκομίζει στοιχεία⁷, προκειμένου να αποδείξει ότι τα μέτρα που έλαβε επαρκούν για να αποδείξουν την αξιοπιστία του, παρότι συντρέχει ο σχετικός λόγος αποκλεισμού (αυτοκάθαρση). Για τον σκοπό αυτόν, ο οικονομικός φορέας αποδεικνύει ότι έχει καταβάλει ή έχει δεσμευθεί να καταβάλει αποζημίωση για ζημιές που προκλήθηκαν από το ποινικό αδίκημα ή το παράπτωμα, ότι έχει διευκρινίσει τα γεγονότα και τις περιστάσεις με ολοκληρωμένο τρόπο, μέσω ενεργού συνεργασίας με τις ερευνητικές αρχές, και έχει λάβει συγκεκριμένα τεχνικά και οργανωτικά μέτρα, καθώς και μέτρα σε επίπεδο προσωπικού κατάλληλα για την αποφυγή περαιτέρω ποινικών αδικημάτων ή παραπτωμάτων. Τα μέτρα που λαμβάνονται από τους οικονομικούς

⁷ Σχετικά με την προσκόμιση αποδείξεων για τα επανορθωτικά μέτρα βλ. την απόφαση της 14ης Ιανουαρίου 2021 του ΔΕΕ στην υπόθεση C-387/19

φορείς αξιολογούνται σε συνάρτηση με τη σοβαρότητα και τις ιδιαίτερες περιστάσεις του ποινικού αδικήματος ή του παραπτώματος. Εάν τα στοιχεία κριθούν επαρκή, ο εν λόγω οικονομικός φορέας δεν αποκλείεται από τη διαδικασία σύναψης σύμβασης. Αν τα μέτρα κριθούν ανεπαρκή, γνωστοποιείται στον οικονομικό φορέα το σκεπτικό της απόφασης αυτής. Οικονομικός φορέας που έχει αποκλειστεί, σύμφωνα με τις κείμενες διατάξεις, με τελεσίδικη απόφαση, σε εθνικό επίπεδο, από τη συμμετοχή σε διαδικασίες σύναψης σύμβασης ή ανάθεσης παραχώρησης δεν μπορεί να κάνει χρήση της ανωτέρω δυνατότητας κατά την περίοδο του αποκλεισμού που ορίζεται στην εν λόγω απόφαση.

2.2.3.8. Η απόφαση για την διαπίστωση της επάρκειας ή μη των επανορθωτικών μέτρων κατά την προηγούμενη παράγραφο εκδίδεται σύμφωνα με τα οριζόμενα στις παρ. 8 και 9 του άρθρου 73 του ν. 4412/2016⁸.

2.2.3.9. Οικονομικός φορέας, σε βάρος του οποίου έχει επιβληθεί η κύρωση του οριζόντιου αποκλεισμού σύμφωνα με τις κείμενες διατάξεις και για το χρονικό διάστημα που αυτή ορίζει, αποκλείεται από την παρούσα διαδικασία σύναψης της σύμβασης.

Κριτήρια Επιλογής

2.2.4 Καταλληλότητα άσκησης επαγγελματικής δραστηριότητας

Οι οικονομικοί φορείς που συμμετέχουν στη διαδικασία σύναψης της παρούσας σύμβασης απαιτείται να ασκούν εμπορική ή βιομηχανική ή βιοτεχνική δραστηριότητα **συναφή με το αντικείμενο της προμήθειας**.

Οι οικονομικοί φορείς που είναι εγκατεστημένοι σε κράτος μέλος της Ευρωπαϊκής Ένωσης απαιτείται να είναι εγγεγραμμένοι σε ένα από τα επαγγελματικά ή εμπορικά μητρώα που τηρούνται στο κράτος εγκατάστασής τους ή να ικανοποιούν οποιαδήποτε άλλη απαίτηση ορίζεται στο Παράρτημα ΧΙ του Προσαρτήματος Α' του ν. 4412/2016.

Στην περίπτωση οικονομικών φορέων εγκατεστημένων σε κράτος μέλος του Ευρωπαϊκού Οικονομικού Χώρου (Ε.Ο.Χ) ή σε τρίτες χώρες που προσχωρήσει στη ΣΔΣ, ή σε τρίτες χώρες που δεν εμπίπτουν στην προηγούμενη περίπτωση και έχουν συνάψει διμερείς ή πολυμερείς συμφωνίες με την Ένωση σε θέματα διαδικασιών ανάθεσης δημοσίων συμβάσεων, απαιτείται να είναι εγγεγραμμένοι σε αντίστοιχα επαγγελματικά ή εμπορικά μητρώα.

Οι εγκατεστημένοι στην Ελλάδα οικονομικοί φορείς απαιτείται να είναι εγγεγραμμένοι στο Βιοτεχνικό ή Εμπορικό ή Βιομηχανικό Επιμελητήριο.

Στην περίπτωση ένωσης οικονομικών φορέων η καταλληλότητα άσκησης επαγγελματικής δραστηριότητας θα πρέπει να καλύπτεται από όλα τα μέλη της ένωσης.

2.2.5 Οικονομική και χρηματοοικονομική επάρκεια

Όσον αφορά την οικονομική και χρηματοοικονομική επάρκεια για την παρούσα διαδικασία σύναψης σύμβασης, οι οικονομικοί φορείς απαιτείται **να διαθέτουν**:

- Ειδικό κύκλο εργασιών (αντικειμένου σχετικού με την παρούσα διακήρυξη) ύψους τουλάχιστον ίσου με το άθροισμα του προϋπολογισμού (με ΦΠΑ) των προσφερόμενων Τμημάτων, συνολικά για τις τρεις τελευταίες οικονομικές χρήσεις (2019-2021 ή 2020-2022, εφόσον έχουν εξαχθεί οικονομικά στοιχεία), συναρτήσει της ημερομηνίας σύστασης του οικονομικού φορέα ή έναρξης των δραστηριοτήτων του.

⁸ Πρβλ. απόφαση υπ' αριθμ. 49341 -19/05/2020 (ΦΕΚ 385 τεύχος ΥΟΔΔ, 25-05-2020), η οποία εξακολουθεί να ισχύει έως την έκδοση της απόφασης της παρ. 9 του άρθρου 73 του ν. 4412/2016.

2.2.6 Τεχνική και επαγγελματική ικανότητα

Όσον αφορά στην τεχνική και επαγγελματική ικανότητα για την παρούσα διαδικασία σύναψης σύμβασης, οι οικονομικοί φορείς απαιτείται:

- κατά τη διάρκεια της τελευταίας τριετίας, να έχουν εκτελέσει συμβάσεις αντικειμένου σχετικού με την παρούσα διακήρυξη, συνολικού ύψους τουλάχιστον ίσου με το άθροισμα του προϋπολογισμού (με ΦΠΑ) του Τμήματος ή των Τμημάτων για τα οποία κατατίθεται προσφορά.

2.2.7 Πρότυπα διασφάλισης ποιότητας και πρότυπα περιβαλλοντικής διαχείρισης

Οι οικονομικοί φορείς για την παρούσα διαδικασία σύναψης σύμβασης οφείλουν να συμμορφώνονται με:

- α) το Σύστημα Διαχείρισης Ποιότητας βάσει του διεθνούς προτύπου ISO 9001, όπως ισχύει σήμερα, ή ισοδύναμο
- β) το Σύστημα Περιβαλλοντικής Διαχείρισης βάσει του διεθνούς προτύπου ISO 14001, όπως ισχύει σήμερα, ή ισοδύναμο και
- γ) το Σύστημα Διαχείρισης για την Υγεία και Ασφάλεια στην Εργασία ISO 45001, όπως ισχύει σήμερα, ή ισοδύναμο.

Τα σχετικά πιστοποιητικά θα πρέπει να είναι σε ισχύ κατά την ημερομηνία διενέργειας του διαγωνισμού. Σε περίπτωση ένωσης προσώπων ή εταιρειών - κοινοπραξιών που υποβάλλουν κοινή προσφορά, τα ανωτέρω πιστοποιητικά υποβάλλονται επί ποινή αποκλεισμού για κάθε μέλος.

2.2.8 Στήριξη στην ικανότητα τρίτων – Υπεργολαβία

2.2.8.1. Στήριξη στην ικανότητα τρίτων⁹

Οι οικονομικοί φορείς μπορούν, όσον αφορά στα κριτήρια της οικονομικής και χρηματοοικονομικής επάρκειας (της παραγράφου 2.2.5) και τα σχετικά με την τεχνική και επαγγελματική ικανότητα (της παραγράφου 2.2.6), να στηρίζονται στις ικανότητες άλλων φορέων, ασχέτως της νομικής φύσης των δεσμών τους με αυτούς¹⁰. Στην περίπτωση αυτή, αποδεικνύουν ότι θα έχουν στη διάθεσή τους τους αναγκαίους πόρους, με την προσκόμιση της σχετικής δέσμευσης των φορέων στην ικανότητα των οποίων στηρίζονται.

Ειδικά, όσον αφορά στα κριτήρια επαγγελματικής ικανότητας που σχετίζονται με τους τίτλους σπουδών και τα επαγγελματικά προσόντα που ορίζονται στην περίπτωση στ' του Μέρους ΙΙ του Παραρτήματος ΧΙΙ του Προσαρτήματος Α' του ν. 4412/2016 ή με την σχετική επαγγελματική εμπειρία, οι οικονομικοί φορείς, μπορούν να στηρίζονται στις ικανότητες άλλων φορέων, μόνο, εάν οι τελευταίοι θα εκτελέσουν τις εργασίες ή τις υπηρεσίες για τις οποίες απαιτούνται οι συγκεκριμένες ικανότητες¹¹.

Όταν οι οικονομικοί φορείς στηρίζονται στις ικανότητες άλλων φορέων όσον αφορά τα κριτήρια που σχετίζονται με την απαιτούμενη με τη διακήρυξη οικονομική και χρηματοοικονομική επάρκεια, οι εν λόγω οικονομικοί φορείς και αυτοί στους οποίους στηρίζονται είναι από κοινού υπεύθυνοι για την εκτέλεση της σύμβασης.

Υπό τους ίδιους όρους οι ενώσεις οικονομικών φορέων μπορούν να στηρίζονται στις ικανότητες των συμμετεχόντων στην ένωση ή άλλων φορέων.

Η αναθέτουσα αρχή ελέγχει αν οι φορείς, στις ικανότητες των οποίων προτίθεται να στηριχθεί ο οικονομικός φορέας, πληρούν κατά περίπτωση τα σχετικά κριτήρια επιλογής και εάν συντρέχουν λόγοι αποκλεισμού της παραγράφου 2.2.3.. Ο οικονομικός φορέας υποχρεούται να αντικαταστήσει έναν φορέα

⁹ Άρθρο 78 ν. 4412/2016

¹⁰ Δύνανται, επίσης, να στηρίζονται και στις ικανότητες του/ των υπεργολάβων, στους οποίους προτίθενται να αναθέσουν την εκτέλεση τμήματος/ τμημάτων της υπό ανάθεση σύμβασης.

¹¹ Άρθρο 78 παρ. 1 εδ. 2 του ν. 4412/2016.

στην ικανότητα του οποίου στηρίζεται, εφόσον ο τελευταίος δεν πληροί το σχετικό κριτήριο επιλογής ή για τον οποίο συντρέχουν λόγοι αποκλεισμού, εντός προθεσμίας τριάντα (30) ημερών από την σχετική πρόσκληση της αναθέτουσας αρχής, η οποία απευθύνεται στον οικονομικό φορέα μέσω της λειτουργικότητας «Επικοινωνία» του ΕΣΗΔΗΣ. Ο φορέας που αντικαθιστά φορέα του προηγούμενου εδαφίου δεν επιτρέπεται να αντικατασταθεί εκ νέου.

2.2.8.2. Υπεργολαβία

Ο οικονομικός φορέας αναφέρει στην προσφορά του το τμήμα της σύμβασης που προτίθεται να αναθέσει υπό μορφή υπεργολαβίας σε τρίτους, καθώς και τους υπεργολάβους που προτείνει. Στην περίπτωση που ο προσφέρων αναφέρει στην προσφορά του ότι προτίθεται να αναθέσει τμήμα(τα) της σύμβασης υπό μορφή υπεργολαβίας σε τρίτους σε ποσοστό που υπερβαίνει το τριάντα τοις εκατό (30%) της συνολικής αξίας της σύμβασης, η αναθέτουσα αρχή ελέγχει ότι δεν συντρέχουν οι λόγοι αποκλεισμού της παραγράφου 2.2.3 της παρούσας. Ο οικονομικός φορέας υποχρεούται να αντικαταστήσει έναν υπεργολάβο, εφόσον συντρέχουν στο πρόσωπό του λόγοι αποκλεισμού της ως άνω παραγράφου 2.2.3..

2.2.9 Κανόνες απόδειξης ποιοτικής επιλογής

Το δικαίωμα συμμετοχής των οικονομικών φορέων και οι όροι και προϋποθέσεις συμμετοχής τους, όπως ορίζονται στις παραγράφους 2.2.1 έως 2.2.8, κρίνονται κατά την υποβολή της προσφοράς δια του ΕΕΕΣ, κατά τα οριζόμενα στην παράγραφο 2.2.9.1, κατά την υποβολή των δικαιολογητικών της παραγράφου 2.2.9.2 και κατά τη σύναψη της σύμβασης δια της υπεύθυνης δήλωσης, της περ. δ' της παρ. 3 του άρθρου 105 του ν. 4412/2016.

Στην περίπτωση που ο οικονομικός φορέας στηρίζεται στις ικανότητες άλλων φορέων, σύμφωνα με την παράγραφο 2.2.8. της παρούσας, οι φορείς στην ικανότητα των οποίων στηρίζεται υποχρεούνται να αποδεικνύουν, κατά τα οριζόμενα στις παραγράφους 2.2.9.1 και 2.2.9.2, ότι δεν συντρέχουν οι λόγοι αποκλεισμού της παραγράφου 2.2.3 της παρούσας και ότι πληρούν τα σχετικά κριτήρια επιλογής κατά περίπτωση.

Στην περίπτωση που ο οικονομικός φορέας αναφέρει στην προσφορά του ότι προτίθεται να αναθέσει τμήμα(τα) της σύμβασης υπό μορφή υπεργολαβίας σε τρίτους σε ποσοστό που υπερβαίνει το τριάντα τοις εκατό (30%) της συνολικής αξίας της σύμβασης, οι υπεργολάβοι υποχρεούνται να αποδεικνύουν, κατά τα οριζόμενα στις παραγράφους 2.2.9.1 και 2.2.9.2, ότι δεν συντρέχουν οι λόγοι αποκλεισμού της παραγράφου 2.2.3 της παρούσας.

Αν επέλθουν μεταβολές στις προϋποθέσεις τις οποίες οι προσφέροντες δηλώσουν ότι πληρούν, σύμφωνα με το παρόν άρθρο, οι οποίες επέλθουν ή για τις οποίες λάβουν γνώση μετά την συμπλήρωση του ΕΕΕΣ και μέχρι την ημέρα της έγγραφης πρόσκλησης για την σύναψη του συμφωνητικού οι προσφέροντες οφείλουν να ενημερώσουν αμελλητί την αναθέτουσα αρχή.

2.2.9.1 Προκαταρκτική απόδειξη κατά την υποβολή προσφορών

Προς προκαταρκτική απόδειξη ότι οι προσφέροντες οικονομικοί φορείς: α) δεν βρίσκονται σε μία από τις καταστάσεις της παραγράφου 2.2.3 και β) πληρούν τα σχετικά κριτήρια επιλογής των παραγράφων 2.2.4, 2.2.5, 2.2.6 και 2.2.7 της παρούσας, προσκομίζουν κατά την υποβολή της προσφοράς τους, ως δικαιολογητικό συμμετοχής, το προβλεπόμενο από το άρθρο 79 παρ. 1 και 3 του ν. 4412/2016 **Ευρωπαϊκό Ενιαίο Έγγραφο Σύμβασης (ΕΕΕΣ)**, σύμφωνα με το επισυναπτόμενο στην παρούσα Παράρτημα IV, το οποίο ισοδυναμεί με ενημερωμένη υπεύθυνη δήλωση, με τις συνέπειες του ν. 1599/1986. Το ΕΕΕΣ καταρτίζεται βάσει του τυποποιημένου εντύπου του Παραρτήματος 2 του Κανονισμού (ΕΕ) 2016/7 και συμπληρώνεται από τους προσφέροντες οικονομικούς φορείς σύμφωνα με τις οδηγίες του

Παραρτήματος 1.¹²

Το ΕΕΕΣ φέρει υπογραφή με ημερομηνία εντός του χρονικού διαστήματος κατά το οποίο μπορούν να υποβάλλονται προσφορές. Αν στο διάστημα που μεσολαβεί μεταξύ της ημερομηνίας υπογραφής του ΕΕΕΣ και της καταληκτικής ημερομηνίας υποβολής προσφορών έχουν επέλθει μεταβολές στα δηλωθέντα στοιχεία, εκ μέρους του, στο ΕΕΕΣ, ο οικονομικός φορέας αποσύρει την προσφορά του, χωρίς να απαιτείται απόφαση της αναθέτουσας αρχής. Στη συνέχεια μπορεί να την υποβάλει εκ νέου με επίκαιρο ΕΕΕΣ.

Ο οικονομικός φορέας δύναται να διευκρινίζει τις δηλώσεις και πληροφορίες που παρέχει στο ΕΕΕΣ με συνοδευτική υπεύθυνη δήλωση, την οποία υποβάλλει μαζί με αυτό.

Κατά την υποβολή του ΕΕΕΣ, καθώς και της συνοδευτικής υπεύθυνης δήλωσης, είναι δυνατή, με μόνη την υπογραφή του κατά περίπτωση εκπροσώπου του οικονομικού φορέα, η προκαταρκτική απόδειξη των λόγων αποκλεισμού που αναφέρονται στην παράγραφο 2.2.3 της παρούσας, για το σύνολο των φυσικών προσώπων που είναι μέλη του διοικητικού, διευθυντικού ή εποπτικού οργάνου του ή έχουν εξουσία εκπροσώπησης, λήψης αποφάσεων ή ελέγχου σε αυτόν.

Ως εκπρόσωπος του οικονομικού φορέα νοείται ο νόμιμος εκπρόσωπος αυτού, όπως προκύπτει από το ισχύον καταστατικό ή το πρακτικό εκπροσώπησης του κατά το χρόνο υποβολής της προσφοράς ή το αρμοδίως εξουσιοδοτημένο φυσικό πρόσωπο να εκπροσωπεί τον οικονομικό φορέα για διαδικασίες σύναψης συμβάσεων ή για συγκεκριμένη διαδικασία σύναψης σύμβασης.

Στην περίπτωση υποβολής προσφοράς από ένωση οικονομικών φορέων το ΕΕΕΣ υποβάλλεται χωριστά από κάθε μέλος της ένωσης. Στο ΕΕΕΣ απαραίτητως πρέπει να προσδιορίζεται η έκταση και το είδος της συμμετοχής του (συμπεριλαμβανομένης της κατανομής αμοιβής μεταξύ τους) κάθε μέλους της ένωσης, καθώς και ο εκπρόσωπος/συντονιστής αυτής.

Ο οικονομικός φορέας φέρει την ειδική υποχρέωση, να δηλώσει, μέσω του ΕΕΕΣ, την κατάστασή του σε σχέση με τους λόγους που προβλέπονται στο άρθρο 73 του ν. 4412/2016 και την παράγραφο 2.2.3 της παρούσης και ταυτόχρονα να επικαλεσθεί και τυχόν ληφθέντα μέτρα προς αποκατάσταση της αξιοπιστίας του.

Ιδίως επισημαίνεται ότι κατά την απάντηση οικονομικού φορέα στο σχετικό πεδίο του ΕΕΕΣ για τυχόν σύναψη συμφωνιών με άλλους οικονομικούς φορείς με στόχο τη στρέβλωση του ανταγωνισμού, η συνδρομή περιστάσεων, όπως η πάροδος της τριετούς περιόδου της ισχύος του λόγου αποκλεισμού (παραγράφου 10 του άρθρου 73) ή η εφαρμογή της διάταξης της παραγράφου 3β του άρθρου 44 του ν. 3959/2011, σύμφωνα με την περ. γ της παραγράφου 2.2.3.4 της παρούσης, αναλύεται στο σχετικό πεδίο που προβάλλει κατόπιν θετικής απάντησης.

Όσον αφορά στις υποχρεώσεις του ως προς την καταβολή φόρων ή εισφορών κοινωνικής ασφάλισης (περ. α' και β' της παρ. 2 του άρθρου 73 του ν. 4412/2016) αυτές θεωρείται ότι δεν έχουν αθετηθεί εφόσον δεν έχουν καταστεί ληξιπρόθεσμες ή εφόσον έχουν υπαχθεί σε δεσμευτικό διακανονισμό που τηρείται. Στην περίπτωση αυτή, ο οικονομικός φορέας δεν υποχρεούται να απαντήσει καταφατικά στο σχετικό πεδίο του ΕΕΕΣ με το οποίο ερωτάται εάν ο οικονομικός φορέας έχει ανεκπλήρωτες υποχρεώσεις όσον αφορά στην

¹² Από τις 2-5-2019, παρέχεται η ηλεκτρονική υπηρεσία [Promitheus ESPDint \(https://espdint.eprocurement.gov.gr/\)](https://espdint.eprocurement.gov.gr/) που προσφέρει τη δυνατότητα ηλεκτρονικής σύνταξης και διαχείρισης του Ευρωπαϊκού Ενιαίου Εγγράφου Σύμβασης (ΕΕΕΣ). Μπορείτε να δείτε τη σχετική ανακοίνωση στη Διαδικτυακή Πύλη του ΕΣΗΔΗΣ www.promitheus.gov.gr Πρβλ και το Διορθωτικό (Επίσημη Εφημερίδα της Ευρωπαϊκής Ένωσης L 17/65 της 23ης Ιανουαρίου 2018) στον Εκτελεστικό Κανονισμό (ΕΕ) 2016/7 για την καθιέρωση του τυποποιημένου εντύπου για το Ευρωπαϊκό Ενιαίο Έγγραφο Προμήθειας, με το οποίο επιλύθηκαν τα σχετικά ζητήματα ορολογίας που υπήρχαν στο αρχικό επίσημο ελληνικό κείμενο του Εκτελεστικού Κανονισμού, Μπορείτε να δείτε το σχετικό Διορθωτικό στην ακόλουθη διαδρομή [https://eur-lex.europa.eu/legal-content/EL/TXT/HTML/?uri=CELEX:32016R0007R\(01\)&from=EL](https://eur-lex.europa.eu/legal-content/EL/TXT/HTML/?uri=CELEX:32016R0007R(01)&from=EL)

καταβολή φόρων ή εισφορών κοινωνικής ασφάλισης ή, κατά περίπτωση, εάν έχει αθετήσει τις παραπάνω υποχρεώσεις του.

2.2.9.2 Αποδεικτικά μέσα

A. Για την απόδειξη της μη συνδρομής λόγων αποκλεισμού κατ' άρθρο 2.2.3 και της πλήρωσης των κριτηρίων ποιοτικής επιλογής κατά τις παραγράφους 2.2.4, 2.2.5, 2.2.6 και 2.2.7, οι οικονομικοί φορείς προσκομίζουν τα δικαιολογητικά του παρόντος. **Η προσκόμιση των εν λόγω δικαιολογητικών γίνεται κατά τα οριζόμενα στο άρθρο 3.2 από τον προσωρινό ανάδοχο.** Η αναθέτουσα αρχή μπορεί να ζητεί από προσφέροντες, σε οποιοδήποτε χρονικό σημείο κατά τη διάρκεια της διαδικασίας, να υποβάλλουν όλα ή ορισμένα δικαιολογητικά, όταν αυτό απαιτείται για την ορθή διεξαγωγή της διαδικασίας.

Οι οικονομικοί φορείς δεν υποχρεούνται να υποβάλλουν δικαιολογητικά ή άλλα αποδεικτικά στοιχεία, αν και στο μέτρο που η αναθέτουσα αρχή έχει τη δυνατότητα να λαμβάνει τα πιστοποιητικά ή τις συναφείς πληροφορίες απευθείας μέσω πρόσβασης σε εθνική βάση δεδομένων σε οποιοδήποτε κράτος - μέλος της Ένωσης, η οποία διατίθεται δωρεάν, όπως εθνικό μητρώο συμβάσεων, εικονικό φάκελο επιχείρησης, ηλεκτρονικό σύστημα αποθήκευσης εγγράφων ή σύστημα προεπιλογής. Η δήλωση για την πρόσβαση σε εθνική βάση δεδομένων εμπεριέχεται στο Ευρωπαϊκό Ενιαίο Έγγραφο Σύμβασης (ΕΕΕΣ), στο οποίο περιέχονται επίσης οι πληροφορίες που απαιτούνται για τον συγκεκριμένο σκοπό, όπως η ηλεκτρονική διεύθυνση της βάσης δεδομένων, τυχόν δεδομένα αναγνώρισης και, κατά περίπτωση, η απαραίτητη δήλωση συναίνεσης.

Οι οικονομικοί φορείς δεν υποχρεούνται να υποβάλουν δικαιολογητικά, όταν η αναθέτουσα αρχή που έχει αναθέσει τη σύμβαση διαθέτει ήδη τα ως άνω δικαιολογητικά και αυτά εξακολουθούν να ισχύουν.

Τα δικαιολογητικά του παρόντος υποβάλλονται και γίνονται αποδεκτά σύμφωνα με την παράγραφο 2.4.2.5. και 3.2 της παρούσας.

Τα αποδεικτικά έγγραφα συντάσσονται στην ελληνική γλώσσα ή συνοδεύονται από επίσημη μετάφρασή τους στην ελληνική γλώσσα σύμφωνα με την παράγραφο 2.1.4.

B.1. Για την απόδειξη της μη συνδρομής των λόγων αποκλεισμού της παραγράφου 2.2.3 οι προσφέροντες οικονομικοί φορείς (κατά το στάδιο προσκόμισης των δικαιολογητικών προσωρινού αναδόχου) προσκομίζουν αντίστοιχα τα δικαιολογητικά που αναφέρονται παρακάτω.

Αν το αρμόδιο για την έκδοση των ανωτέρω κράτος-μέλος ή χώρα δεν εκδίδει τέτοιου είδους έγγραφα ή πιστοποιητικά ή όπου το έγγραφο ή τα πιστοποιητικά αυτά δεν καλύπτουν όλες τις περιπτώσεις που αναφέρονται στις παραγράφους 2.2.3.1 και 2.2.3.2 περ. α' και β', καθώς και στην περ. β' της παραγράφου 2.2.3.4, τα έγγραφα ή τα πιστοποιητικά μπορεί να αντικαθίστανται από ένορκη βεβαίωση ή, στα κράτη - μέλη ή στις χώρες όπου δεν προβλέπεται ένορκη βεβαίωση, από υπεύθυνη δήλωση του ενδιαφερομένου ενώπιον αρμόδιας δικαστικής ή διοικητικής αρχής, συμβολαιογράφου ή αρμόδιου επαγγελματικού ή εμπορικού οργανισμού του κράτους - μέλους ή της χώρας καταγωγής ή της χώρας όπου είναι εγκατεστημένος ο οικονομικός φορέας. Οι αρμόδιες δημόσιες αρχές παρέχουν, όπου κρίνεται αναγκαίο, επίσημη δήλωση στην οποία αναφέρεται ότι δεν εκδίδονται τα έγγραφα ή τα πιστοποιητικά της παρούσας παραγράφου ή ότι τα έγγραφα αυτά δεν καλύπτουν όλες τις περιπτώσεις που αναφέρονται στις παραγράφους 2.2.3.1 και 2.2.3.2 περ. α' και β', καθώς και στην περ. β' της παραγράφου 2.2.3.4. Οι επίσημες δηλώσεις καθίστανται διαθέσιμες μέσω του επιγραμμικού αποθετηρίου πιστοποιητικών (e-Certis) του άρθρου 81 του ν. 4412/2016.

Ειδικότερα οι οικονομικοί φορείς προσκομίζουν:

α) για την παράγραφο 2.2.3.1 απόσπασμα του σχετικού μητρώου, όπως του **ποινικού μητρώου** ή, ελλείψει αυτού, ισοδύναμο έγγραφο που εκδίδεται από αρμόδια δικαστική ή διοικητική αρχή του

κράτους-μέλους ή της χώρας καταγωγής ή της χώρας όπου είναι εγκατεστημένος ο οικονομικός φορέας, από το οποίο προκύπτει ότι πληρούνται αυτές οι προϋποθέσεις, που να έχει εκδοθεί έως τρεις (3) μήνες πριν από την υποβολή του.

Η υποχρέωση προσκόμισης του ως άνω αποσπάσματος αφορά και στα μέλη του διοικητικού, διευθυντικού ή εποπτικού οργάνου του εν λόγω οικονομικού φορέα ή στα πρόσωπα που έχουν εξουσία εκπροσώπησης, λήψης αποφάσεων ή ελέγχου σε αυτό κατά τα ειδικότερα αναφερόμενα στην ως άνω παράγραφο 2.2.3.1,

β) για την παράγραφο 2.2.3.2 πιστοποιητικό που εκδίδεται από την αρμόδια αρχή του οικείου κράτους - μέλους ή χώρας, που να είναι εν ισχύ κατά το χρόνο υποβολής του, άλλως, στην περίπτωση που δεν αναφέρεται σε αυτό χρόνος ισχύος, που να έχει εκδοθεί έως τρεις (3) μήνες πριν από την υποβολή του·

Ιδίως οι οικονομικοί φορείς που είναι εγκατεστημένοι στην Ελλάδα προσκομίζουν:

i) Για την απόδειξη της εκπλήρωσης των φορολογικών υποχρεώσεων της παραγράφου 2.2.3.2 περίπτωση (α) **αποδεικτικό ενημερότητας** εκδιδόμενο από την Α.Α.Δ.Ε..

ii) Για την απόδειξη της εκπλήρωσης των υποχρεώσεων προς τους οργανισμούς κοινωνικής ασφάλισης της παραγράφου 2.2.3.2 περίπτωση α' πιστοποιητικό εκδιδόμενο από τον e-ΕΦΚΑ (**Ασφαλιστική ενημερότητα** ή άλλως, σε περίπτωση οφειλής, βεβαίωση οφειλής) καθώς και **υπεύθυνη δήλωση** του οικονομικού φορέα αναφορικά με τους οργανισμούς κοινωνικής ασφάλισης (στην περίπτωση που ο οικονομικός φορέας έχει την εγκατάστασή του στην Ελλάδα αφορά Οργανισμούς κύριας και επικουρικής ασφάλισης) στους οποίους οφείλει να καταβάλει εισφορές.

iii) Για την παράγραφο 2.2.3.2 περίπτωση α', πλέον των ως άνω πιστοποιητικών, **υπεύθυνη δήλωση** ότι δεν έχει εκδοθεί δικαστική ή διοικητική απόφαση με τελεσίδικη και δεσμευτική ισχύ για την αθέτηση των υποχρεώσεών τους όσον αφορά στην καταβολή φόρων ή εισφορών κοινωνικής ασφάλισης.

γ) για την παράγραφο 2.2.3.4 περίπτωση β' πιστοποιητικό που εκδίδεται από την αρμόδια αρχή του οικείου κράτους - μέλους ή χώρας, που να έχει εκδοθεί έως τρεις (3) μήνες πριν από την υποβολή του.

Ιδίως οι οικονομικοί φορείς που είναι εγκατεστημένοι στην Ελλάδα προσκομίζουν:

i) Ενιαίο Πιστοποιητικό Δικαστικής Φερεγγυότητας από το αρμόδιο Πρωτοδικείο, από το οποίο προκύπτει ότι δεν τελούν υπό πτώχευση, πτωχευτικό συμβιβασμό ή υπό αναγκαστική διαχείριση ή δικαστική εκκαθάριση ή ότι δεν έχουν υπαχθεί σε διαδικασία εξυγίανσης. Για τις ΙΚΕ προσκομίζεται επιπλέον και πιστοποιητικό του Γ.Ε.Μ.Η. περί μη έκδοσης απόφασης λύσης ή κατάθεσης αίτησης λύσης του νομικού προσώπου, ενώ για τις ΕΠΕ προσκομίζεται επιπλέον πιστοποιητικό μεταβολών.

ii) Πιστοποιητικό του Γ.Ε.Μ.Η. από το οποίο προκύπτει ότι το νομικό πρόσωπο δεν έχει λυθεί και τεθεί υπό εκκαθάριση με απόφαση των εταίρων.

iii) Εκτύπωση της καρτέλας "Στοιχεία Μητρώου/ Επιχείρησης" από την ηλεκτρονική πλατφόρμα της Ανεξάρτητης Αρχής Δημοσίων Εσόδων, όπως αυτά εμφανίζονται στο taxinet, από την οποία να προκύπτει η μη αναστολή της επιχειρηματικής δραστηριότητάς τους.

Προκειμένου για τα σωματεία και τους συνεταιρισμούς, το Ενιαίο Πιστοποιητικό Δικαστικής Φερεγγυότητας εκδίδεται για τα σωματεία από το αρμόδιο Πρωτοδικείο, και για τους συνεταιρισμούς για το χρονικό διάστημα έως τις 31.12.2019 από το Ειρηνοδικείο και μετά την παραπάνω ημερομηνία από το Γ.Ε.Μ.Η.

δ) Για τις λοιπές περιπτώσεις της παραγράφου 2.2.3.4, **υπεύθυνη δήλωση** του προσφέροντος οικονομικού φορέα ότι δεν συντρέχουν στο πρόσωπό του οι οριζόμενοι στην παράγραφο λόγοι αποκλεισμού.

ε) για την παράγραφο 2.2.3.9. **υπεύθυνη δήλωση** του προσφέροντος οικονομικού φορέα περί μη επιβολής σε βάρος του της κύρωσης του οριζόντιου αποκλεισμού, σύμφωνα τις διατάξεις της κείμενης νομοθεσίας.

στ) *(διατηρείται για λόγους αρίθμησης)*

B.2. Για την απόδειξη της απαίτησης του άρθρου 2.2.4. (απόδειξη καταλληλότητας για την άσκηση επαγγελματικής δραστηριότητας) προσκομίζουν πιστοποιητικό/βεβαίωση του οικείου επαγγελματικού ή εμπορικού μητρώου του κράτους εγκατάστασης. Οι οικονομικοί φορείς που είναι εγκατεστημένοι σε κράτος μέλος της Ευρωπαϊκής Ένωσης προσκομίζουν πιστοποιητικό/βεβαίωση του αντίστοιχου επαγγελματικού ή εμπορικού μητρώου του Παραρτήματος XI του Προσαρτήματος Α' του ν. 4412/2016, με το οποίο πιστοποιείται αφενός η εγγραφή τους σε αυτό και αφετέρου το ειδικό επάγγελμά τους. Στην περίπτωση που χώρα δεν τηρεί τέτοιο μητρώο, το έγγραφο ή το πιστοποιητικό μπορεί να αντικαθίσταται από ένορκη βεβαίωση ή, στα κράτη - μέλη ή στις χώρες όπου δεν προβλέπεται ένορκη βεβαίωση, από υπεύθυνη δήλωση του ενδιαφερομένου ενώπιον αρμόδιας δικαστικής ή διοικητικής αρχής, συμβολαιογράφου ή αρμόδιου επαγγελματικού ή εμπορικού οργανισμού της χώρας καταγωγής ή της χώρας όπου είναι εγκατεστημένος ο οικονομικός φορέας ότι δεν τηρείται τέτοιο μητρώο και ότι ασκεί τη δραστηριότητα που απαιτείται για την εκτέλεση του αντικειμένου της υπό ανάθεση σύμβασης.¹³

Οι εγκατεστημένοι στην Ελλάδα οικονομικοί φορείς προσκομίζουν **βεβαίωση εγγραφής στο Βιοτεχνικό ή Εμπορικό ή Βιομηχανικό Επιμελητήριο** ή πιστοποιητικό που εκδίδεται από την οικεία υπηρεσία του Γ.Ε.Μ.Η. των ως άνω Επιμελητηρίων.

Επισημαίνεται ότι, τα δικαιολογητικά που αφορούν στην απόδειξη της απαίτησης του άρθρου 2.2.4 (απόδειξη καταλληλότητας για την άσκηση επαγγελματικής δραστηριότητας) γίνονται αποδεκτά, εφόσον έχουν εκδοθεί έως τριάντα (30) εργάσιμες ημέρες πριν από την υποβολή τους, εκτός εάν, σύμφωνα με τις ειδικότερες διατάξεις αυτών, φέρουν συγκεκριμένο χρόνο ισχύος.

B.3. Για την απόδειξη της οικονομικής και χρηματοοικονομικής επάρκειας της παραγράφου 2.2.5 οι οικονομικοί φορείς **προσκομίζουν:**

- i. Τα απαραίτητα δικαιολογητικά για την έναρξη επιτηδεύματος από την αρμόδια Δ.Ο.Υ. όπου υπάγεται, από τα οποία να προκύπτει η δραστηριότητα του οικονομικού φορέα.
- ii. Ισολογισμούς ή αποσπάσματα ισολογισμών *(στην περίπτωση που η δημοσίευση των ισολογισμών απαιτείται από τη νομοθεσία της χώρας όπου είναι εγκατεστημένος ο οικονομικός φορέας)*, ή δήλωση φορολογίας εισοδήματος (Ε1, Ν) η οποία θα συνοδεύεται από το Ε3 προσδιορισμού του εισοδήματος για τις τελευταίες τρεις οικονομικές χρήσεις (2019-2021 ή 2020-2022, εφόσον έχουν εξαχθεί οικονομικά στοιχεία).

Σε περίπτωση νεοσύστατου Νομικού Προσώπου, είναι υποχρεωτική η κατάθεση προσωρινών ισολογισμών ή οποιουδήποτε άλλου αποδεικτικού εγγράφου για τη χρηματοοικονομική κατάσταση του συμμετέχοντος. Σε περίπτωση συμμετέχοντος που δεν έχει κατά το νόμο υποχρέωση δημοσίευσης ισολογισμών, είναι υποχρεωτική η κατάθεση Υπεύθυνης Δήλωσης περί της χρηματοοικονομικής του κατάστασης, δηλαδή των ιδίων κεφαλαίων, του συνολικού ύψους των υποχρεώσεων, των περιουσιακών στοιχείων του υποψηφίου Αναδόχου και των εσόδων του, κατά τα ανωτέρω ή οποιουδήποτε άλλου σχετικού εγγράφου.

¹³ Πρβλ. Παράρτημα XI Προσαρτήματος Α ν. 4412/2016. Επισημαίνεται ότι η Α.Α. απαιτεί στην εκάστοτε διακήρυξη, κατά περίπτωση, για τους εγκατεστημένους στην Ελλάδα οικονομικούς φορείς βεβαίωση εγγραφής σε ένα από τα σχετικά Επιμελητήρια/ Μητρώα, κατά περίπτωση .

- iii. Δηλώσεις για το ύψος του ειδικού κύκλου εργασιών, (αντικειμένου σχετικού με την παρούσα διακήρυξη), κατά τα τρία (3) προηγούμενα οικονομικά έτη (2019-2021 ή 2020-2022, εφόσον έχουν εξαχθεί οικονομικά στοιχεία), που **δεν μπορεί να είναι μικρότερος από το άθροισμα του προϋπολογισμού (με ΦΠΑ) των προσφερόμενων Τμημάτων, συνολικά.**

Εάν ο οικονομικός φορέας, για βάσιμο λόγο, δεν είναι σε θέση να προσκομίσει τα ανωτέρω δικαιολογητικά, μπορεί να αποδεικνύει την οικονομική και χρηματοοικονομική του επάρκεια με οποιοδήποτε άλλο κατάλληλο έγγραφο.¹⁴

B.4. Για την απόδειξη της **τεχνικής ικανότητας** της παραγράφου 2.2.6 οι οικονομικοί φορείς **προσκομίζουν:**

- **Βεβαιώσεις** καλής συνεργασίας φορέων από τις οποίες να προκύπτει ότι έχουν εκτελέσει την τελευταία τριετία συμβάσεις αντικειμένου σχετικού με την παρούσα διακήρυξη, συνολικού ύψους τουλάχιστον ίσου με το άθροισμα του προϋπολογισμού (με ΦΠΑ) του Τμήματος ή των Τμημάτων για τα οποία κατατέθηκε προσφορά. Στις βεβαιώσεις αυτές, πέρα από το ποσό και το αντικείμενο των συμβάσεων, θα πρέπει επίσης να αναφέρεται η έντεχνη, εμπρόθεσμη και σύμφωνα με τους συμβατικούς όρους εκτέλεση αυτών.

B.5. Για την απόδειξη της συμμόρφωσής τους με πρότυπα διασφάλισης ποιότητας και πρότυπα περιβαλλοντικής διαχείρισης της παραγράφου 2.2.7 οι οικονομικοί φορείς προσκομίζουν:

- α)** Πιστοποιητικό Ποιότητας βάσει του διεθνούς προτύπου ISO 9001, όπως ισχύει σήμερα, ή ισοδύναμο,
- β)** Πιστοποιητικό Περιβαλλοντικής Διαχείρισης βάσει του διεθνούς προτύπου ISO 14001, όπως ισχύει σήμερα, ή ισοδύναμο και
- γ)** Πιστοποιητικό ISO 45001 που αφορά στη Διαχείριση για την Υγεία και Ασφάλεια στην Εργασία, όπως ισχύει σήμερα, ή ισοδύναμο.

Τα σχετικά πιστοποιητικά θα πρέπει να είναι σε ισχύ κατά την ημερομηνία διενέργειας του διαγωνισμού καθώς και κατά την ημερομηνία υποβολής τους.

B.6. Για την απόδειξη της νόμιμης εκπροσώπησης, στις περιπτώσεις που ο οικονομικός φορέας είναι νομικό πρόσωπο και εγγράφεται υποχρεωτικά ή προαιρετικά, κατά την κείμενη νομοθεσία, και δηλώνει την εκπροσώπηση και τις μεταβολές της σε αρμόδια αρχή (πχ ΓΕΜΗ), προσκομίζει σχετικό πιστοποιητικό ισχύουσας εκπροσώπησης, το οποίο πρέπει να έχει εκδοθεί έως τριάντα (30) εργάσιμες ημέρες πριν από την υποβολή του, εκτός αν αυτό φέρει συγκεκριμένο χρόνο ισχύος.

Ειδικότερα για τους ημεδαπούς οικονομικούς φορείς προσκομίζονται:

i) **για την απόδειξη της νόμιμης εκπροσώπησης**, στις περιπτώσεις που ο οικονομικός φορέας είναι νομικό πρόσωπο και υποχρεούται, κατά την κείμενη νομοθεσία, να δηλώνει την εκπροσώπηση και τις μεταβολές της στο ΓΕΜΗ¹⁵, προσκομίζει **σχετικό πιστοποιητικό ισχύουσας εκπροσώπησης**¹⁶, το οποίο πρέπει να έχει

¹⁴ Η καταλληλότητα του προσκομιζόμενου από τον οικονομικό φορέα εγγράφου για την απόδειξη της χρηματοοικονομικής του επάρκειας εναπόκειται στην κρίση της Α.Α. (πρβλ. άρθρο 80 παρ. 4 εδ. β ν. 4412/2016)

¹⁵ Σύμφωνα με το άρθρο 86 ν. 4635/2019 στο ΓΕΜΗ εγγράφονται υποχρεωτικά:

- η Ανώνυμη Εταιρεία που προβλέπεται στον ν. 4548/2018 (Α` 104), β. η Εταιρεία Περιορισμένης Ευθύνης που προβλέπεται στον ν. 3190/1955 (Α` 91),
- η Ιδιωτική Κεφαλαιουχική Εταιρεία που προβλέπεται στον ν. 4072/2012 (Α` 86),
- η Ομόρρυθμη και Ετερόρρυθμη (απλή ή κατά μετοχές) Εταιρεία που προβλέπονται στον ν. 4072/2012 (Α` 86), καθώς και οι ομόρρυθμοι εταίροι αυτών,
- ο Αστικός Συνεταιρισμός του ν. 1667/1986 (Α` 196) (στον οποίο περιλαμβάνονται ο αλληλασφαλιστικός, ο πιστωτικός και ο οικοδομικός συνεταιρισμός),
- στ. η Κοιν.Σ.Ε.Π. που συστήνεται κατά τον ν. 4430/2016 (Α` 205) και

εκδοθεί έως **τριάντα (30) εργάσιμες** ημέρες πριν από την υποβολή του.

ii) Για την **απόδειξη της νόμιμης σύστασης και των μεταβολών** του νομικού προσώπου **γενικό πιστοποιητικό μεταβολών του ΓΕΜΗ**, εφόσον έχει εκδοθεί έως **τρεις (3) μήνες** πριν από την υποβολή του.

Στις λοιπές περιπτώσεις τα κατά περίπτωση νομιμοποιητικά έγγραφα σύστασης και νόμιμης εκπροσώπησης (όπως καταστατικά, πιστοποιητικά μεταβολών, αντίστοιχα ΦΕΚ, αποφάσεις συγκρότησης οργάνων διοίκησης σε σώμα, κλπ., ανάλογα με τη νομική μορφή του οικονομικού φορέα), συνοδευόμενα από υπεύθυνη δήλωση του νόμιμου εκπροσώπου ότι εξακολουθούν να ισχύουν κατά την υποβολή τους.

Σε περίπτωση που για τη διενέργεια της παρούσας διαδικασίας ανάθεσης έχουν χορηγηθεί εξουσίες σε πρόσωπο πλέον αυτών που αναφέρονται στα παραπάνω έγγραφα, προσκομίζεται επιπλέον απόφαση-πρακτικό του αρμοδίου καταστατικού οργάνου διοίκησης του νομικού προσώπου με την οποία χορηγήθηκαν οι σχετικές εξουσίες. Όσον αφορά τα φυσικά πρόσωπα, εφόσον έχουν χορηγηθεί εξουσίες σε τρίτα πρόσωπα, προσκομίζεται εξουσιοδότηση του οικονομικού φορέα.

Οι αλλοδαποί οικονομικοί φορείς προσκομίζουν τα προβλεπόμενα, κατά τη νομοθεσία της χώρας εγκατάστασης, αποδεικτικά έγγραφα, και εφόσον δεν προβλέπονται, υπεύθυνη δήλωση του νόμιμου εκπροσώπου, από την οποία αποδεικνύονται τα ανωτέρω ως προς τη νόμιμη σύσταση, μεταβολές και εκπροσώπηση του οικονομικού φορέα.

Οι ως άνω υπεύθυνες δηλώσεις γίνονται αποδεκτές, εφόσον έχουν συνταχθεί μετά την κοινοποίηση της πρόσκλησης για την υποβολή των δικαιολογητικών.

Από τα ανωτέρω έγγραφα πρέπει να προκύπτουν η νόμιμη σύσταση του οικονομικού φορέα, όλες οι σχετικές τροποποιήσεις των καταστατικών, το/τα πρόσωπο/α που δεσμεύει/ουν νόμιμα την εταιρία κατά την ημερομηνία διενέργειας του διαγωνισμού (νόμιμος εκπρόσωπος, δικαίωμα υπογραφής κλπ.), τυχόν τρίτοι, στους οποίους έχει χορηγηθεί εξουσία εκπροσώπησης, καθώς και η θητεία του/των ή/και των μελών του οργάνου διοίκησης/ νόμιμου εκπροσώπου.

B.7. Οι οικονομικοί φορείς που είναι εγγεγραμμένοι σε επίσημους καταλόγους που προβλέπονται από τις εκάστοτε ισχύουσες εθνικές διατάξεις ή διαθέτουν πιστοποίηση από οργανισμούς πιστοποίησης που συμμορφώνονται με τα ευρωπαϊκά πρότυπα πιστοποίησης, κατά την έννοια του Παραρτήματος VII του Προσαρτήματος Α' του ν. 4412/2016, μπορούν να προσκομίζουν στις αναθέτουσες αρχές πιστοποιητικό εγγραφής εκδιδόμενο από την αρμόδια αρχή ή το πιστοποιητικό που εκδίδεται από τον αρμόδιο οργανισμό πιστοποίησης.

-
- ζ. η Κοι.Σ.Π.Ε. που συστήνεται κατά τον ν. 2716/1999 (Α' 96),
 η. η Αστική Εταιρεία με οικονομικό σκοπό (άρθρο 784 ΑΚ και 270 του ν. 4072/2012),
 θ. ο Ευρωπαϊκός Όμιλος Οικονομικού Σκοπού που προβλέπεται από τον Κανονισμό 2137/1985/ΕΟΚ (ΕΕΕΚ L. 199, διορθωτικό L. 247) και έχει την έδρα του στην ημεδαπή,
 ι. η Ευρωπαϊκή Εταιρεία που προβλέπεται στον Κανονισμό 2157/2001/ΕΚ (ΕΕΕΚ L. 294) και έχει την έδρα της στην ημεδαπή,
 ια. η Ευρωπαϊκή Συνεταιριστική Εταιρεία που προβλέπεται στον Κανονισμό 1435/2003/ΕΚ (ΕΕΕΚ L. 207) και έχει την έδρα της στην ημεδαπή,
 ιβ. τα υποκαταστήματα ή πρακτορεία που διατηρούν στην ημεδαπή οι αλλοδαπές εταιρείες που αναφέρονται στο άρθρο 29 της Οδηγίας (ΕΕ) 2017/1132 (ΕΕ L 169/30.6.2017) και έχουν έδρα σε κράτος - μέλος της Ευρωπαϊκής Ένωσης (Ε.Ε.),
 ιγ. τα υποκαταστήματα ή πρακτορεία που διατηρούν στην ημεδαπή οι αλλοδαπές εταιρείες που έχουν έδρα σε τρίτη χώρα και νομική μορφή ανάλογη με εκείνη των αλλοδαπών εταιριών που αναφέρεται στην περίπτωση ιβ',
 ιδ. τα υποκαταστήματα ή πρακτορεία, μέσω των οποίων ενεργούν εμπορικές πράξεις στην ημεδαπή τα φυσικά ή νομικά πρόσωπα ή ενώσεις προσώπων που έχουν την κύρια εγκατάσταση ή την έδρα τους στην αλλοδαπή και δεν εμπίπτουν στις περιπτώσεις ιβ' και ιγ',
 ιε. η Κοινοπραξία που καταχωρίζεται σύμφωνα με το άρθρο 293 παράγραφος 3 του ν. 4072/2012

¹⁶ Το πιστοποιητικό Ισχύουσας Εκπροσώπησης (καταχωρίσεις μεταβολών εκπροσώπησης) παρουσιάζει τις σχετικές με τη διοίκηση και εκπροσώπηση της εταιρείας καταχωρίσεις/μεταβολές στο Γενικό Εμπορικό Μητρώο. Το Αναλυτικό Πιστοποιητικό Εκπροσώπησης παρουσιάζει τα στοιχεία των προσώπων που διοικούν και εκπροσωπούν την εταιρεία αυτή τη στιγμή, καθώς και το εύρος των αρμοδιοτήτων τους

Στα πιστοποιητικά αυτά αναφέρονται τα δικαιολογητικά βάσει των οποίων έγινε η εγγραφή των εν λόγω οικονομικών φορέων στον επίσημο κατάλογο ή η πιστοποίηση και η κατάταξη στον εν λόγω κατάλογο.

Η πιστοποιούμενη εγγραφή στους επίσημους καταλόγους από τους αρμόδιους οργανισμούς ή το πιστοποιητικό, που εκδίδεται από τον οργανισμό πιστοποίησης, συνιστά τεκμήριο καταλληλότητας όσον αφορά τις απαιτήσεις ποιοτικής επιλογής, τις οποίες καλύπτει ο επίσημος κατάλογος ή το πιστοποιητικό.

Οι οικονομικοί φορείς που είναι εγγεγραμμένοι σε επίσημους καταλόγους απαλλάσσονται από την υποχρέωση υποβολής των δικαιολογητικών που αναφέρονται στο πιστοποιητικό εγγραφής τους. Ειδικώς όσον αφορά την καταβολή των εισφορών κοινωνικής ασφάλισης και των φόρων και τελών, προσκομίζονται επιπροσθέτως της βεβαίωσης εγγραφής στον επίσημο κατάλογο και πιστοποιητικά, κατά τα οριζόμενα ανωτέρω στην περίπτωση Β.1, υποπερ. i, ii και iii της περ. β.

Β.8. Οι **ενώσεις οικονομικών φορέων** που υποβάλλουν κοινή προσφορά, υποβάλλουν τα παραπάνω, κατά περίπτωση δικαιολογητικά, για κάθε οικονομικό φορέα που συμμετέχει στην ένωση, σύμφωνα με τα ειδικότερα προβλεπόμενα στο άρθρο 19 παρ. 2 του ν. 4412/2016.

Β.9. Στην περίπτωση που οικονομικός φορέας επιθυμεί να στηριχθεί στις ικανότητες άλλων φορέων, σύμφωνα με την παράγραφο 2.2.8 για την απόδειξη ότι θα έχει στη διάθεσή του τους αναγκαίους πόρους, προσκομίζει, ιδίως, σχετική έγγραφη δέσμευση των φορέων αυτών για τον σκοπό αυτό. Ειδικότερα, προσκομίζεται έγγραφο (συμφωνητικό ή σε περίπτωση νομικού προσώπου απόφαση του αρμοδίου οργάνου διοίκησης αυτού ή σε περίπτωση φυσικού προσώπου υπεύθυνη δήλωση), δυνάμει του οποίου αμφότεροι, διαγωνιζόμενος οικονομικός φορέας και τρίτος φορέας, εγκρίνουν τη μεταξύ τους συνεργασία για την κατά περίπτωση παροχή προς τον διαγωνιζόμενο της χρηματοοικονομικής ή/και τεχνικής ή/και επαγγελματικής ικανότητας του φορέα, ώστε αυτή να είναι στη διάθεση του διαγωνιζόμενου για την εκτέλεση της Σύμβασης. Η σχετική αναφορά θα πρέπει να είναι λεπτομερής και να αναφέρει κατ'ελάχιστον τους συγκεκριμένους πόρους που θα είναι διαθέσιμοι για την εκτέλεση της σύμβασης και τον τρόπο δια του οποίου θα χρησιμοποιηθούν αυτοί για την εκτέλεση της σύμβασης. Ο τρίτος θα δεσμεύεται ρητά ότι θα διαθέσει στον διαγωνιζόμενο τους συγκεκριμένους πόρους κατά τη διάρκεια της σύμβασης και ο διαγωνιζόμενος ότι θα κάνει χρήση αυτών σε περίπτωση που του ανατεθεί η σύμβαση.

Β.10. Στην περίπτωση που ο οικονομικός φορέας δηλώνει στην προσφορά του ότι θα κάνει χρήση **υπεργολάβων**, στις ικανότητες των οποίων δεν στηρίζεται, προσκομίζεται υπεύθυνη δήλωση του προσφέροντος με αναφορά του τμήματος της σύμβασης το οποίο προτίθεται να αναθέσει σε τρίτους υπό μορφή υπεργολαβίας και υπεύθυνη δήλωση των υπεργολάβων ότι αποδέχονται την εκτέλεση των εργασιών.

Β.11. Επισημαίνεται ότι γίνονται αποδεκτές:

- οι ένορκες βεβαιώσεις που αναφέρονται στην παρούσα Διακήρυξη, εφόσον έχουν συνταχθεί έως τρεις (3) μήνες πριν από την υποβολή τους,
- οι υπεύθυνες δηλώσεις, εφόσον έχουν συνταχθεί μετά την κοινοποίηση της πρόσκλησης για την υποβολή των δικαιολογητικών. Σημειώνεται ότι δεν απαιτείται θεώρηση του γνησίου της υπογραφής τους.

Β.12 Επιπλέον, προκειμένου να διευκολυνθεί η σύνταξη των συμβάσεων, οι ανάδοχοι υποχρεούνται αμέσως μετά την κοινοποίηση της απόφασης κατακύρωσης (και όχι κατά το στάδιο κατάθεσης των δικαιολογητικών προσωρινού αναδόχου, γιατί σε αυτό το στάδιο της διαγωνιστικής διαδικασίας δεν έχουν ακόμα λάβει γνώση των κατακυρωθέντων ειδών) να αποστείλουν σε ηλεκτρονική μορφή (είτε με email είτε στον ηλεκτρονικό τόπο του διαγωνισμού) αυτοτελή περιγραφή των κατακυρωθέντων ειδών, με σαφή αναφορά στον αύξοντα αριθμό κάθε είδους, σύμφωνα με το παρακάτω ενδεικτικό υπόδειγμα. Στην

αυτοτελή περιγραφή θα περιλαμβάνονται όλα τα τεχνικά χαρακτηριστικά του κάθε είδους που εμφανίζονται στους πίνακες συμμόρφωσης, με όποιες τυχόν διαφοροποιήσεις έχουν επισημανθεί από τους προσφέροντες και με αναφορά στο μοντέλο ή τον τύπο του είδους, εφόσον υπάρχει.

Είδος (αρίθμηση και περιγραφή διακήρυξης)
Τύπος: (προσφερόμενος τύπος)
Τεχνικά Χαρακτηριστικά:
.....
.....
Τόπος παράδοσης:
Χρόνος παράδοσης:
Εγγύηση καλής λειτουργίας:
Παρακαταθήκη ανταλλακτικών:

2.3 Κριτήρια Ανάθεσης

2.3.1 Κριτήριο ανάθεσης

Κριτήριο ανάθεσης της Σύμβασης είναι η πλέον συμφέρουσα από οικονομική άποψη προσφορά βάσει τιμής, για κάθε Τμήμα με χωριστό προϋπολογισμό.

2.4 Κατάρτιση - Περιεχόμενο Προσφορών

2.4.1 Γενικοί όροι υποβολής προσφορών

Οι προσφορές υποβάλλονται με βάση τις απαιτήσεις που ορίζονται στα Παραρτήματα II & III της Διακήρυξης, για το σύνολο της προκηρυχθείσας ποσότητας της προμήθειας ανά προσφερόμενο **Τμήμα**.

Δεν επιτρέπονται εναλλακτικές προσφορές.

Η ένωση Οικονομικών Φορέων υποβάλλει κοινή προσφορά, η οποία υπογράφεται υποχρεωτικά ηλεκτρονικά είτε από όλους τους Οικονομικούς Φορείς που αποτελούν την ένωση, είτε από εκπρόσωπό τους νομίμως εξουσιοδοτημένο. Στην προσφορά, απαραίτητως πρέπει να προσδιορίζεται η έκταση και το είδος της συμμετοχής του (συμπεριλαμβανομένης της κατανομής αμοιβής μεταξύ τους) κάθε μέλους της ένωσης, καθώς και ο εκπρόσωπος/συντονιστής αυτής.

Οι οικονομικοί φορείς μπορούν να αποσύρουν την προσφορά τους, πριν την καταληκτική ημερομηνία υποβολής προσφοράς, χωρίς να απαιτείται έγκριση εκ μέρους του αποφαινομένου οργάνου της αναθέτουσας αρχής, υποβάλλοντας έγγραφη ειδοποίηση προς την αναθέτουσα αρχή μέσω της λειτουργικότητας «Επικοινωνία» του ΕΣΗΔΗΣ.

2.4.2 Χρόνος και Τρόπος υποβολής προσφορών

2.4.2.1. Οι προσφορές υποβάλλονται από τους ενδιαφερόμενους ηλεκτρονικά, μέσω του ΕΣΗΔΗΣ, μέχρι την καταληκτική ημερομηνία και ώρα που ορίζει η παρούσα διακήρυξη, στην Ελληνική Γλώσσα, σε ηλεκτρονικό φάκελο, σύμφωνα με τα αναφερόμενα στον ν.4412/2016, ιδίως στα άρθρα 36 και 37 και στην κατ' εξουσιοδότηση της παρ. 5 του άρθρου 36 του ν.4412/2016 εκδοθείσα υπ' αριθμ. 64233/08.06.2021 (Β'2453/ 09.06.2021) Κοινή Απόφαση των Υπουργών Ανάπτυξης και Επενδύσεων και Ψηφιακής Διακυβέρνησης με θέμα «Ρυθμίσεις τεχνικών ζητημάτων που αφορούν την ανάθεση των Δημοσίων Συμβάσεων Προμηθειών και Υπηρεσιών με χρήση των επιμέρους εργαλείων και διαδικασιών του Εθνικού Συστήματος Ηλεκτρονικών Δημοσίων Συμβάσεων (ΕΣΗΔΗΣ)» (εφεξής Κ.Υ.Α. ΕΣΗΔΗΣ Προμήθειες και

Υπηρεσίες).

Για τη συμμετοχή στο διαγωνισμό οι ενδιαφερόμενοι οικονομικοί φορείς απαιτείται να διαθέτουν προηγμένη ηλεκτρονική υπογραφή που υποστηρίζεται τουλάχιστον από αναγνωρισμένο (εγκεκριμένο) πιστοποιητικό, το οποίο χορηγήθηκε από πάροχο υπηρεσιών πιστοποίησης, ο οποίος περιλαμβάνεται στον κατάλογο εμπιστευσης που προβλέπεται στην απόφαση 2009/767/ΕΚ και σύμφωνα με τα οριζόμενα στο Κανονισμό (ΕΕ) 910/2014 και να εγγραφούν στο ΕΣΗΔΗΣ, σύμφωνα με την περ. β της παρ. 2 του άρθρου 37 του ν. 4412/2016 και τις διατάξεις του άρθρου 6 της Κ.Υ.Α. ΕΣΗΔΗΣ Προμήθειες και Υπηρεσίες.

2.4.2.2. Ο χρόνος υποβολής της προσφοράς μέσω του ΕΣΗΔΗΣ βεβαιώνεται αυτόματα από το ΕΣΗΔΗΣ με υπηρεσίες χρονοσήμανσης, σύμφωνα με τα οριζόμενα στο άρθρο 37 του ν. 4412/2016 και τις διατάξεις του άρθρου 10 της ως άνω κοινής υπουργικής απόφασης.

Μετά την παρέλευση της καταληκτικής ημερομηνίας και ώρας, δεν υπάρχει η δυνατότητα υποβολής προσφοράς στο ΕΣΗΔΗΣ. Σε περιπτώσεις τεχνικής αδυναμίας λειτουργίας του ΕΣΗΔΗΣ, η αναθέτουσα αρχή ρυθμίζει τα της συνέχειας του διαγωνισμού με αιτιολογημένη απόφασή της.

2.4.2.3. Οι οικονομικοί φορείς υποβάλλουν με την προσφορά τους τα ακόλουθα σύμφωνα με τις διατάξεις του άρθρου 13 της Κ.Υ.Α. ΕΣΗΔΗΣ Προμήθειες και Υπηρεσίες:

(α) έναν ηλεκτρονικό (υπο)φάκελο με την ένδειξη «**Δικαιολογητικά Συμμετοχής–Τεχνική Προσφορά**», στον οποίο περιλαμβάνεται το σύνολο των κατά περίπτωση απαιτούμενων δικαιολογητικών και η τεχνική προσφορά, σύμφωνα με τις διατάξεις της κείμενης νομοθεσίας και την παρούσα.

(β) έναν ηλεκτρονικό (υπο)φάκελο με την ένδειξη «**Οικονομική Προσφορά**», στον οποίο περιλαμβάνεται η οικονομική προσφορά του οικονομικού φορέα και το σύνολο των κατά περίπτωση απαιτούμενων δικαιολογητικών.

Από τον Οικονομικό Φορέα σημαίνονται, με χρήση της σχετικής λειτουργικότητας του ΕΣΗΔΗΣ, τα στοιχεία εκείνα της προσφοράς του που έχουν εμπιστευτικό χαρακτήρα σύμφωνα με τα οριζόμενα στο άρθρο 21 του ν. 4412/2016. Εφόσον ένας οικονομικός φορέας χαρακτηρίζει πληροφορίες ως εμπιστευτικές, λόγω ύπαρξης τεχνικού ή εμπορικού απορρήτου, στη σχετική δήλωσή του, αναφέρει ρητά όλες τις σχετικές διατάξεις νόμου ή διοικητικές πράξεις που επιβάλλουν την εμπιστευτικότητα της συγκεκριμένης πληροφορίας.

Δεν χαρακτηρίζονται ως εμπιστευτικές, πληροφορίες σχετικά με τις τιμές μονάδας, τις προσφερόμενες ποσότητες, την οικονομική προσφορά και τα στοιχεία της τεχνικής προσφοράς που χρησιμοποιούνται για την αξιολόγησή της.

2.4.2.4. Εφόσον οι Οικονομικοί Φορείς καταχωρίσουν τα στοιχεία, μεταδεδομένα και συνημμένα ηλεκτρονικά αρχεία, που αφορούν δικαιολογητικά συμμετοχής-τεχνικής προσφοράς και οικονομικής προσφοράς τους στις αντίστοιχες ειδικές ηλεκτρονικές φόρμες του ΕΣΗΔΗΣ, στην συνέχεια, μέσω σχετικής λειτουργικότητας, εξάγουν αναφορές (εκτυπώσεις) σε μορφή ηλεκτρονικών αρχείων με μορφότυπο PDF, τα οποία αποτελούν συνοπτική αποτύπωση των καταχωρισμένων στοιχείων. Τα ηλεκτρονικά αρχεία των εν λόγω αναφορών (εκτυπώσεων) υπογράφονται ψηφιακά, σύμφωνα με τις προβλεπόμενες διατάξεις (περ. β της παρ. 2 του άρθρου 37) και επισυνάπτονται από τον Οικονομικό Φορέα στους αντίστοιχους υποφακέλους. Επισημαίνεται ότι η εξαγωγή και η επισύναψη των προαναφερθέντων αναφορών (εκτυπώσεων) δύναται να πραγματοποιείται για κάθε υποφάκελο ξεχωριστά, από τη στιγμή που έχει ολοκληρωθεί η καταχώριση των στοιχείων σε αυτόν.

Οι τεχνικές προδιαγραφές και οι οικονομικοί όροι δεν έχουν αποτυπωθεί στο σύνολό τους στις ειδικές ηλεκτρονικές φόρμες του συστήματος, οπότε οι οικονομικοί φορείς υποχρεούνται να επισυνάπτουν ηλεκτρονικά υπογεγραμμένα τα σχετικά ηλεκτρονικά αρχεία που απαιτούνται από τη Διακήρυξη και τα παραρτήματά της.

2.4.2.5. Ειδικότερα, όσον αφορά τα συνημμένα ηλεκτρονικά αρχεία της προσφοράς, οι Οικονομικοί Φορείς τα καταχωρίζουν στους ανωτέρω (υπο)φακέλους μέσω του Υποσυστήματος, ως εξής:

Τα έγγραφα που καταχωρίζονται στην ηλεκτρονική προσφορά, και δεν απαιτείται να προσκομισθούν και σε έντυπη μορφή, γίνονται αποδεκτά κατά περίπτωση, σύμφωνα με τα προβλεπόμενα στις διατάξεις:

α) είτε των άρθρων 13, 14 και 28 του ν. 4727/2020 (Α' 184) περί ηλεκτρονικών δημοσίων εγγράφων που φέρουν ηλεκτρονική υπογραφή ή σφραγίδα και, εφόσον πρόκειται για αλλοδαπά δημόσια ηλεκτρονικά έγγραφα, εάν φέρουν επισημείωση e-Apostille

β) είτε των άρθρων 15 και 27¹⁷ του ν. 4727/2020 (Α' 184) περί ηλεκτρονικών ιδιωτικών εγγράφων που φέρουν ηλεκτρονική υπογραφή ή σφραγίδα

γ) είτε του άρθρου 11 του ν. 2690/1999 (Α' 45),

δ) είτε της παρ. 2 του άρθρου 37 του ν. 4412/2016, περί χρήσης ηλεκτρονικών υπογραφών σε ηλεκτρονικές διαδικασίες δημοσίων συμβάσεων,

ε) είτε της παρ. 8 του άρθρου 92 του ν. 4412/2016, περί συνυποβολής υπεύθυνης δήλωσης στην περίπτωση απλής φωτοτυπίας ιδιωτικών εγγράφων.

Επιπλέον, δεν προσκομίζονται σε έντυπη μορφή τα ΦΕΚ και ενημερωτικά και τεχνικά φυλλάδια και άλλα έντυπα, εταιρικά ή μη, με ειδικό τεχνικό περιεχόμενο, δηλαδή έντυπα με αμιγώς τεχνικά χαρακτηριστικά, όπως αριθμούς, αποδόσεις σε διεθνείς μονάδες, μαθηματικούς τύπους και σχέδια.

Ειδικότερα, τα στοιχεία και δικαιολογητικά για τη συμμετοχή του Οικονομικού Φορέα στη διαδικασία καταχωρίζονται από αυτόν σε μορφή ηλεκτρονικών αρχείων με μορφότυπο PDF.

Έως την ημέρα και ώρα αποσφράγισης των προσφορών προσκομίζονται με ευθύνη του οικονομικού φορέα στην αναθέτουσα αρχή και συγκεκριμένα **στο τμήμα Πρωτοκόλλου του Πανεπιστημίου Δυτ. Μακεδονίας** (Δ/νση: Διοικητήριο, Πανεπιστημιούπολη ΖΕΠ Κοζάνης, ΤΚ 50100), σε έντυπη μορφή και σε κλειστό/-ούς φάκελο/-ους, στον οποίο αναγράφεται ο αποστολέας και ως παραλήπτης η Επιτροπή Διαγωνισμού του παρόντος διαγωνισμού, τα στοιχεία της ηλεκτρονικής προσφοράς του, τα οποία απαιτείται να προσκομισθούν σε πρωτότυπη μορφή. Τέτοια στοιχεία και δικαιολογητικά ενδεικτικά είναι:

α) η **πρωτότυπη εγγυητική επιστολή συμμετοχής**, πλην των περιπτώσεων που αυτή εκδίδεται ηλεκτρονικά, άλλως η προσφορά απορρίπτεται ως απαράδεκτη,

β) αυτά που δεν υπάγονται στις διατάξεις του άρθρου 11 παρ. 2 του ν. 2690/1999¹⁸,

γ) ιδιωτικά έγγραφα τα οποία δεν έχουν επικυρωθεί από δικηγόρο ή δεν φέρουν θεώρηση από υπηρεσίες και φορείς της περίπτωσης α της παρ. 2 του άρθρου 11 του ν. 2690/1999 ή δεν συνοδεύονται από υπεύθυνη δήλωση για την ακρίβειά τους, καθώς και

δ) τα αλλοδαπά δημόσια έντυπα έγγραφα που φέρουν την επισημείωση της Χάγης (Apostille), ή προξενική θεώρηση και δεν έχουν επικυρωθεί από δικηγόρο.

¹⁷ Βλ. σχετικά με την ηλεκτρονική υπεύθυνη δήλωση το άρθρο εικοστό έβδομο της από 20.3.2020 Π.Ν.Π., (Α 68) - που κυρώθηκε με το άρθρο 1 του ν. 4683/2020 (Α' 83)-κατά τις παραγράφους 1 και 2 του οποίου: " Η υπεύθυνη δήλωση του άρθρου 8 του ν. 1599/1986 (Α' 75) μπορεί να συντάσσεται στην Ενιαία Ψηφιακή Πύλη της Δημόσιας Διοίκησης του άρθρου 52 του ν. 4635/2019, μέσω της ηλεκτρονικής εφαρμογής «e-Dilosí». Η ηλεκτρονική υπεύθυνη δήλωση υποβάλλεται και γίνεται αποδεκτή σύμφωνα με τα οριζόμενα στο εικοστό τέταρτο άρθρο της παρούσας. 2. Η αυθεντικοποίηση που πραγματοποιείται για τη χρήση της ηλεκτρονικής εφαρμογής της παρ. 1 του παρόντος έχει την ίδια ισχύ με τη βεβαίωση γνήσιου υπογραφής του άρθρου 11 του ν. 2690/1999 (Α' 45). Η ημερομηνία που αναγράφεται στην προηγμένη ή εγκεκριμένη ηλεκτρονική σφραγίδα του Υπουργείου Ψηφιακής Διακυβέρνησης αντιστοιχεί στην ημερομηνία έκδοσης της ηλεκτρονικής υπεύθυνης δήλωσης. Εφόσον τηρούνται οι όροι του προηγούμενου εδαφίου, η ηλεκτρονική υπεύθυνη δήλωση, τόσο ως ηλεκτρονικό όσο και ως έντυπο έγγραφο, συνιστά έγγραφο βέβαιης χρονολογίας".

¹⁸ Ενδεικτικά συμβολαιογραφικές ένορκες βεβαιώσεις ή λοιπά συμβολαιογραφικά έγγραφα

Σε περίπτωση μη υποβολής ενός ή περισσότερων από τα ως άνω στοιχεία και δικαιολογητικά που υποβάλλονται σε έντυπη μορφή, πλην της πρωτότυπης εγγύησης συμμετοχής, η αναθέτουσα αρχή δύναται να ζητήσει τη συμπλήρωση και υποβολή τους, σύμφωνα με το άρθρο 102 του ν. 4412/2016.

Στα αλλοδαπά δημόσια έγγραφα και δικαιολογητικά εφαρμόζεται η Συνθήκη της Χάγης της 5ης.10.1961, που κυρώθηκε με το ν. 1497/1984 (Α'188), εφόσον συντάσσονται σε κράτη που έχουν προσχωρήσει στην ως άνω Συνθήκη, άλλως φέρουν προξενική θεώρηση. Απαλλάσσονται από την απαίτηση επικύρωσης (με Apostille ή Προξενική Θεώρηση) αλλοδαπά δημόσια έγγραφα όταν καλύπτονται από διμερείς ή πολυμερείς συμφωνίες που έχει συνάψει η Ελλάδα (ενδεικτικά «Σύμβαση νομικής συνεργασίας μεταξύ Ελλάδας και Κύπρου – 05.03.1984» (κυρωτικός ν.1548/1985, «Σύμβαση περί απαλλαγής από την επικύρωση ορισμένων πράξεων και εγγράφων – 15.09.1977» (κυρωτικός ν.4231/2014)). Επίσης απαλλάσσονται από την απαίτηση επικύρωσης ή παρόμοιας διατύπωσης δημόσια έγγραφα που εκδίδονται από τις αρχές κράτους μέλους που υπάγονται στον Καν ΕΕ 2016/1191 για την απλούστευση των απαιτήσεων για την υποβολή ορισμένων δημοσίων εγγράφων στην ΕΕ, όπως, ενδεικτικά, το λευκό ποινικό μητρώο, υπό τον όρο ότι τα σχετικά με το γεγονός αυτό δημόσια έγγραφα εκδίδονται για πολίτη της Ένωσης από τις αρχές του κράτους μέλους της ιθαγένειάς του.

Επίσης, γίνονται υποχρεωτικά αποδεκτά ευκρινή φωτοαντίγραφα εγγράφων που έχουν εκδοθεί από αλλοδαπές αρχές και έχουν επικυρωθεί από δικηγόρο, σύμφωνα με τα προβλεπόμενα στην παρ. 2 περ. β του άρθρου 11 του ν. 2690/1999 “Κώδικας Διοικητικής Διαδικασίας”, όπως αντικαταστάθηκε ως άνω με το άρθρο 1 παρ.2 του ν.4250/2014.

Οι πρωτότυπες εγγυήσεις συμμετοχής, πλην των εγγυήσεων που εκδίδονται ηλεκτρονικά, προσκομίζονται, με ευθύνη του οικονομικού φορέα στο τμήμα Πρωτοκόλλου του Πανεπιστημίου Δυτ. Μακεδονίας (Δ/νση: Διοικητήριο, Πανεπιστημιούπολη ΖΕΠ Κοζάνης, ΤΚ 50100), σε κλειστό φάκελο, στον οποίο αναγράφεται ο αποστολέας, τα στοιχεία του παρόντος διαγωνισμού και ως παραλήπτης η Επιτροπή Διαγωνισμού, το αργότερο πριν την ημερομηνία και ώρα αποσφράγισης των προσφορών που ορίζεται στην παρ. 3.1 της παρούσας, άλλως η προσφορά απορρίπτεται ως απαράδεκτη, μετά από γνώμη της Επιτροπής Διαγωνισμού.

2.4.3 Περιεχόμενα Φακέλου «Δικαιολογητικά Συμμετοχής- Τεχνική Προσφορά»

2.4.3.1 Δικαιολογητικά Συμμετοχής

Τα στοιχεία και δικαιολογητικά για την συμμετοχή των προσφερόντων στη διαγωνιστική διαδικασία περιλαμβάνουν με ποινή αποκλεισμού τα ακόλουθα υπό α και β στοιχεία:

α) **το Ευρωπαϊκό Ενιαίο Έγγραφο Σύμβασης (ΕΕΕΣ)**, όπως προβλέπεται στις παρ. 1 και 3 του άρθρου 79 του ν. 4412/2016 και τη συνοδευτική υπεύθυνη δήλωση με την οποία ο οικονομικός φορέας δύναται να διευκρινίζει τις πληροφορίες που παρέχει με το ΕΕΕΣ σύμφωνα με την παρ. 9 του ίδιου άρθρου,

β) **την εγγύηση συμμετοχής**, όπως προβλέπεται στο άρθρο 72 του Ν.4412/2016 και τις παραγράφους 2.1.5 και 2.2.2 αντίστοιχα της παρούσας διακήρυξης.

γ) **Υπεύθυνη Δήλωση**, όπως προβλέπεται στο πλαίσιο της έκδοσης του Κανονισμού (ΕΕ) 2022/576 του Συμβουλίου της 8ης Απριλίου 2022, για την τροποποίηση του Κανονισμού (ΕΕ) αριθ. 833/2014, σχετικά με περιοριστικά μέτρα λόγω ενεργειών της Ρωσίας που αποσταθεροποιούν την κατάσταση στην Ουκρανία», με το εξής περιεχόμενο:

«Δηλώνω υπεύθυνα ότι δεν υπάρχει ρωσική συμμετοχή στον οικονομικό φορέα που εκπροσωπώ για την εκτέλεση της σύμβασης, σύμφωνα με τους περιορισμούς που περιλαμβάνονται στο άρθρο 5ια του κανονισμού του Συμβουλίου (ΕΕ) αριθ. 833/2014 της 31ης Ιουλίου 2014 σχετικά με περιοριστικά μέτρα

λόγω των ενεργειών της Ρωσίας που αποσταθεροποιούν την κατάσταση στην Ουκρανία, όπως τροποποιήθηκε από τον με αριθ. 2022/576 Κανονισμό του Συμβουλίου (ΕΕ) της 8ης Απριλίου 2022.

Συγκεκριμένα δηλώνω ότι:

(α) ο οικονομικός φορέας που εκπροσωπώ (και καμία από τις εταιρείες που εκπροσωπούν μέλη της κοινοπραξίας μας) δεν είναι Ρώσος υπήκοος, ούτε φυσικό ή νομικό πρόσωπο, οντότητα ή φορέας εγκατεστημένος στη Ρωσία·

(β) ο οικονομικός φορέας που εκπροσωπώ (και καμία από τις εταιρείες που εκπροσωπούν μέλη της κοινοπραξίας μας) δεν είναι νομικό πρόσωπο, οντότητα ή φορέας του οποίου τα δικαιώματα ιδιοκτησίας κατέχει άμεσα ή έμμεσα σε ποσοστό άνω του πενήντα τοις εκατό (50%) οντότητα αναφερόμενη στο στοιχείο α) της παρούσας παραγράφου·

(γ) ούτε ο υπεύθυνα δηλώνων ούτε ο οικονομικός φορέας που εκπροσωπώ δεν είμαστε φυσικό ή νομικό πρόσωπο, οντότητα ή όργανο που ενεργεί εξ ονόματος ή κατ' εντολή οντότητας που αναφέρεται στο σημείο (α) ή (β) παραπάνω, (δ) δεν υπάρχει συμμετοχή φορέων και οντοτήτων που απαριθμούνται στα ανωτέρω στοιχεία α) έως γ), άνω του 10 % της αξίας της σύμβασης των υπερβολάθων, προμηθευτών ή φορέων στις ικανότητες των οποίων να στηρίζεται ο οικονομικός φορέας τον οποίον εκπροσωπώ»

Οι προσφέροντες συμπληρώνουν το σχετικό υπόδειγμα ΕΕΕΣ, το οποίο αποτελεί αναπόσπαστο μέρος της παρούσας διακήρυξης ως Παράρτημα αυτής.

Η συμπλήρωσή του δύναται να πραγματοποιηθεί με χρήση του υποσυστήματος Promitheus ESPDint, προσβάσιμου μέσω της Διαδικτυακής Πύλης (www.promitheus.gov.gr) του ΟΠΣ ΕΣΗΔΗΣ, ή άλλης σχετικής συμβατής πλατφόρμας υπηρεσιών διαχείρισης ηλεκτρονικών ΕΕΕΣ. Οι Οικονομικοί Φορείς δύνανται για αυτό το σκοπό να αξιοποιήσουν το αντίστοιχο ηλεκτρονικό αρχείο με μορφότυπο XML που αποτελεί επικουρικό στοιχείο των εγγράφων της σύμβασης.

Το συμπληρωμένο από τον Οικονομικό Φορέα ΕΕΕΣ, καθώς και η τυχόν συνοδευτική αυτού υπεύθυνη δήλωση, υποβάλλονται σύμφωνα με την περίπτωση δ της παραγράφου 2.4.2.5 της παρούσας, σε ψηφιακά υπογεγραμμένο ηλεκτρονικό αρχείο με μορφότυπο PDF.

[Αναλυτικές οδηγίες και πληροφορίες για το θεσμικό πλαίσιο, τον τρόπο χρήσης και συμπλήρωσης ηλεκτρονικών ΕΕΕΣ και της χρήση του υποσυστήματος Promitheus ESPDint είναι αναρτημένες σε σχετική θεματική ενότητα στη Διαδικτυακή Πύλη (www.promitheus.gov.gr) του ΟΠΣ ΕΣΗΔΗΣ.]

2.4.3.2 Τεχνική προσφορά

Η τεχνική προσφορά θα πρέπει να καλύπτει όλες τις απαιτήσεις και τις προδιαγραφές που έχουν τεθεί από την αναθέτουσα αρχή με τις τεχνικές προδιαγραφές του Παραρτήματος II & του Παραρτήματος III της Διακήρυξης, περιγράφοντας ακριβώς πώς οι συγκεκριμένες απαιτήσεις και προδιαγραφές πληρούνται. Περιλαμβάνει ιδίως τα έγγραφα και δικαιολογητικά, βάσει των οποίων θα αξιολογηθεί η καταλληλότητα των προσφερόμενων ειδών, με βάση το κριτήριο ανάθεσης, σύμφωνα με τα αναλυτικώς αναφερόμενα στα ως άνω Παραρτήματα¹⁹.

- Η τεχνική προσφορά περιλαμβάνει επί ποινή αποκλεισμού συμπληρωμένους και ψηφιακά υπογεγραμμένους σε μορφή αρχείου .pdf τους Πίνακες Συμμόρφωσης του Παραρτήματος III (για όσα

¹⁹ Αυτά περιλαμβάνουν τα αποδεικτικά στοιχεία που τεκμηριώνουν την τεχνική καταλληλότητα των προσφερομένων ειδών βάσει των οποίων θα αξιολογηθεί η τεχνική προσφορά. Αναφέρονται υποχρεωτικά τα αποδεικτικά στοιχεία που τυχόν προβλέπονται στις τεχνικές προδιαγραφές του προς προμήθεια αγαθού, σύμφωνα με Παράρτημα της Διακήρυξης και τυχόν υπόδειγμα τεχνικής προσφοράς.

Τμήματα προσφέρονται). Οι εν λόγω πίνακες συμμόρφωσης έχουν αναρτηθεί σε επεξεργάσιμη μορφή στον δικτυακό τόπο του διαγωνισμού, για τη διευκόλυνση των οικονομικών φορέων προκειμένου να συντάξουν τη σχετική απάντηση τους.

- Οι συμμετέχοντες υποχρεούνται με ποινή αποκλεισμού να καταθέσουν προσφορά για το σύνολο της ποσότητας του προσφερόμενου Τμήματος.
- Όπου εμπεριέχονται αναφορές εμπορικών σημάτων, διπλωμάτων ευρεσιτεχνίας ή τύπων ή αναφορές ορισμένης καταγωγής ή παραγωγής, αυτές θεωρούνται ότι συνοδεύονται από τη μνεία «Η ΤΟ ΙΣΟΔΥΝΑΜΟ».

Οι οικονομικοί φορείς αναφέρουν:

α) το τμήμα της σύμβασης που προτίθενται να αναθέσουν υπό μορφή υπεργολαβίας σε τρίτους, καθώς και τους υπεργολάβους που προτείνουν.

β) τη χώρα παραγωγής του προσφερόμενου προϊόντος και την επιχειρηματική μονάδα στην οποία παράγεται αυτό, καθώς και τον τόπο εγκατάστασής της.

2.4.4 Περιεχόμενα Φακέλου «Οικονομική Προσφορά» / Τρόπος σύνταξης και υποβολής οικονομικών προσφορών

Η Οικονομική Προσφορά συντάσσεται με βάση το αναγραφόμενο στην παρούσα κριτήριο ανάθεσης (της πλέον συμφέρουσας από οικονομική άποψη προσφορά βάσει τιμής) και σύμφωνα με τα οριζόμενα στο [ΠΑΡΑΡΤΗΜΑ V](#) «Υπόδειγμα Οικονομικής Προσφοράς» της παρούσας διακήρυξης, το οποίο έχει αναρτηθεί και σε επεξεργάσιμη μορφή αρχείου doc, στον δικτυακό τόπο του διαγωνισμού και αποτελεί αναπόσπαστο τμήμα της παρούσας διακήρυξης.

Η τιμή του προς προμήθεια υλικού δίνεται σε ευρώ **για το σύνολο της ποσότητας όλων των ειδών κάθε Τμήματος**.

Επειδή στο ηλεκτρονικό σύστημα δεν μπορεί να αποτυπωθεί αναλυτικά η οικονομική προσφορά, ο προσφέρων θα επισυνάψει στον (υπο)φάκελλο “οικονομική προσφορά” την ηλεκτρονική οικονομική προσφορά του ηλεκτρονικά υπογεγραμμένη και τα σχετικά ηλεκτρονικά αρχεία (σύμφωνα με το υπόδειγμα που υπάρχει στο [Παράρτημα V](#) της παρούσας διακήρυξης) σε μορφή pdf.

Στην τιμή περιλαμβάνονται οι υπέρ τρίτων κρατήσεις, ως και κάθε άλλη επιβάρυνση, σύμφωνα με την κείμενη νομοθεσία, μη συμπεριλαμβανομένου Φ.Π.Α., για την παράδοση του υλικού στον τόπο και με τον τρόπο που προβλέπεται στα έγγραφα της σύμβασης

Οι υπέρ τρίτων κρατήσεις υπόκεινται στο εκάστοτε ισχύον αναλογικό τέλος χαρτοσήμου 3% και στην επ' αυτού εισφορά υπέρ ΟΓΑ 20%.

Οι προσφερόμενες τιμές είναι σταθερές καθ' όλη τη διάρκεια της σύμβασης και δεν αναπροσαρμόζονται

Ως απαράδεκτες θα απορρίπτονται προσφορές στις οποίες: α) δεν δίνεται τιμή σε ΕΥΡΩ ή καθορίζεται σχέση ΕΥΡΩ προς ξένο νόμισμα, β) δεν προκύπτει με σαφήνεια η προσφερόμενη τιμή, με την επιφύλαξη του άρθρου 102 του ν. 4412/2016 και γ) η τιμή υπερβαίνει τον προϋπολογισμό της σύμβασης που καθορίζεται από την αναθέτουσα αρχή στο Παράρτημα Ι της παρούσας διακήρυξης.

2.4.5 Χρόνος ισχύος των προσφορών

Οι υποβαλλόμενες προσφορές ισχύουν και δεσμεύουν τους οικονομικούς φορείς για διάστημα **δώδεκα (12) μηνών** από την επόμενη της καταληκτικής ημερομηνίας υποβολής προσφορών, ήτοι έως **27/06/2024**.

Προσφορά η οποία ορίζει χρόνο ισχύος μικρότερο από τον ανωτέρω προβλεπόμενο απορρίπτεται ως μη

κανονική.

Η ισχύς της προσφοράς μπορεί να παρατείνεται εγγράφως, εφόσον τούτο ζητηθεί από την αναθέτουσα αρχή, πριν από τη λήξη της, με αντίστοιχη παράταση της εγγυητικής επιστολής συμμετοχής σύμφωνα με τα οριζόμενα στο άρθρο 72 παρ. 1 του ν. 4412/2016 και την παράγραφο 2.2.2. της παρούσας, κατ' ανώτατο όριο για χρονικό διάστημα ίσο με την προβλεπόμενη ως άνω αρχική διάρκεια. Σε περίπτωση αιτήματος της αναθέτουσας αρχής για παράταση της ισχύος της προσφοράς, για τους οικονομικούς φορείς, που αποδέχτηκαν την παράταση, πριν τη λήξη ισχύος των προσφορών τους, οι προσφορές ισχύουν και τους δεσμεύουν για το επιπλέον αυτό χρονικό διάστημα.

Μετά τη λήξη και του παραπάνω ανώτατου ορίου χρόνου παράτασης ισχύος της προσφοράς, τα αποτελέσματα της διαδικασίας ανάθεσης ματαιώνονται, εκτός αν η αναθέτουσα αρχή κρίνει, κατά περίπτωση, αιτιολογημένα, ότι η συνέχιση της διαδικασίας εξυπηρετεί το δημόσιο συμφέρον, οπότε οι οικονομικοί φορείς που συμμετέχουν στη διαδικασία μπορούν να επιλέξουν είτε να παρατείνουν την προσφορά και την εγγύηση συμμετοχής τους, εφόσον τους ζητηθεί πριν την πάροδο του ανωτέρω ανώτατου ορίου παράτασης της προσφοράς τους είτε όχι. Στην τελευταία περίπτωση, η διαδικασία συνεχίζεται με όσους παρατείνουν τις προσφορές τους και αποκλείονται οι λοιποί οικονομικοί φορείς.

Σε περίπτωση που λήξει ο χρόνος ισχύος των προσφορών και δεν ζητηθεί παράταση της προσφοράς, η αναθέτουσα αρχή δύναται με αιτιολογημένη απόφασή της, εφόσον η εκτέλεση της σύμβασης εξυπηρετεί το δημόσιο συμφέρον, να ζητήσει εκ των υστέρων από τους οικονομικούς φορείς που συμμετέχουν στη διαδικασία να παρατείνουν την προσφορά τους.

2.4.6 Λόγοι απόρριψης προσφορών

Η αναθέτουσα αρχή με βάση τα αποτελέσματα του ελέγχου και της αξιολόγησης των προσφορών, απορρίπτει, σε κάθε περίπτωση, προσφορά:

α) η οποία αποκλίνει από απαράβατους όρους περί σύνταξης και υποβολής της προσφοράς, ή δεν υποβάλλεται εμπρόθεσμα με τον τρόπο και με το περιεχόμενο που ορίζεται στην παρούσα και συγκεκριμένα στις παραγράφους 2.4.1 (Γενικοί όροι υποβολής προσφορών), 2.4.2. (Χρόνος και τρόπος υποβολής προσφορών), 2.4.3. (Περιεχόμενο φακέλων δικαιολογητικών συμμετοχής, τεχνικής προσφοράς), 2.4.4. (Περιεχόμενο φακέλου οικονομικής προσφοράς, τρόπος σύνταξης και υποβολής οικονομικών προσφορών), 2.4.5. (Χρόνος ισχύος προσφορών), 3.1. (Αποσφράγιση και αξιολόγηση προσφορών), 3.2 (Πρόσκληση υποβολής δικαιολογητικών προσωρινού αναδόχου) της παρούσας,

β) η οποία περιέχει ατελείς, ελλιπείς, ασαφείς ή λανθασμένες πληροφορίες ή τεκμηρίωση, συμπεριλαμβανομένων των πληροφοριών που περιέχονται στο ΕΕΕΣ, εφόσον αυτές δεν επιδέχονται συμπλήρωσης, διόρθωσης, αποσαφήνισης ή διευκρίνισης ή, εφόσον επιδέχονται, δεν έχουν αποκατασταθεί από τον προσφέροντα, εντός της προκαθορισμένης προθεσμίας, σύμφωνα το άρθρο 102 του ν. 4412/2016 και την παρ. 3.1.2.1 της παρούσας διακήρυξης,

γ) για την οποία ο προσφέρων δεν παράσχει τις απαιτούμενες εξηγήσεις, εντός της προκαθορισμένης προθεσμίας ή η εξήγηση δεν είναι αποδεκτή από την αναθέτουσα αρχή σύμφωνα με την παρ. 3.1.2.1 της παρούσας και τα άρθρα 102 και 103 του ν. 4412/2016,

δ) η οποία είναι εναλλακτική προσφορά,

ε) η οποία υποβάλλεται από έναν προσφέροντα που έχει υποβάλλει δύο ή περισσότερες προσφορές. Ο περιορισμός αυτός ισχύει, υπό τους όρους της παραγράφου 2.2.3.4 περ.γ της παρούσας (περ. γ' της παρ. 4 του άρθρου 73 του ν. 4412/2016) και στην περίπτωση ενώσεων οικονομικών φορέων με κοινά μέλη, καθώς και στην περίπτωση οικονομικών φορέων που συμμετέχουν είτε αυτοτελώς είτε ως μέλη ενώσεων.

στ) η οποία είναι υπό αίρεση,

ζ) η οποία θέτει όρο αναπροσαρμογής,

η) για την οποία ο προσφέρων δεν παράσχει, εντός αποκλειστικής προθεσμίας είκοσι (20) ημερών από την κοινοποίηση σε αυτόν σχετικής πρόσκλησης της αναθέτουσας αρχής, εξηγήσεις αναφορικά με την τιμή ή το κόστος που προτείνει σε αυτήν, στην περίπτωση που η προσφορά του φαίνεται ασυνήθιστα χαμηλή σε σχέση με τα αγαθά, σύμφωνα με την παρ. 1 του άρθρου 88 του ν.4412/2016,

θ) εφόσον διαπιστωθεί ότι είναι ασυνήθιστα χαμηλή διότι δε συμμορφώνεται με τις ισχύουσες υποχρεώσεις της παρ. 2 του άρθρου 18 του ν.4412/2016,

ι) η οποία παρουσιάζει αποκλίσεις ως προς τους όρους και τις τεχνικές προδιαγραφές της σύμβασης,

ια) η οποία παρουσιάζει ελλείψεις ως προς τα δικαιολογητικά που ζητούνται από τα έγγραφα της παρούσας διακήρυξης, εφόσον αυτές δεν θεραπευτούν από τον προσφέροντα με την υποβολή ή τη συμπλήρωσή τους, εντός της προκαθορισμένης προθεσμίας, σύμφωνα με τα άρθρα 102 και 103 του ν.4412/2016,

ιβ) εάν από τα δικαιολογητικά του άρθρου 103 του ν. 4412/2016, που προσκομίζονται από τον προσωρινό ανάδοχο, δεν αποδεικνύεται η μη συνδρομή των λόγων αποκλεισμού της παραγράφου 2.2.3 της παρούσας ή η πλήρωση μιας ή περισσότερων από τις απαιτήσεις των κριτηρίων ποιοτικής επιλογής, σύμφωνα με τις παραγράφους 2.2.4. επ., περί κριτηρίων επιλογής,

ιγ) εάν κατά τον έλεγχο των ως άνω δικαιολογητικών του άρθρου 103 του ν.4412/2016, διαπιστωθεί ότι τα στοιχεία που δηλώθηκαν, σύμφωνα με το άρθρο 79 του ν. 4412/2016, είναι εκ προθέσεως απατηλά, ή ότι έχουν υποβληθεί πλαστά αποδεικτικά στοιχεία.

3. ΔΙΕΝΕΡΓΕΙΑ ΔΙΑΔΙΚΑΣΙΑΣ - ΑΞΙΟΛΟΓΗΣΗ ΠΡΟΣΦΟΡΩΝ

3.1 Αποσφράγιση και αξιολόγηση προσφορών

3.1.1 Ηλεκτρονική αποσφράγιση προσφορών

Το πιστοποιημένο στο ΕΣΗΔΗΣ, για την αποσφράγιση των προσφορών αρμόδιο όργανο της Αναθέτουσας Αρχής, ήτοι η επιτροπή διενέργειας/επιτροπή αξιολόγησης, **εφεξής Επιτροπή Διαγωνισμού**, προβαίνει στην έναρξη της διαδικασίας ηλεκτρονικής αποσφράγισης των φακέλων των προσφορών, κατά το άρθρο 100 του ν. 4412/2016, ακολουθώντας τα εξής στάδια:

- Ηλεκτρονική Αποσφράγιση του (υπό)φακέλου «Δικαιολογητικά Συμμετοχής-Τεχνική Προσφορά» και του (υπό)φακέλου «Οικονομική Προσφορά», την Παρασκευή, **30/06/2023** και ώρα **10:00 π.μ.**

Στο στάδιο αυτό τα στοιχεία των προσφορών που αποσφραγίζονται είναι προσβάσιμα μόνο στα μέλη της Επιτροπής Διαγωνισμού και την Αναθέτουσα Αρχή.

3.1.2 Αξιολόγηση προσφορών

3.1.2.1 Μετά την κατά περίπτωση ηλεκτρονική αποσφράγιση των προσφορών η Αναθέτουσα Αρχή προβαίνει στην αξιολόγηση αυτών, μέσω των αρμόδιων πιστοποιημένων στο ΕΣΗΔΗΣ οργάνων της, εφαρμοζόμενων κατά τα λοιπά των κειμένων διατάξεων.

Η αναθέτουσα αρχή, τηρώντας τις αρχές της ίσης μεταχείρισης και της διαφάνειας, ζητά από τους προσφέροντες οικονομικούς φορείς, όταν οι πληροφορίες ή η τεκμηρίωση που πρέπει να υποβάλλονται είναι ή εμφανίζονται ελλιπείς ή λανθασμένες, συμπεριλαμβανομένων εκείνων στο ΕΕΕΣ, ή όταν λείπουν συγκεκριμένα έγγραφα, να υποβάλλουν, να συμπληρώνουν, να αποσαφηνίζουν ή να ολοκληρώνουν τις σχετικές πληροφορίες ή τεκμηρίωση, εντός προθεσμίας όχι μικρότερης των δέκα (10) ημερών και όχι μεγαλύτερης των είκοσι (20) ημερών από την ημερομηνία κοινοποίησης σε αυτούς της σχετικής πρόσκλησης. Η συμπλήρωση ή η αποσαφήνιση ζητείται και γίνεται αποδεκτή υπό την προϋπόθεση ότι δεν τροποποιείται η προσφορά του οικονομικού φορέα και ότι αφορά σε στοιχεία ή δεδομένα, των οποίων είναι αντικειμενικά εξακριβώσιμος ο προγενέστερος χαρακτήρας σε σχέση με το πέρας της καταληκτικής προθεσμίας παραλαβής προσφορών. Τα ανωτέρω ισχύουν κατ' αναλογίαν και για τυχόν ελλείπουσες δηλώσεις, υπό την προϋπόθεση ότι βεβαιώνουν γεγονότα αντικειμενικώς εξακριβώσιμα.

Ειδικότερα:

α) Η Επιτροπή Διαγωνισμού εξετάζει αρχικά την προσκόμιση της εγγύησης συμμετοχής, σύμφωνα με την παράγραφο 1 του άρθρου 72. Σε περίπτωση παράλειψης προσκόμισης, είτε της εγγύησης συμμετοχής ηλεκτρονικής έκδοσης, μέχρι την καταληκτική ημερομηνία υποβολής προσφορών, είτε του πρωτοτύπου της έντυπης εγγύησης συμμετοχής, μέχρι την ημερομηνία και ώρα αποσφράγισης, η Επιτροπή Διαγωνισμού συντάσσει πρακτικό στο οποίο εισηγείται την απόρριψη της προσφοράς ως अपαράδεκτης.

Στη συνέχεια εκδίδεται από την αναθέτουσα αρχή απόφαση, με την οποία επικυρώνεται το ανωτέρω πρακτικό. Η απόφαση απόρριψης της προσφοράς του παρόντος εδαφίου εκδίδεται πριν από την έκδοση οποιασδήποτε άλλης απόφασης σχετικά με την αξιολόγηση των προσφορών της οικείας διαδικασίας ανάθεσης σύμβασης και κοινοποιείται σε όλους τους προσφέροντες, μέσω της λειτουργικότητας της «Επικοινωνίας» του ηλεκτρονικού διαγωνισμού στο ΕΣΗΔΗΣ.

Κατά της εν λόγω απόφασης χωρεί προδικαστική προσφυγή, σύμφωνα με τα οριζόμενα στην παράγραφο 3.4 της παρούσας.

Η αναθέτουσα αρχή επικοινωνεί παράλληλα με τους φορείς που φέρονται να έχουν εκδώσει τις εγγυητικές

επιστολές, προκειμένου να διαπιστώσει την εγκυρότητά τους.

β) Μετά την έκδοση της ανωτέρω απόφασης η Επιτροπή Διαγωνισμού προβαίνει αρχικά στον έλεγχο των δικαιολογητικών συμμετοχής και εν συνεχεία στην αξιολόγηση των τεχνικών προσφορών των προσφερόντων των οποίων τα δικαιολογητικά συμμετοχής έκρινε πλήρη. Η αξιολόγηση γίνεται σύμφωνα με τους όρους της παρούσας και η διαδικασία αξιολόγησης ολοκληρώνεται με την καταχώριση σε πρακτικό των προσφερόντων, των αποτελεσμάτων του ελέγχου και της αξιολόγησης των δικαιολογητικών συμμετοχής και των τεχνικών προσφορών²⁰.

γ) Στη συνέχεια η Επιτροπή Διαγωνισμού προβαίνει στην αξιολόγηση των οικονομικών προσφορών των προσφερόντων, των οποίων τα δικαιολογητικά συμμετοχής και η τεχνική προσφορά κρίθηκαν αποδεκτά, συντάσσει πρακτικό στο οποίο καταχωρίζονται οι οικονομικές προσφορές κατά σειρά μειοδοσίας και εισηγείται αιτιολογημένα την αποδοχή ή απόρριψή τους, την κατάταξη των προσφορών και την ανάδειξη του προσωρινού αναδόχου.

Εάν οι προσφορές φαίνονται ασυνήθιστα χαμηλές σε σχέση με το αντικείμενο της σύμβασης, η αναθέτουσα αρχή απαιτεί από τους οικονομικούς φορείς, μέσω της λειτουργικότητας της «Επικοινωνίας» του ηλεκτρονικού διαγωνισμού στο ΕΣΗΔΗΣ, να εξηγήσουν την τιμή ή το κόστος που προτείνουν στην προσφορά τους, εντός αποκλειστικής προθεσμίας, κατά ανώτατο όριο είκοσι (20) ημερών από την κοινοποίηση της σχετικής πρόσκλησης. Στην περίπτωση αυτή εφαρμόζονται τα άρθρα 88 και 89 ν. 4412/2016. Εάν τα παρεχόμενα στοιχεία δεν εξηγούν κατά τρόπο ικανοποιητικό το χαμηλό επίπεδο της τιμής ή του κόστους που προτείνεται, η προσφορά απορρίπτεται ως μη κανονική. *[Σε κάθε περίπτωση η κρίση της Α.Α. σχετικά με τις ασυνήθιστα χαμηλές προσφορές και την αποδοχή ή όχι των σχετικών εξηγήσεων εκ μέρους των προσφερόντων ενσωματώνεται στην κατωτέρω ενιαία απόφαση²¹]*

Στην περίπτωση ισότιμων προσφορών η αναθέτουσα αρχή επιλέγει τον ανάδοχο με κλήρωση μεταξύ των οικονομικών φορέων που υπέβαλαν ισότιμες προσφορές. Η κλήρωση γίνεται ενώπιον της Επιτροπής του Διαγωνισμού και παρουσία των οικονομικών φορέων που υπέβαλαν τις ισότιμες προσφορές. *[Επισημαίνεται ότι τα αποτελέσματα της κλήρωσης ενσωματώνονται ομοίως στην ως κατωτέρω ενιαία απόφαση]*

Στη συνέχεια, εφόσον το αποφαινόμενο όργανο της αναθέτουσας αρχής εγκρίνει τα ανωτέρω πρακτικά εκδίδεται απόφαση για τα αποτελέσματα όλων των ανωτέρω σταδίων («Δικαιολογητικά Συμμετοχής», «Τεχνική Προσφορά» και «Οικονομική Προσφορά») και η αναθέτουσα αρχή προσκαλεί εγγράφως, μέσω της λειτουργικότητας της «Επικοινωνίας» του ηλεκτρονικού διαγωνισμού στο ΕΣΗΔΗΣ, τον πρώτο σε κατάταξη μειοδότη στον οποίον πρόκειται να γίνει η κατακύρωση («προσωρινός ανάδοχος») να υποβάλει τα δικαιολογητικά κατακύρωσης, σύμφωνα με όσα ορίζονται στο άρθρο 103 και την παράγραφο 3.2 της παρούσας, περί πρόσκλησης για υποβολή δικαιολογητικών. **Η απόφαση έγκρισης των πρακτικών δεν κοινοποιείται στους προσφέροντες και ενσωματώνεται στην απόφαση κατακύρωσης.**

Σε κάθε περίπτωση, όταν εξ αρχής έχει υποβληθεί μία προσφορά, τα αποτελέσματα όλων των σταδίων της διαδικασίας ανάθεσης, ήτοι Δικαιολογητικών Συμμετοχής, Τεχνικής Προσφοράς και Οικονομικής Προσφοράς, επικυρώνονται με την απόφαση κατακύρωσης του άρθρου 105 του ν. 4412/2016, σύμφωνα με την παράγραφο 3.3 της παρούσας, που εκδίδεται μετά το πέρας και του τελευταίου σταδίου της διαδικασίας.

Κατά της ανωτέρω απόφασης χωρεί προδικαστική προσφυγή ενώπιον της ΑΕΠΠ σύμφωνα με όσα

²⁰ Η αναθέτουσα αρχή δύναται να εγκρίνει το πρακτικό αυτό με εσωτερική της απόφαση.

²¹ Επισημαίνεται ότι στις γνωμοδοτικές αρμοδιότητες της Επιτροπής Διαγωνισμού ανήκει ο ουσιαστικός έλεγχος και η αξιολόγηση των προσφορών, συμπεριλαμβανομένου και του ζητήματος της απόρριψης προσφορών ως ασυνήθιστα χαμηλών. Πρβλ και απόφαση ΣτΕ ΕΑ 184/2020

προβλέπονται στην παράγραφο 3.4 της παρούσας.

3.2 Πρόσκληση υποβολής δικαιολογητικών προσωρινού αναδόχου - Δικαιολογητικά προσωρινού αναδόχου

Μετά την αξιολόγηση των προσφορών, η αναθέτουσα αρχή αποστέλλει σχετική ηλεκτρονική πρόσκληση στον προσφέροντα, στον οποίο πρόκειται να γίνει η κατακύρωση («προσωρινό ανάδοχο»), μέσω της λειτουργικότητας της «Επικοινωνίας» του ηλεκτρονικού διαγωνισμού στο ΕΣΗΔΗΣ, και τον καλεί να υποβάλει εντός προθεσμίας δέκα (10) ημερών από την κοινοποίηση της σχετικής έγγραφης ειδοποίησης σε αυτόν, τα αποδεικτικά έγγραφα νομιμοποίησης και τα πρωτότυπα ή αντίγραφα όλων των δικαιολογητικών που περιγράφονται στην παράγραφο **2.2.9.2.** της παρούσας διακήρυξης, ως αποδεικτικά στοιχεία για τη μη συνδρομή των λόγων αποκλεισμού της παραγράφου 2.2.3 της διακήρυξης, καθώς και για την πλήρωση των κριτηρίων ποιοτικής επιλογής των παραγράφων 2.2.4 - 2.2.8 αυτής.

Ειδικότερα, το σύνολο των στοιχείων και δικαιολογητικών της ως άνω παραγράφου αποστέλλονται από αυτόν σε μορφή ηλεκτρονικών αρχείων με μορφότυπο PDF, σύμφωνα με τα ειδικώς οριζόμενα στην παράγραφο 2.4.2.5 της παρούσας.

Εντός της προθεσμίας υποβολής των δικαιολογητικών κατακύρωσης και το αργότερο έως την τρίτη εργάσιμη ημέρα από την καταληκτική ημερομηνία ηλεκτρονικής υποβολής των δικαιολογητικών κατακύρωσης, προσκομίζονται με ευθύνη του οικονομικού φορέα, στην αναθέτουσα αρχή, σε έντυπη μορφή και σε κλειστό φάκελο, στον οποίο αναγράφεται ο αποστολέας, τα στοιχεία του Διαγωνισμού και ως παραλήπτης η Επιτροπή Διαγωνισμού, τα στοιχεία και δικαιολογητικά, τα οποία απαιτείται να προσκομισθούν σε έντυπη μορφή (ως πρωτότυπα ή ακριβή αντίγραφα), σύμφωνα με τα προβλεπόμενα στις διατάξεις της ως άνω παραγράφου 2.4.2.5.

Αν δεν προσκομισθούν τα παραπάνω δικαιολογητικά ή υπάρχουν ελλείψεις σε αυτά που υποβλήθηκαν, η αναθέτουσα αρχή καλεί τον προσωρινό ανάδοχο να προσκομίσει τα ελλείποντα δικαιολογητικά ή να συμπληρώσει τα ήδη υποβληθέντα ή να παράσχει διευκρινήσεις με την έννοια του άρθρου 102 του ν. 4412/2016, εντός δέκα (10) ημερών από την κοινοποίηση της σχετικής πρόσκλησης σε αυτόν.

Ο προσωρινός ανάδοχος δύναται να υποβάλει αίτημα, μέσω της λειτουργικότητας της «Επικοινωνίας» του ηλεκτρονικού διαγωνισμού στο ΕΣΗΔΗΣ, προς την αναθέτουσα αρχή, για παράταση της ως άνω προθεσμίας, συνοδευόμενο από αποδεικτικά έγγραφα περί αίτησης χορήγησης δικαιολογητικών προσωρινού αναδόχου. Στην περίπτωση αυτή η αναθέτουσα αρχή παρατείνει την προθεσμία υποβολής αυτών, για όσο χρόνο απαιτηθεί για τη χορήγησή τους από τις αρμόδιες δημόσιες αρχές. Ο προσωρινός ανάδοχος μπορεί να αξιοποιεί τη δυνατότητα αυτή τόσο εντός της αρχικής προθεσμίας για την υποβολή δικαιολογητικών όσο και εντός της προθεσμίας για την προσκόμιση ελλειπόντων ή τη συμπλήρωση ήδη υποβληθέντων δικαιολογητικών, κατά την έννοια του άρθρου 102 του ν. 4412/2016, ως ανωτέρω προβλέπεται. Η παρούσα ρύθμιση εφαρμόζεται αναλόγως και όταν η αναθέτουσα αρχή ζητήσει την προσκόμιση των δικαιολογητικών κατά τη διαδικασία αξιολόγησης των προσφορών ή αιτήσεων συμμετοχής και πριν από το στάδιο κατακύρωσης, κατ' εφαρμογή της διάταξης του πρώτου εδαφίου της παρ. 5 του άρθρου 79 του ν. 4412/2016, τηρουμένων των αρχών της ίσης μεταχείρισης και της διαφάνειας.

Απορρίπτεται η προσφορά του προσωρινού αναδόχου, καταπίπτει υπέρ της αναθέτουσας αρχής η εγγύηση συμμετοχής του και η κατακύρωση γίνεται στον προσφέροντα που υπέβαλε την αμέσως επόμενη πλέον συμφέρουσα από οικονομική άποψη προσφορά, τηρουμένης της ανωτέρω διαδικασίας, εάν:

i) κατά τον έλεγχο των παραπάνω δικαιολογητικών διαπιστωθεί ότι τα στοιχεία που δηλώθηκαν με το Ευρωπαϊκό Ενιαίο Έγγραφο Σύμβασης (ΕΕΕΣ) είναι εκ προθέσεως απατηλά, ή έχουν υποβληθεί πλαστά

αποδεικτικά στοιχεία , ή

ii) δεν υποβληθούν στο προκαθορισμένο χρονικό διάστημα τα απαιτούμενα πρωτότυπα ή αντίγραφα των παραπάνω δικαιολογητικών, ή

iii) από τα δικαιολογητικά που προσκομίσθηκαν νομίμως και εμπροθέσμως, δεν αποδεικνύεται η μη συνδρομή των λόγων αποκλεισμού σύμφωνα με την παράγραφο 2.2.3 (λόγοι αποκλεισμού) ή η πλήρωση μιας ή περισσότερων από τις απαιτήσεις των κριτηρίων ποιοτικής επιλογής σύμφωνα με τις παραγράφους 2.2.4 έως 2.2.8 (κριτήρια ποιοτικής επιλογής) της παρούσας.

Σε περίπτωση έγκαιρης και προσήκουσας ενημέρωσης της αναθέτουσας αρχής για μεταβολές στις προϋποθέσεις, τις οποίες ο προσωρινός ανάδοχος είχε δηλώσει με το Ευρωπαϊκό Ενιαίο Έγγραφο Σύμβασης (ΕΕΕΣ) ότι πληροί, οι οποίες μεταβολές επήλθαν ή για τις οποίες μεταβολές έλαβε γνώση μετά την δήλωση και μέχρι την ημέρα της σύναψης της σύμβασης (οψιγενείς μεταβολές), δεν καταπίπτει υπέρ της Αναθέτουσας Αρχής η εγγύηση συμμετοχής του.

Αν κανένας από τους προσφέροντες δεν υποβάλλει αληθή ή ακριβή δήλωση ή δεν προσκομίσει ένα ή περισσότερα από τα απαιτούμενα έγγραφα και δικαιολογητικά ή δεν αποδείξει ότι: α) δεν βρίσκεται σε μία από τις καταστάσεις της παραγράφου 2.2.3 της παρούσας διακήρυξης και β) πληροί τα σχετικά κριτήρια ποιοτικής επιλογής τα οποία έχουν καθοριστεί σύμφωνα με τις παραγράφους 2.2.4 -2.2.8 της παρούσας διακήρυξης, η διαδικασία ματαιώνεται.

Η διαδικασία ελέγχου των παραπάνω δικαιολογητικών ολοκληρώνεται με τη σύνταξη πρακτικού από την Επιτροπή του Διαγωνισμού, στο οποίο αναγράφεται η τυχόν συμπλήρωση δικαιολογητικών σύμφωνα με όσα ορίζονται ανωτέρω (παράγραφος 3.1.2.1.) και τη διαβίβασή του στο αποφαινόμενο όργανο της αναθέτουσας αρχής για τη λήψη απόφασης είτε για την κατακύρωση της σύμβασης είτε για τη ματαίωση της διαδικασίας.

Η αναθέτουσα αρχή, αιτιολογημένα και κατόπιν γνώμης της αρμόδιας επιτροπής του διαγωνισμού, **μπορεί να κατακυρώσει τη σύμβαση για ολόκληρη ή μεγαλύτερη ή μικρότερη ποσότητα αγαθών** από αυτή που καθορίζεται στο Παράρτημα Ι, σε ποσοστό που δεν μπορεί να υπερβαίνει το **εκατόν είκοσι τοις εκατό (120%)** στην περίπτωση της μεγαλύτερης ποσότητας και το **ογδόντα τοις εκατό (80%)** στην περίπτωση μικρότερης ποσότητας.

3.3 Κατακύρωση - σύναψη σύμβασης

3.3.1. Τα αποτελέσματα του ελέγχου των παραπάνω δικαιολογητικών και της εισήγησης της Επιτροπής επικυρώνονται με την απόφαση κατακύρωσης, στην οποία ενσωματώνεται η απόφαση έγκρισης των πρακτικών των περ. α & β της παρ. 2 του άρθρου 100 του ν. 4412/2016 (περί αξιολόγησης των δικαιολογητικών συμμετοχής, της τεχνικής και της οικονομικής προσφοράς).

Η αναθέτουσα αρχή κοινοποιεί, μέσω της λειτουργικότητας της «Επικοινωνίας», σε όλους τους οικονομικούς φορείς που έλαβαν μέρος στη διαδικασία ανάθεσης, εκτός από όσους αποκλείστηκαν οριστικά δυνάμει της παρ. 1 του άρθρου 72 του ν. 4412/2016, την απόφαση κατακύρωσης, στην οποία αναφέρονται υποχρεωτικά οι προθεσμίες για την αναστολή της σύναψης σύμβασης, σύμφωνα με τα άρθρα 360 έως 372 του ν. 4412/2016, μαζί με αντίγραφο όλων των πρακτικών της διαδικασίας ελέγχου και αξιολόγησης των προσφορών, και, επιπλέον, αναρτά τα δικαιολογητικά του προσωρινού αναδόχου στα «Συνημμένα Ηλεκτρονικού Διαγωνισμού».

Μετά την έκδοση και κοινοποίηση της απόφασης κατακύρωσης οι προσφέροντες λαμβάνουν γνώση των λοιπών συμμετεχόντων στη διαδικασία και των στοιχείων που υποβλήθηκαν από αυτούς, με ενέργειες της αναθέτουσας αρχής. Κατά της απόφασης κατακύρωσης χωρεί προδικαστική προσφυγή ενώπιον της ΑΕΠΠ,

σύμφωνα με την παράγραφο 3.4 της παρούσας. Δεν επιτρέπεται η άσκηση άλλης διοικητικής προσφυγής κατά της ανωτέρω απόφασης.

3.3.2. Η απόφαση κατακύρωσης καθίσταται οριστική, εφόσον συντρέξουν οι ακόλουθες προϋποθέσεις σωρευτικά:

α) κοινοποιηθεί η απόφαση κατακύρωσης σε όλους τους οικονομικούς φορείς που δεν έχουν αποκλειστεί οριστικά,

β) παρέλθει άπρακτη η προθεσμία άσκησης προδικαστικής προσφυγής ή σε περίπτωση άσκησης, παρέλθει άπρακτη η προθεσμία άσκησης αίτησης αναστολής κατά της απόφασης της ΑΕΠΠ και σε περίπτωση άσκησης αίτησης αναστολής κατά της απόφασης της ΑΕΠΠ, εκδοθεί απόφαση επί της αίτησης, με την επιφύλαξη της χορήγησης προσωρινής διαταγής, σύμφωνα με όσα ορίζονται στο τελευταίο εδάφιο της παρ. 4 του άρθρου 372 του ν. 4412/2016,

γ) ολοκληρωθεί επιτυχώς ο προσυμβατικός έλεγχος από το Ελεγκτικό Συνέδριο, σύμφωνα με τα άρθρα 324 έως 327 του ν. 4700/2020, εφόσον απαιτείται, και

δ) ο προσωρινός ανάδοχος, υποβάλλει, στην περίπτωση που απαιτείται και έπειτα από σχετική πρόσκληση, υπεύθυνη δήλωση, που υπογράφεται σύμφωνα με όσα ορίζονται στο άρθρο 79Α του ν. 4412/2016, στην οποία δηλώνεται ότι, δεν έχουν επέλθει στο πρόσωπό του οψιγενείς μεταβολές κατά την έννοια του άρθρου 104 του ν. 4412/2016 και μόνον στην περίπτωση του προσυμβατικού ελέγχου ή της άσκησης προδικαστικής προσφυγής κατά της απόφασης κατακύρωσης. Η υπεύθυνη δήλωση ελέγχεται από την αναθέτουσα αρχή και μνημονεύεται στο συμφωνητικό. Εφόσον δηλωθούν οψιγενείς μεταβολές, η δήλωση ελέγχεται από την Επιτροπή Διαγωνισμού, η οποία εισηγείται προς το αρμόδιο αποφαινόμενο όργανο.

Μετά από την οριστικοποίηση της απόφασης κατακύρωσης η αναθέτουσα αρχή προσκαλεί τον ανάδοχο, μέσω της λειτουργικότητας της «Επικοινωνίας» του ηλεκτρονικού διαγωνισμού στο ΕΣΗΔΗΣ, να προσέλθει για υπογραφή του συμφωνητικού, θέτοντάς του προθεσμία δεκαπέντε (15) ημερών από την κοινοποίηση της σχετικής ειδικής πρόσκλησης. Η σύμβαση θεωρείται συναφθείσα με την κοινοποίηση της πρόσκλησης του προηγούμενου εδαφίου στον ανάδοχο.

Στην περίπτωση που ο ανάδοχος δεν προσέλθει να υπογράψει το ως άνω συμφωνητικό μέσα στην τεθείσα προθεσμία, με την επιφύλαξη αντικειμενικών λόγων ανωτέρας βίας, κηρύσσεται έκπτωτος, καταπίπτει υπέρ της αναθέτουσας αρχής η εγγυητική επιστολή συμμετοχής του και ακολουθείται η ίδια, ως άνω διαδικασία, για τον προσφέροντα που υπέβαλε την αμέσως επόμενη πλέον συμφέρουσα από οικονομική άποψη προσφορά. Αν κανένας από τους προσφέροντες δεν προσέλθει για την υπογραφή του συμφωνητικού, η διαδικασία ανάθεσης ματαιώνεται σύμφωνα με την παράγραφο 3.5 της παρούσας διακήρυξης. Στην περίπτωση αυτή, η αναθέτουσα αρχή μπορεί να αναζητήσει αποζημίωση, πέρα από την καταπίπτουσα εγγυητική επιστολή, ιδίως δυνάμει των άρθρων 197 και 198 ΑΚ.

Εάν η αναθέτουσα αρχή δεν απευθύνει την ειδική πρόσκληση για την υπογραφή του συμφωνητικού εντός χρονικού διαστήματος εξήντα (60) ημερών από την οριστικοποίηση της απόφασης κατακύρωσης, με την επιφύλαξη της ύπαρξης επιτακτικού λόγου δημόσιου συμφέροντος ή αντικειμενικών λόγων ανωτέρας βίας, ο ανάδοχος δικαιούται να απέχει από την υπογραφή του συμφωνητικού, χωρίς να εκπέσει η εγγύηση συμμετοχής του, καθώς και να αναζητήσει αποζημίωση ιδίως δυνάμει των άρθρων 197 και 198 ΑΚ.

3.4 Προδικαστικές Προσφυγές - Προσωρινή και οριστική Δικαστική Προστασία

Α. Κάθε ενδιαφερόμενος, ο οποίος έχει ή είχε συμφέρον να του ανατεθεί η συγκεκριμένη δημόσια σύμβαση και έχει υποστεί ή ενδέχεται να υποστεί ζημία από εκτελεστή πράξη ή παράλειψη της

αναθέτουσας αρχής κατά παράβαση της ευρωπαϊκής ενωσιακής ή εσωτερικής νομοθεσίας στον τομέα των δημοσίων συμβάσεων, έχει δικαίωμα να προσφύγει στην ανεξάρτητη Αρχή Εξέτασης Προδικαστικών Προσφυγών (ΑΕΠΠ), σύμφωνα με τα ειδικότερα οριζόμενα στα άρθρα 345 επ. ν. 4412/2016 και 1 επ. π.δ. 39/2017, στρεφόμενος με προδικαστική προσφυγή, κατά πράξης ή παράλειψης της αναθέτουσας αρχής, προσδιορίζοντας ειδικώς τις νομικές και πραγματικές αιτιάσεις που δικαιολογούν το αίτημά του.

Σε περίπτωση προσφυγής κατά πράξης της αναθέτουσας αρχής, η προθεσμία για την άσκηση της προδικαστικής προσφυγής είναι:

(α) δέκα (10) ημέρες από την κοινοποίηση της προσβαλλόμενης πράξης στον ενδιαφερόμενο οικονομικό φορέα αν η πράξη κοινοποιήθηκε με ηλεκτρονικά μέσα ή τηλεομοιοτυπία ή

(β) δεκαπέντε (15) ημέρες από την κοινοποίηση της προσβαλλόμενης πράξης σε αυτόν αν χρησιμοποιήθηκαν άλλα μέσα επικοινωνίας, άλλως

(γ) δέκα (10) ημέρες από την πλήρη, πραγματική ή τεκμαιρόμενη, γνώση της πράξης που βλάπτει τα συμφέροντα του ενδιαφερόμενου οικονομικού φορέα. Ειδικά για την άσκηση προσφυγής κατά προκήρυξης, η πλήρης γνώση αυτής τεκμαίρεται μετά την πάροδο δεκαπέντε (15) ημερών από τη δημοσίευση στο ΚΗΜΔΗΣ.

Σε περίπτωση παράλειψης που αποδίδεται στην αναθέτουσα αρχή, η προθεσμία για την άσκηση της προδικαστικής προσφυγής είναι δεκαπέντε (15) ημέρες από την επομένη της συντέλεσης της προσβαλλόμενης παράλειψης.

Οι προθεσμίες ως προς την υποβολή των προδικαστικών προσφυγών και των παρεμβάσεων αρχίζουν την επομένη της ημέρας της προαναφερθείσας κατά περίπτωση κοινοποίησης ή γνώσης και λήγουν όταν περάσει ολόκληρη η τελευταία ημέρα και ώρα 23:59:59 και, αν αυτή είναι εξαιρετέα ή Σάββατο, όταν περάσει ολόκληρη η επομένη εργάσιμη ημέρα και ώρα 23:59:59.

Η προδικαστική προσφυγή συντάσσεται υποχρεωτικά με τη χρήση του τυποποιημένου εντύπου του Παραρτήματος Ι του π.δ/τος 39/2017 και κατατίθεται ηλεκτρονικά μέσω της λειτουργικότητας «Επικοινωνία» στην ηλεκτρονική περιοχή του συγκεκριμένου διαγωνισμού, επιλέγοντας την ένδειξη «Προδικαστική Προσφυγή» σύμφωνα με το άρθρο 18 της Κ.Υ.Α. Προμήθειες και Υπηρεσίες.

Για το παραδεκτό της άσκησης της προδικαστικής προσφυγής κατατίθεται **παράβολο** από τον προσφεύγοντα υπέρ του Ελληνικού Δημοσίου, σύμφωνα με όσα ορίζονται στο άρθρο 363 Ν. 4412/2016 . Η επιστροφή του παραβόλου στον προσφεύγοντα γίνεται: α) σε περίπτωση ολικής ή μερικής αποδοχής της προσφυγής του, β) όταν η αναθέτουσα αρχή ανακαλεί την προσβαλλόμενη πράξη ή προβαίνει στην οφειλόμενη ενέργεια πριν από την έκδοση της απόφασης της ΑΕΠΠ επί της προσφυγής, γ) σε περίπτωση παραίτησης του προσφεύγοντα από την προσφυγή του έως και δέκα (10) ημέρες από την κατάθεση της προσφυγής.

Η προθεσμία για την άσκηση της προδικαστικής προσφυγής και η άσκησή της κωλύουν τη σύναψη της σύμβασης επί ποινή ακυρότητας, η οποία διαπιστώνεται με απόφαση της ΑΕΠΠ μετά από άσκηση προδικαστικής προσφυγής, σύμφωνα με το άρθρο 368 του ν. 4412/2016 και 20 π.δ. 39/2017. Όμως, μόνη η άσκηση της προδικαστικής προσφυγής δεν κωλύει την πρόοδο της διαγωνιστικής διαδικασίας, υπό την επιφύλαξη χορήγησης από το Κλιμάκιο προσωρινής προστασίας σύμφωνα με το άρθρο 366 παρ. 1-2 ν. 4412/2016 και 15 παρ. 1-4 π.δ. 39/2017.

Η προηγούμενη παράγραφος δεν εφαρμόζεται στην περίπτωση που, κατά τη διαδικασία σύναψης της παρούσας σύμβασης, υποβληθεί μόνο μία (1) προσφορά.

Μετά την, κατά τα ως άνω, ηλεκτρονική κατάθεση της προδικαστικής προσφυγής η αναθέτουσα αρχή, μέσω της λειτουργίας «Επικοινωνία»:

α) Κοινοποιεί την προσφυγή το αργότερο έως την επομένη εργάσιμη ημέρα από την κατάθεσή της σε κάθε ενδιαφερόμενο τρίτο, ο οποίος μπορεί να θίγεται από την αποδοχή της προσφυγής, προκειμένου να ασκήσει το, προβλεπόμενο από τα άρθρα 362 παρ. 3 και 7 π.δ. 39/2017, δικαίωμα παρέμβασής του στη διαδικασία εξέτασης της προσφυγής, για τη διατήρηση της ισχύος της προσβαλλόμενης πράξης, προσκομίζοντας όλα τα κρίσιμα έγγραφα που έχει στη διάθεσή του.

β) Διαβιβάζει στην ΑΕΠΠ, το αργότερο εντός δεκαπέντε (15) ημερών από την ημέρα κατάθεσης, τον πλήρη φάκελο της υπόθεσης, τα αποδεικτικά κοινοποίησης στους ενδιαφερόμενους τρίτους αλλά και την Έκθεση Απόψεων της επί της προσφυγής. Στην Έκθεση Απόψεων η αναθέτουσα αρχή μπορεί να παραθέσει αρχική ή συμπληρωματική αιτιολογία για την υποστήριξη της προσβαλλόμενης με την προδικαστική προσφυγή πράξης.

γ) Κοινοποιεί σε όλα τα μέρη την Έκθεση Απόψεων, τις Παρεμβάσεις και τα σχετικά έγγραφα που τυχόν τη συνοδεύουν, μέσω του ηλεκτρονικού τόπου του διαγωνισμού το αργότερο έως την επομένη εργάσιμη ημέρα από την κατάθεσή τους.

δ) Συμπληρωματικά υπομνήματα κατατίθενται από οποιοδήποτε από τα μέρη μέσω της πλατφόρμας του ΕΣΗΔΗΣ το αργότερο εντός πέντε (5) ημερών από την κοινοποίηση των απόψεων της αναθέτουσας αρχής.

Η άσκηση της προδικαστικής προσφυγής αποτελεί προϋπόθεση για την άσκηση των ένδικων βοηθημάτων της αίτησης αναστολής και της αίτησης ακύρωσης του άρθρου 372 ν. 4412/2016 κατά των εκτελεστών πράξεων ή παραλείψεων της αναθέτουσας αρχής.

Β. Όποιος έχει έννομο συμφέρον μπορεί να ζητήσει, με το ίδιο δικόγραφο εφαρμοζόμενων αναλογικά των διατάξεων του π.δ. 18/1989, την αναστολή εκτέλεσης της απόφασης της ΑΕΠΠ και την ακύρωσή της ενώπιον του αρμοδίου Διοικητικού Δικαστηρίου. Το αυτό ισχύει και σε περίπτωση σιωπηρής απόρριψης της προδικαστικής προσφυγής από την Α.Ε.Π.Π. Δικαίωμα άσκησης του ως άνω ένδικου βοηθήματος έχει και η αναθέτουσα αρχή, αν η Α.Ε.Π.Π. κάνει δεκτή την προδικαστική προσφυγή, αλλά και αυτός του οποίου έχει γίνει εν μέρει δεκτή η προδικαστική προσφυγή.

Με την απόφαση της ΑΕΠΠ λογίζονται ως συμπροσβαλλόμενες και όλες οι συναφείς προς την ανωτέρω απόφαση πράξεις ή παραλείψεις της αναθέτουσας αρχής, εφόσον έχουν εκδοθεί ή συντελεστεί αντιστοίχως έως τη συζήτηση της ως άνω αίτησης στο Δικαστήριο.

Η αίτηση αναστολής και ακύρωσης περιλαμβάνει μόνο αιτιάσεις που είχαν προταθεί με την προδικαστική προσφυγή ή αφορούν στη διαδικασία ενώπιον της Α.Ε.Π.Π. ή το περιεχόμενο των αποφάσεών της. Η αναθέτουσα αρχή, εφόσον ασκήσει την αίτηση της παρ. 1 του άρθρου 372 του ν. 4412/2016, μπορεί να προβάλει και οψιγενείς ισχυρισμούς αναφορικά με τους επιτακτικούς λόγους δημοσίου συμφέροντος, οι οποίοι καθιστούν αναγκαία την άμεση ανάθεση της σύμβασης.

Η ως άνω αίτηση κατατίθεται στο ως αρμόδιο δικαστήριο μέσα σε προθεσμία δέκα (10) ημερών από κοινοποίηση ή την πλήρη γνώση της απόφασης ή από την παρέλευση της προθεσμίας για την έκδοση της απόφασης επί της προδικαστικής προσφυγής, ενώ η δικάσιμος για την εκδίκαση της αίτησης ακύρωσης δεν πρέπει να απέχει πέραν των εξήντα (60) ημερών από την κατάθεση του δικογράφου.

Αντίγραφο της αίτησης με κλήση κοινοποιείται με τη φροντίδα του αιτούντος προς την Α.Ε.Π.Π., την αναθέτουσα αρχή, αν δεν έχει ασκήσει αυτή την αίτηση, και προς κάθε τρίτο ενδιαφερόμενο, την κλήτευση του οποίου διατάσσει με πράξη του ο Πρόεδρος ή ο προεδρεύων του αρμοδίου Δικαστηρίου ή Τμήματος έως την επόμενη ημέρα από την κατάθεση της αίτησης. Ο αιτών υποχρεούται επί ποινή απαραδέκτου του ένδικου βοηθήματος να προβεί στις παραπάνω κοινοποιήσεις εντός αποκλειστικής προθεσμίας δύο (2) ημερών από την έκδοση και την παραλαβή της ως άνω πράξης του Δικαστηρίου. Εντός αποκλειστικής προθεσμίας δέκα (10) ημερών από την ως άνω κοινοποίηση της αίτησης κατατίθεται η

παρέμβαση και διαβιβάζονται ο φάκελος και οι απόψεις των παθητικώς νομιμοποιούμενων. Εντός της ίδιας προθεσμίας κατατίθενται στο Δικαστήριο και τα στοιχεία που υποστηρίζουν τους ισχυρισμούς των διαδίκων.

Επιπρόσθετα, η παρέμβαση κοινοποιείται με επιμέλεια του παρεμβαίνοντος στα λοιπά μέρη της δίκης εντός δύο (2) ημερών από την κατάθεσή της, αλλιώς λογίζεται ως απαράδεκτη. Το διατακτικό της δικαστικής απόφασης εκδίδεται εντός δεκαπέντε (15) ημερών από τη συζήτηση της αίτησης ή από την προθεσμία για την υποβολή υπομνημάτων.

Η προθεσμία για την άσκηση και η άσκηση της αίτησης ενώπιον του αρμοδίου δικαστηρίου κωλύουν τη σύναψη της σύμβασης μέχρι την έκδοση της οριστικής δικαστικής απόφασης, εκτός εάν με προσωρινή διαταγή ο αρμόδιος δικαστής αποφανθεί διαφορετικά. Επίσης, η προθεσμία για την άσκηση και η άσκησή της αίτησης κωλύουν την πρόοδο της διαδικασίας ανάθεσης για χρονικό διάστημα δεκαπέντε (15) ημερών από την άσκηση της αίτησης, εκτός εάν με την προσωρινή διαταγή ο αρμόδιος δικαστής αποφανθεί διαφορετικά. Για την άσκηση της αιτήσεως κατατίθεται παράβολο, σύμφωνα με τα ειδικότερα οριζόμενα στο άρθρο 372 παρ. 5 του Ν. 4412/2016.

Αν ο ενδιαφερόμενος δεν αιτήθηκε ή αιτήθηκε ανεπιτυχώς την αναστολή και η σύμβαση υπογράφηκε και η εκτέλεσή της ολοκληρώθηκε πριν από τη συζήτηση της αίτησης, εφαρμόζεται αναλόγως η παρ. 2 του άρθρου 32 του π.δ. 18/1989.

Αν το δικαστήριο ακυρώσει πράξη ή παράλειψη της αναθέτουσας αρχής μετά τη σύναψη της σύμβασης, το κύρος της τελευταίας δεν θίγεται, εκτός αν πριν από τη σύναψη αυτής είχε ανασταλεί η διαδικασία σύναψης της σύμβασης. Στην περίπτωση που η σύμβαση δεν είναι άκυρη, ο ενδιαφερόμενος δικαιούται να αξιώσει αποζημίωση, σύμφωνα με τα αναφερόμενα στο άρθρο 373 του ν. 4412/2016.

Με την επιφύλαξη των διατάξεων του ν. 4412/2016, για την εκδίκαση των διαφορών του παρόντος άρθρου εφαρμόζονται οι διατάξεις του π.δ. 18/1989.

3.5 Ματαίωση Διαδικασίας

Η αναθέτουσα αρχή ματαιώνει ή δύναται να ματαιώσει εν όλω ή εν μέρει, αιτιολογημένα, τη διαδικασία ανάθεσης, για τους λόγους και υπό τους όρους του άρθρου 106 του ν. 4412/2016, μετά από γνώμη της αρμόδιας Επιτροπής του Διαγωνισμού. Επίσης, αν διαπιστωθούν σφάλματα ή παραλείψεις σε οποιοδήποτε στάδιο της διαδικασίας ανάθεσης, μπορεί, μετά από γνώμη της ως άνω Επιτροπής, να ακυρώσει μερικώς τη διαδικασία ή να αναμορφώσει ανάλογα το αποτέλεσμά της ή να αποφασίσει την επανάληψή της από το σημείο που εμφιλοχώρησε το σφάλμα ή η παράλειψη.

Ειδικότερα, η αναθέτουσα αρχή ματαιώνει τη διαδικασία σύναψης όταν αυτή αποβεί άγονη είτε λόγω μη υποβολής προσφοράς είτε λόγω απόρριψης όλων των προσφορών, καθώς και στην περίπτωση του δευτέρου εδαφίου της παρ. 7 του άρθρου 105, περί κατακύρωσης και σύναψης σύμβασης.

Επίσης μπορεί να ματαιώσει τη διαδικασία: α) λόγω παράτυπης διεξαγωγής της διαδικασίας ανάθεσης, εκτός εάν μπορεί να θεραπεύσει το σφάλμα ή την παράλειψη σύμφωνα με την παρ. 3 του άρθρου 106, β) αν οι οικονομικές και τεχνικές παράμετροι που σχετίζονται με τη διαδικασία ανάθεσης άλλαξαν ουσιωδώς και η εκτέλεση του συμβατικού αντικείμενου δεν ενδιαφέρει πλέον την αναθέτουσα αρχή ή τον φορέα για τον οποίο προορίζεται το υπό ανάθεση αντικείμενο, γ) αν λόγω ανωτέρας βίας, δεν είναι δυνατή η κανονική εκτέλεση της σύμβασης, δ) αν η επιλεγείσα προσφορά κριθεί ως μη συμφέρουσα από οικονομική άποψη, ε) στην περίπτωση των παρ. 3 και 4 του άρθρου 97, περί χρόνου ισχύος προσφορών, στ) για άλλους επιτακτικούς λόγους δημοσίου συμφέροντος, όπως ιδίως, δημόσιας υγείας ή προστασίας του περιβάλλοντος.

4. ΟΡΟΙ ΕΚΤΕΛΕΣΗΣ ΤΗΣ ΣΥΜΒΑΣΗΣ

4.1 Εγγυήσεις (καλής εκτέλεσης, καλής λειτουργίας)

4.1.1 Εγγύηση καλής εκτέλεσης:

Για την υπογραφή της σύμβασης απαιτείται η παροχή **εγγύησης καλής εκτέλεσης**, σύμφωνα με το άρθρο 72 παρ. 4 του ν. 4412/2016, το ύψος της οποίας ανέρχεται σε ποσοστό **4%** επί της **εκτιμώμενης** αξίας (δηλ. του προϋπολογισμού) της σύμβασης ή του τμήματος της σύμβασης, χωρίς να συμπεριλαμβάνονται τα δικαιώματα προαίρεσης και κατατίθεται μέχρι και την υπογραφή του συμφωνητικού.

Η εγγύηση καλής εκτέλεσης, προκειμένου να γίνει αποδεκτή, πρέπει να περιλαμβάνει κατ' ελάχιστον τα αναφερόμενα στην παράγραφο 2.1.5. στοιχεία της παρούσας και επιπλέον τον αριθμό και τον τίτλο της σχετικής σύμβασης ή το περιεχόμενό της είναι σύμφωνο με το υπόδειγμα που περιλαμβάνεται στα συνημμένα αρχεία του Διαγωνισμού και τα οριζόμενα στο άρθρο 72 του ν. 4412/2016.

Η εγγύηση καλής εκτέλεσης της σύμβασης καλύπτει συνολικά και χωρίς διακρίσεις την εφαρμογή όλων των όρων της σύμβασης και κάθε απαίτηση της αναθέτουσας αρχής έναντι του αναδόχου.

Σε περίπτωση τροποποίησης της σύμβασης κατά την παράγραφο 4.5, η οποία συνεπάγεται αύξηση της συμβατικής αξίας, ο ανάδοχος οφείλει να καταθέσει μέχρι την υπογραφή της τροποποιημένης σύμβασης, συμπληρωματική εγγύηση καλής εκτέλεσης, το ύψος της οποίας ανέρχεται σε ποσοστό 4% επί του ποσού της αύξησης της αξίας της σύμβασης.

Η εγγύηση καλής εκτέλεσης καταπίπτει υπέρ της αναθέτουσας αρχής στην περίπτωση παραβίασης, από τον ανάδοχο, των όρων της σύμβασης, όπως αυτή ειδικότερα ορίζει.

Ο χρόνος ισχύος της εγγύησης καλής εκτέλεσης πρέπει να είναι κατά ένα (1) μήνα μεγαλύτερος από τον συμβατικό χρόνο φόρτωσης ή παράδοσης.

Η/Οι εγγύηση/εις καλής εκτέλεσης επιστρέφεται/ονται στο σύνολό του/ς μετά από την ποσοτική και ποιοτική παραλαβή του συνόλου του αντικειμένου της σύμβασης **και μετά την κατάθεση εγγυητικής επιστολής καλής λειτουργίας, όπως αναφέρεται παρακάτω.**

Σε περίπτωση που στο πρωτόκολλο οριστικής και ποσοτικής παραλαβής αναφέρονται παρατηρήσεις ή υπάρχει εκπρόθεσμη παράδοση, η επιστροφή των εγγυήσεων καλής εκτέλεσης γίνεται μετά από την αντιμετώπιση, σύμφωνα με όσα προβλέπονται, των παρατηρήσεων και του εκπρόθεσμου. Αν τα αγαθά είναι διαιρετά και η παράδοση γίνεται, σύμφωνα με τη σύμβαση, τμηματικά, οι εγγυήσεις καλής εκτέλεσης αποδεσμεύονται σταδιακά, κατά το ποσόν που αναλογεί στην αξία του μέρους της ποσότητας των αγαθών που παραλήφθηκε οριστικά. Για τη σταδιακή αποδέσμευσή τους απαιτείται προηγούμενη γνωμοδότηση του αρμόδιου συλλογικού οργάνου. Εάν στο πρωτόκολλο παραλαβής αναφέρονται παρατηρήσεις ή υπάρχει εκπρόθεσμη παράδοση, η παραπάνω σταδιακή αποδέσμευση γίνεται μετά από την αντιμετώπιση, σύμφωνα με όσα προβλέπονται, των παρατηρήσεων και του εκπρόθεσμου.

4.1.2. Εγγύηση καλής λειτουργίας

Απαιτείται η προσκόμιση «εγγύησης καλής λειτουργίας» για την αποκατάσταση των ελαττωμάτων που ανακύπτουν ή των ζημιών που προκαλούνται από δυσλειτουργία των αγαθών κατά την περίοδο εγγύησης καλής λειτουργίας. Το ύψος της «εγγύησης καλής λειτουργίας» ανέρχεται σε ποσοστό ίσο με το **2%** της συμβατικής αξίας, χωρίς ΦΠΑ. Η επιστροφή της ανωτέρω εγγύησης λαμβάνει χώρα μετά από την ολοκλήρωση της περιόδου εγγύησης καλής λειτουργίας, σύμφωνα και με τα οριζόμενα στην παράγραφο 6.6 της παρούσας.

Για το προτεινόμενο διάστημα αυτό ο ανάδοχος εγγυάται τα ακόλουθα, τα οποία υποχρεούται να ακολουθήσει χωρίς καμία αποζημίωση ή αμοιβή εκ μέρους της αναθέτουσας αρχής:

- Την καλή και αποδοτική λειτουργία των ειδών σε όλο το χρονικό διάστημα της εγγύησης καλής λειτουργίας που θα καθορίζεται στην προσφορά του και το οποίο δεν μπορεί να είναι μικρότερο του διαστήματος που ορίζεται στις επιμέρους τεχνικές προδιαγραφές των ειδών. Η εγγύηση αυτή θα καλύπτει όλα τα μέρη των ειδών. Ο χρόνος αυτός θα αρχίζει από την οριστική ποσοτική και ποιοτική παραλαβή των ειδών, εγκατεστημένων και σε κατάσταση πλήρους λειτουργίας.
- Η αναθέτουσα αρχή δεν θα ευθύνεται για καμιά βλάβη των ειδών προερχόμενη από την συνήθη και ορθή χρήση τους και δεν θα επιβαρύνεται με κανένα ποσό για τα εργατικά, ανταλλακτικά (όπου υπάρχουν) κλπ.
- Η εργασία για τα ως άνω θα είναι άριστης ποιότητας, σύμφωνα με τους κανόνες της τέχνης και της επιστήμης, του βαθμού ακρίβειας που απαιτεί το συγκεκριμένο εξάρτημα και της θέσης ή του τρόπου λειτουργίας του ενώ και τα ανταλλακτικά θα είναι αμεταχείριστα και πιστοποιημένα από τον κατασκευαστικό οίκο.
- Σε αποδεδειγμένη παράλειψη ή αμέλεια του αναδόχου να κάνει τις πιο πάνω ενέργειες, αυτές θα τις κάνει η αναθέτουσα αρχή σε βάρος και για λογαριασμό του αναδόχου ή θα γίνουν με άλλο τρόπο που θα αποφασίζεται από αυτήν.
- Ο χρόνος ισχύος της Εγγυητικής Επιστολής Καλής Λειτουργίας πρέπει να είναι μεγαλύτερος από τον συμβατικό χρόνο της περιόδου εγγύησης καλής λειτουργίας κατά τρεις (3) μήνες. Η Εγγυητική Επιστολή Καλής Λειτουργίας κατατίθεται μετά την οριστική ποιοτική και ποσοτική παραλαβή των ειδών.

4.2 Συμβατικό Πλαίσιο - Εφαρμοστέα Νομοθεσία

Κατά την εκτέλεση της σύμβασης εφαρμόζονται οι διατάξεις του ν. 4412/2016, οι όροι της παρούσας διακήρυξης και συμπληρωματικά ο Αστικός Κώδικας.

4.3 Όροι εκτέλεσης της σύμβασης

4.3.1 Κατά την εκτέλεση της σύμβασης ο ανάδοχος τηρεί τις υποχρεώσεις στους τομείς του περιβαλλοντικού, κοινωνικοασφαλιστικού και εργατικού δικαίου, που έχουν θεσπισθεί με το δίκαιο της Ένωσης, το εθνικό δίκαιο, συλλογικές συμβάσεις ή διεθνείς διατάξεις περιβαλλοντικού, κοινωνικοασφαλιστικού και εργατικού δικαίου, οι οποίες απαριθμούνται στο Παράρτημα Χ του Προσαρτήματος Α΄.

Η τήρηση των εν λόγω υποχρεώσεων από τον ανάδοχο και τους υπεργολάβους του ελέγχεται και βεβαιώνεται από τα όργανα που επιβλέπουν την εκτέλεση της σύμβασης και τις αρμόδιες δημόσιες αρχές και υπηρεσίες που ενεργούν εντός των ορίων της ευθύνης και της αρμοδιότητάς τους.

4.3.2 Στις συμβάσεις προμηθειών προϊόντων που εμπίπτουν στο πεδίο εφαρμογής του ν. 2939/2001, επιπλέον του όρου της παρ. 4.3.1 περιλαμβάνεται ο όρος ότι ο ανάδοχος υποχρεούται κατά την υπογραφή της σύμβασης και καθ' όλη τη διάρκεια εκτέλεσης να τηρεί τις υποχρεώσεις των παραγράφων 2 και 11 του άρθρου 4β ή και της παρ. 1 του άρθρου 12 ή και της παρ. 1 του άρθρου 16 του ν.2939/2001. Η τήρηση των υποχρεώσεων ελέγχεται από την αναθέτουσα αρχή μέσω του αρχείου δημοσιοποίησης εγγεγραμμένων παραγωγών στο Εθνικό Μητρώο Παραγωγών (ΕΜΠΑ) που τηρείται στην ηλεκτρονική σελίδα του Ε.Ο.ΑΝ. εντός της προθεσμίας της παραγράφου 4 του άρθρου 105 του ν. 4412/2016 και αποτελεί προϋπόθεση για την υπογραφή του συμφωνητικού, στο οποίο γίνεται υποχρεωτικά μνεία του αριθμού ΕΜΠΑ του υπόχρεου παραγωγού. Η μη τήρηση των υποχρεώσεων της παρούσας παραγράφου έχει τις συνέπειες της

παραγράφου 7 του άρθρου 105 του ν. 4412/2016.

4.3.3. Ο ανάδοχος δεσμεύεται ότι:

α) σε όλα τα στάδια που προηγήθηκαν της σύμβασης δεν ενήργησε αθέμιτα, παράνομα ή καταχρηστικά και ότι θα εξακολουθήσει να μην ενεργεί κατ' αυτόν τον τρόπο κατά το στάδιο εκτέλεσης της σύμβασης,

β) ότι θα δηλώσει αμελλητί στην αναθέτουσα αρχή, από τη στιγμή που λάβει γνώση, οποιαδήποτε κατάσταση (ακόμη και ενδεχόμενη) σύγκρουσης συμφερόντων (προσωπικών, οικογενειακών, οικονομικών, πολιτικών ή άλλων κοινών συμφερόντων, συμπεριλαμβανομένων και αντικρουόμενων επαγγελματικών συμφερόντων) μεταξύ των νομίμων ή εξουσιοδοτημένων εκπροσώπων του καθώς και υπαλλήλων ή συνεργατών τους οποίους απασχολεί στην εκτέλεση της σύμβασης (π.χ. με σύμβαση υπεργολαβίας) και μελών του προσωπικού της αναθέτουσας αρχής που εμπλέκονται καθ' οιονδήποτε τρόπο στη διαδικασία εκτέλεσης της σύμβασης ή/και μπορούν να επηρεάσουν την έκβαση και τις αποφάσεις της αναθέτουσας αρχής περί την εκτέλεσή της, οποτεδήποτε και εάν η κατάσταση αυτή προκύψει κατά τη διάρκεια εκτέλεσης της σύμβασης.

Οι υποχρεώσεις και οι απαγορεύσεις της ρήτρας αυτής ισχύουν, αν ο ανάδοχος είναι ένωση, για όλα τα μέλη της ένωσης, καθώς και για τους υπεργολάβους που χρησιμοποιεί. Στο συμφωνητικό περιλαμβάνεται σχετική δεσμευτική δήλωση τόσο του αναδόχου όσο και των υπεργολάβων του.

4.4 Υπεργολαβία

4.4.1. Ο Ανάδοχος δεν απαλλάσσεται από τις συμβατικές του υποχρεώσεις και ευθύνες λόγω ανάθεσης της εκτέλεσης τμήματος/τμημάτων της σύμβασης σε υπεργολάβους. Η τήρηση των υποχρεώσεων της παρ. 2 του άρθρου 18 του ν. 4412/2016 από υπεργολάβους δεν αίρει την ευθύνη του κυρίου αναδόχου.

4.4.2. Κατά την υπογραφή της σύμβασης ο κύριος ανάδοχος υποχρεούται να αναφέρει στην αναθέτουσα αρχή το όνομα, τα στοιχεία επικοινωνίας και τους νόμιμους εκπροσώπους των υπεργολάβων του, οι οποίοι συμμετέχουν στην εκτέλεση αυτής, εφόσον είναι γνωστά τη συγκεκριμένη χρονική στιγμή. Επιπλέον, υποχρεούται να γνωστοποιεί στην αναθέτουσα αρχή κάθε αλλαγή των πληροφοριών αυτών, κατά τη διάρκεια της σύμβασης, καθώς και τις απαιτούμενες πληροφορίες σχετικά με κάθε νέο υπεργολάβο, τον οποίο ο κύριος ανάδοχος χρησιμοποιεί εν συνεχεία στην εν λόγω σύμβαση, προσκομίζοντας τα σχετικά συμφωνητικά/δηλώσεις συνεργασίας. Σε περίπτωση διακοπής της συνεργασίας του Αναδόχου με υπεργολάβο/ υπεργολάβους της σύμβασης, αυτός υποχρεούται σε άμεση γνωστοποίηση της διακοπής αυτής στην Αναθέτουσα Αρχή, οφείλει δε να διασφαλίσει την ομαλή εκτέλεση του τμήματος/ των τμημάτων της σύμβασης είτε από τον ίδιο, είτε από νέο υπεργολάβο τον οποίο θα γνωστοποιήσει στην αναθέτουσα αρχή κατά την ως άνω διαδικασία.

4.4.3. Η αναθέτουσα αρχή επαληθεύει τη συνδρομή των λόγων αποκλεισμού για τους υπεργολάβους, όπως αυτοί περιγράφονται στην παράγραφο 2.2.3. και με τα αποδεικτικά μέσα της παραγράφου 2.2.9.2 της παρούσας, εφόσον το(α) τμήμα(τα) της σύμβασης, το(α) οποίο(α) ο ανάδοχος προτίθεται να αναθέσει υπό μορφή υπεργολαβίας σε τρίτους, υπερβαίνουν σωρευτικά το ποσοστό του τριάντα τοις εκατό (30%) της συνολικής αξίας της σύμβασης. Επιπλέον, προκειμένου να μην αθετούνται οι υποχρεώσεις της παρ. 2 του άρθρου 18 του ν. 4412/2016, δύναται να επαληθεύσει τους ως άνω λόγους και για τμήμα ή τμήματα της σύμβασης που υπολείπονται του ως άνω ποσοστού.

Όταν από την ως άνω επαλήθευση προκύπτει ότι συντρέχουν λόγοι αποκλεισμού απαιτεί ή δύναται να απαιτήσει την αντικατάστασή του, κατά τα ειδικότερα αναφερόμενα στις παρ. 5 και 6 του άρθρου 131 του ν. 4412/2016.

4.5 Τροποποίηση σύμβασης κατά τη διάρκεια της

Η σύμβαση μπορεί να τροποποιείται κατά τη διάρκεια της, χωρίς να απαιτείται νέα διαδικασία σύναψης σύμβασης, μόνο σύμφωνα με τους όρους και τις προϋποθέσεις του άρθρου 132 του ν. 4412/2016 και κατόπιν γνωμοδότησης της Επιτροπής της περ. β της παρ. 11 του άρθρου 221 του ν. 4412/2016.

Μετά τη λύση της σύμβασης λόγω της έκπτωσης του αναδόχου, σύμφωνα με το άρθρο 203 του ν. 4412/2016 και την παράγραφο 5.2. της παρούσας, όπως και σε περίπτωση καταγγελίας για όλους λόγους της παραγράφου 4.6, πλην αυτού της περ. (α), η αναθέτουσα αρχή δύναται να προσκαλέσει τον επόμενο, κατά σειρά κατάταξης οικονομικό φορέα που συμμετέχει στην παρούσα διαδικασία ανάθεσης της συγκεκριμένης σύμβασης και να του προτείνει να αναλάβει το ανεκτέλεστο αντικείμενο της σύμβασης, με τους ίδιους όρους και προϋποθέσεις και σε τίμημα που δεν θα υπερβαίνει την προσφορά που αυτός είχε υποβάλει (ρήτρα υποκατάστασης). Η σύμβαση συνάπτεται εφόσον εντός της τεθείσας προθεσμίας περιέλθει στην αναθέτουσα αρχή έγγραφη και ανεπιφύλακτη αποδοχή της. Η άπρακτη πάροδος της προθεσμίας θεωρείται ως απόρριψη της πρότασης.

4.6 Δικαίωμα μονομερούς λύσης της σύμβασης

4.6.1. Η αναθέτουσα αρχή μπορεί, με τις προϋποθέσεις που ορίζουν οι κείμενες διατάξεις, να καταγγείλει τη σύμβαση κατά τη διάρκεια της εκτέλεσής της, εφόσον:

α) η σύμβαση υποστεί ουσιώδη τροποποίηση, κατά την έννοια της παρ. 4 του άρθρου 132 του ν. 4412/2016, που θα απαιτούσε νέα διαδικασία σύναψης σύμβασης

β) ο ανάδοχος, κατά το χρόνο της ανάθεσης της σύμβασης, τελούσε σε μια από τις καταστάσεις που αναφέρονται στην παράγραφο 2.2.3.1 και, ως εκ τούτου, θα έπρεπε να έχει αποκλειστεί από τη διαδικασία σύναψης της σύμβασης,

γ) η σύμβαση δεν έπρεπε να ανατεθεί στον ανάδοχο λόγω σοβαρής παραβίασης των υποχρεώσεων που υπέχει από τις Συνθήκες και την Οδηγία 2014/24/ΕΕ, η οποία έχει αναγνωρισθεί με απόφαση του Δικαστηρίου της Ένωσης στο πλαίσιο διαδικασίας δυνάμει του άρθρου 258 της ΣΛΕΕ.

δ) ο ανάδοχος καταδικαστεί αμετάκλητα, κατά τη διάρκεια εκτέλεσης της σύμβασης, για ένα από τα αδικήματα που αναφέρονται στην παρ. 2.2.3.1 της παρούσας,

ε) ο ανάδοχος πτωχεύσει ή υπαχθεί σε διαδικασία ειδικής εκκαθάρισης ή τεθεί υπό αναγκαστική διαχείριση από εκκαθαριστή ή από το δικαστήριο ή υπαχθεί σε διαδικασία πτωχευτικού συμβιβασμού ή αναστείλει τις επιχειρηματικές του δραστηριότητες ή υπαχθεί σε διαδικασία εξυγίανσης και δεν τηρεί τους όρους αυτής ή εάν βρεθεί σε οποιαδήποτε ανάλογη κατάσταση, προκύπτουσα από παρόμοια διαδικασία, προβλεπόμενη σε εθνικές διατάξεις νόμου.

Η αναθέτουσα αρχή μπορεί να μην καταγγείλει τη σύμβαση, υπό την προϋπόθεση ότι ο ανάδοχος ο οποίος θα βρεθεί σε μία εκ των καταστάσεων που αναφέρονται στην περίπτωση αυτή αποδεικνύει ότι είναι σε θέση να εκτελέσει τη σύμβαση, λαμβάνοντας υπόψη τις ισχύουσες διατάξεις και τα μέτρα για τη συνέχιση της επιχειρηματικής του λειτουργίας.

στ) ο ανάδοχος παραβεί αποδεδειγμένα τις υποχρεώσεις του που απορρέουν από την δέσμευση ακεραιότητας της παρ. 4.3.3. της παρούσας, ως αναλυτικά περιγράφονται στο συνημμένο στην παρούσα σχέδιο σύμβασης.

5. ΕΙΔΙΚΟΙ ΟΡΟΙ ΕΚΤΕΛΕΣΗΣ ΤΗΣ ΣΥΜΒΑΣΗΣ

5.1 Τρόπος πληρωμής

5.1.1. Η πληρωμή του αναδόχου θα πραγματοποιηθεί με την καταβολή του **100%** της συμβατικής αξίας μετά την οριστική παραλαβή των υλικών.

Η πληρωμή του συμβατικού τιμήματος θα γίνεται με την προσκόμιση των νομίμων παραστατικών και δικαιολογητικών που προβλέπονται από τις διατάξεις του άρθρου 200 παρ. 4 του ν. 4412/2016, καθώς και κάθε άλλου δικαιολογητικού που τυχόν ήθελε ζητηθεί από τις αρμόδιες υπηρεσίες που διενεργούν τον έλεγχο και την πληρωμή.

5.1.2. Τον Ανάδοχο βαρύνουν οι υπέρ τρίτων κρατήσεις, ως και κάθε άλλη επιβάρυνση, σύμφωνα με την κείμενη νομοθεσία, μη συμπεριλαμβανομένου Φ.Π.Α., για την παράδοση του υλικού στον τόπο και με τον τρόπο που προβλέπεται στα έγγραφα της σύμβασης. Ιδίως βαρύνεται με τις ακόλουθες κρατήσεις:

α) Κράτηση **0,1%**, η οποία υπολογίζεται επί της αξίας κάθε πληρωμής προ φόρων και κρατήσεων της αρχικής, καθώς και κάθε συμπληρωματικής σύμβασης, υπέρ της Ενιαίας Αρχής Δημοσίων Συμβάσεων (άρθρο 7 Ν. 4912/2022 όπως ισχύει)

β) Κράτηση ύψους 0,02% υπέρ της ανάπτυξης και συντήρησης του ΟΠΣ ΕΣΗΔΗΣ, η οποία υπολογίζεται επί της αξίας, εκτός ΦΠΑ, της αρχικής, καθώς και κάθε συμπληρωματικής σύμβασης. Το ποσό αυτό παρακρατείται σε κάθε πληρωμή από την αναθέτουσα αρχή στο όνομα και για λογαριασμό του Υπουργείου Ψηφιακής Διακυβέρνησης, σύμφωνα με την παρ. 6 του άρθρου 36 του ν. 4412/2016²².

Οι υπέρ τρίτων κρατήσεις υπόκεινται στο εκάστοτε ισχύον αναλογικό τέλος χαρτοσήμου 3% και στην επ' αυτού εισφορά υπέρ ΟΓΑ 20%.

Με κάθε πληρωμή θα γίνεται η προβλεπόμενη από την κείμενη νομοθεσία παρακράτηση φόρου εισοδήματος (αξίας σήμερα 4% επί του καθαρού ποσού.

Σε περίπτωση που γίνει τροποποίηση των παραπάνω κρατήσεων, ο ανάδοχος επιβαρύνεται σύμφωνα με τις νέες διατάξεις.

5.2 Κήρυξη οικονομικού φορέα εκπτώτου - Κυρώσεις

5.2.1. Ο ανάδοχος κηρύσσεται υποχρεωτικά έκπτωτος από τη σύμβαση και από κάθε δικαίωμα που απορρέει από αυτήν, με απόφαση της αναθέτουσας αρχής, ύστερα από γνωμοδότηση του αρμόδιου συλλογικού οργάνου (Επιτροπή Παρακολούθησης και Παραλαβής):

α) στην περίπτωση της παρ. 7 του άρθρου 105 περί κατακύρωσης και σύναψης σύμβασης,

β) στην περίπτωση που δεν εκπληρώσει τις υποχρεώσεις του που απορρέουν από τη σύμβαση ή/και δεν συμμορφωθεί με τις σχετικές γραπτές εντολές της υπηρεσίας, που είναι σύμφωνες με τη σύμβαση ή τις κείμενες διατάξεις, εντός του συμφωνημένου χρόνου εκτέλεσης της σύμβασης,

γ) εφόσον δεν φορτώσει, δεν παραδώσει ή δεν αντικαταστήσει τα συμβατικά αγαθά ή δεν επισκευάσει ή δεν συντηρήσει αυτά μέσα στον συμβατικό χρόνο ή στον χρόνο παράτασης που του δόθηκε, σύμφωνα με όσα προβλέπονται στο άρθρο 206 του ν. 4412/2016, με την επιφύλαξη της επόμενης παραγράφου.

Στην περίπτωση συνδρομής λόγου έκπτωσης του αναδόχου από σύμβαση κατά την ως άνω περίπτωση γ, η

²² Ο χρόνος, τρόπος και η διαδικασία κράτησης των ως άνω χρηματικών ποσών, καθώς και κάθε άλλο αναγκαίο θέμα για την εφαρμογή της ως άνω κράτησης εξαρτάται από την έκδοση της κοινής απόφασης των Υπουργών Ψηφιακής Διακυβέρνησης και Οικονομικών της παρ. 6 του άρθρου 36 του ν. 4412/2016.

αναθέτουσα αρχή κοινοποιεί στον ανάδοχο ειδική όχληση, η οποία μνημονεύει τις διατάξεις του άρθρου 203 του ν. 4412/2016 και περιλαμβάνει συγκεκριμένη περιγραφή των ενεργειών στις οποίες οφείλει να προβεί ο ανάδοχος, προκειμένου να συμμορφωθεί, μέσα σε προθεσμία δεκαπέντε (15) ημερών από την κοινοποίηση της ανωτέρω όχλησης. Αν η προθεσμία που τεθεί με την ειδική όχληση, παρέλθει, χωρίς ο ανάδοχος να συμμορφωθεί, κηρύσσεται έκπτωτος μέσα σε προθεσμία τριάντα (30) ημερών από την άπρακτη πάροδο της προθεσμίας συμμόρφωσης, με απόφαση της αναθέτουσας αρχής.

Ο ανάδοχος δεν κηρύσσεται έκπτωτος για λόγους που αφορούν σε υπαιτιότητα του φορέα εκτέλεσης της σύμβασης ή αν συντρέχουν λόγοι ανωτέρας βίας.

Στον οικονομικό φορέα, που κηρύσσεται έκπτωτος από τη σύμβαση, επιβάλλονται, με απόφαση του αποφαινόμενου οργάνου, ύστερα από γνωμοδότηση του αρμόδιου οργάνου, το οποίο υποχρεωτικά καλεί τον ενδιαφερόμενο προς παροχή εξηγήσεων, αθροιστικά οι παρακάτω κυρώσεις:

α) ολική κατάπτωση της εγγύησης συμμετοχής ή καλής εκτέλεσης της σύμβασης κατά περίπτωση,

β) Καταλογισμός του διαφέροντος, που προκύπτει εις βάρος της αναθέτουσας αρχής, εφόσον αυτή προμηθευτεί τα αγαθά, που δεν προσκομίστηκαν προσηκόντως από τον έκπτωτο οικονομικό φορέα, αναθέτοντας το ανεκτέλεστο αντικείμενο της σύμβασης στον επόμενο κατά σειρά κατάταξης οικονομικό φορέα που είχε λάβει μέρος στη διαδικασία ανάθεσης της σύμβασης. Αν ο οικονομικός φορέας του προηγούμενου εδαφίου δεν αποδεχθεί την ανάθεση της σύμβασης, η αναθέτουσα αρχή μπορεί να προμηθευτεί τα αγαθά, που δεν προσκομίστηκαν προσηκόντως από τον έκπτωτο οικονομικό φορέα, από τρίτο οικονομικό φορέα είτε με διενέργεια νέας διαδικασίας ανάθεσης σύμβασης είτε με προσφυγή στη διαδικασία διαπραγμάτευσης, χωρίς προηγούμενη δημοσίευση, εφόσον συντρέχουν οι προϋποθέσεις του άρθρου 32 του ν. 4412/2016. Το διαφέρον υπολογίζεται με τον ακόλουθο τύπο:

$\Delta = (TKT - TKE) \times \Pi$ Όπου: Δ = Διαφέρον που θα προκύψει εις βάρος της αναθέτουσας αρχής, εφόσον αυτή προμηθευτεί τα αγαθά που δεν προσκομίστηκαν προσηκόντως από τον έκπτωτο οικονομικό φορέα, σύμφωνα με τα ανωτέρω αναφερόμενα. Το διαφέρον λαμβάνει θετικές τιμές, αλλιώς θεωρείται ίσο με μηδέν.

TKT = Τιμή κατακύρωσης της προμήθειας των αγαθών, που δεν προσκομίστηκαν προσηκόντως από τον έκπτωτο οικονομικό φορέα στον νέο ανάδοχο.

TKE = Τιμή κατακύρωσης της προμήθειας των αγαθών, που δεν προσκομίστηκαν προσηκόντως από τον έκπτωτο οικονομικό φορέα, σύμφωνα με τη σύμβαση από την οποία κηρύχθηκε έκπτωτος ο οικονομικός φορέας.

Π = Συντελεστής προσαύξησης προσδιορισμού της έμμεσης ζημίας που προκαλείται στην αναθέτουσα αρχή από την έκπτωση του αναδόχου ο οποίος λαμβάνει την τιμή 1,01.

Ο καταλογισμός του διαφέροντος επιβάλλεται στον έκπτωτο οικονομικό φορέα με απόφαση της αναθέτουσας αρχής, που εκδίδεται σε αποκλειστική προθεσμία δεκαοκτώ (18) μηνών μετά την έκδοση και την κοινοποίηση της απόφασης κήρυξης εκπτώτου, και εφόσον κατακυρωθεί η προμήθεια των αγαθών που δεν προσκομίστηκαν προσηκόντως από τον έκπτωτο οικονομικό φορέα σε τρίτο οικονομικό φορέα. Για την είσπραξη του διαφέροντος από τον έκπτωτο οικονομικό φορέα μπορεί να εφαρμόζεται η διαδικασία του Κώδικα Είσπραξης Δημόσιων Εσόδων. Το διαφέρον εισπράττεται υπέρ της αναθέτουσας αρχής.

γ) Επιπλέον, μπορεί να επιβληθεί προσωρινός αποκλεισμός του αναδόχου από το σύνολο των συμβάσεων προμηθειών ή υπηρεσιών των φορέων που εμπίπτουν στις διατάξεις του ν. 4412/2016 κατά τα ειδικότερα

προβλεπόμενα στο άρθρο 74 του ως άνω νόμου, περί αποκλεισμού οικονομικού φορέα από δημόσιες συμβάσεις. [η κύρωση του οριζόντιου αποκλεισμού δύναται να επιβληθεί μετά την έκδοση του προβλεπόμενου π.δ.]

5.2.2. Αν το υλικό φορτωθεί - παραδοθεί ή αντικατασταθεί μετά τη λήξη του συμβατικού χρόνου και μέχρι λήξης του χρόνου της παράτασης που χορηγήθηκε, σύμφωνα με το άρθρο 206 του Ν.4412/16, επιβάλλεται πρόστιμο πέντε τοις εκατό (5%) επί της συμβατικής αξίας της ποσότητας που παραδόθηκε εκπρόθεσμα.

Το παραπάνω πρόστιμο υπολογίζεται επί της συμβατικής αξίας των εκπρόθεσμα παραδοθέντων υλικών, χωρίς ΦΠΑ. Εάν τα υλικά που παραδόθηκαν εκπρόθεσμα επηρεάζουν τη χρησιμοποίηση των υλικών που παραδόθηκαν εμπρόθεσμα, το πρόστιμο υπολογίζεται επί της συμβατικής αξίας της συνολικής ποσότητας αυτών.

Κατά τον υπολογισμό του χρονικού διαστήματος της καθυστέρησης για φόρτωση- παράδοση ή αντικατάσταση των υλικών, με απόφαση του αποφαινομένου οργάνου, ύστερα από γνωμοδότηση του αρμοδίου οργάνου, δεν λαμβάνεται υπόψη ο χρόνος που παρήλθε πέραν του εύλογου, κατά τα διάφορα στάδια των διαδικασιών, για το οποίο δεν ευθύνεται ο ανάδοχος και παρατείνεται, αντίστοιχα, ο χρόνος φόρτωσης - παράδοσης.

Η είσπραξη του προστίμου γίνεται με παρακράτηση από το ποσό πληρωμής του αναδόχου ή, σε περίπτωση ανεπάρκειας ή έλλειψης αυτού, με ισόποση κατάπτωση της εγγύησης καλής εκτέλεσης, εφόσον ο ανάδοχος δεν καταθέσει το απαιτούμενο ποσό.

Σε περίπτωση ένωσης οικονομικών φορέων, το πρόστιμο και οι τόκοι επιβάλλονται αναλόγως σε όλα τα μέλη της ένωσης.

5.3 Διοικητικές προσφυγές κατά τη διαδικασία εκτέλεσης των συμβάσεων²⁴

Ο ανάδοχος μπορεί κατά των αποφάσεων που επιβάλλουν σε βάρος του κυρώσεις, δυνάμει των όρων των άρθρων 5.2 (Κήρυξη οικονομικού φορέα εκπτώτου - Κυρώσεις), 6.1. (Χρόνος παράδοσης υλικών), 6.4. (Απόρριψη συμβατικών υλικών – αντικατάσταση), καθώς και κατ' εφαρμογή των συμβατικών όρων να ασκήσει προσφυγή για λόγους νομιμότητας και ουσίας ενώπιον του φορέα που εκτελεί τη σύμβαση μέσα σε ανατρεπτική προθεσμία (30) ημερών από την ημερομηνία της κοινοποίησης ή της πλήρους γνώσης της σχετικής απόφασης. Η εμπρόθεσμη άσκηση της προσφυγής αναστέλλει τις επιβαλλόμενες κυρώσεις. Επί της προσφυγής αποφασίζει το αρμοδίως αποφαινόμενο όργανο, ύστερα από γνωμοδότηση του προβλεπόμενου στο τελευταίο εδάφιο της περίπτωσης β' της παραγράφου 11 του άρθρου 221 του ν.4412/2016 οργάνου, εντός προθεσμίας τριάντα (30) ημερών από την άσκησή της, άλλως θεωρείται ως σιωπηρώς απορριφθείσα. Κατά της απόφασης αυτής δεν χωρεί η άσκηση άλλης οποιασδήποτε φύσης διοικητικής προσφυγής. Αν κατά της απόφασης που επιβάλλει κυρώσεις δεν ασκηθεί εμπρόθεσμα η προσφυγή ή αν απορριφθεί αυτή από το αποφαινόμενο αρμοδίως όργανο, η απόφαση καθίσταται οριστική. Αν ασκηθεί εμπρόθεσμα προσφυγή, αναστέλλονται οι συνέπειες της απόφασης μέχρι αυτή να οριστικοποιηθεί.

5.4 Δικαστική επίλυση διαφορών

Κάθε διαφορά μεταξύ των συμβαλλόμενων μερών που προκύπτει από τις συμβάσεις που συνάπτονται στο πλαίσιο της παρούσας διακήρυξης, επιλύεται με την άσκηση προσφυγής ή αγωγής στο Διοικητικό Εφετείο

²⁴ Άρθρο 205 του ν. 4412/2016. Για την εξέταση των προβλεπόμενων προσφυγών, συγκροτείται ειδικό γνωμοδοτικό όργανο, τριμελές ή πενταμελές, τα μέλη του οποίου είναι διαφορετικά από τα μέλη του γνωμοδοτικού οργάνου που είναι αρμόδιο για τα υπόλοιπα θέματα που ανακύπτουν κατά τη διαδικασία εκτέλεσης.

της Περιφέρειας, στην οποία εκτελείται εκάστη σύμβαση, κατά τα ειδικότερα οριζόμενα στις παρ. 1 έως και 6 του άρθρου 205Α του ν. 4412/2016²⁵. Πριν από την άσκηση της προσφυγής στο Διοικητικό Εφετείο προηγείται υποχρεωτικά η τήρηση της ενδικοφανούς διαδικασίας που προβλέπεται στο άρθρο 205 του ν. 4412/2016 και την παράγραφο 5.3 της παρούσας, διαφορετικά η προσφυγή απορρίπτεται ως απαράδεκτη. Αν ο ανάδοχος της σύμβασης είναι κοινοπραξία, η προσφυγή ασκείται είτε από την ίδια είτε από όλα τα μέλη της. Δεν απαιτείται η τήρηση ενδικοφανούς διαδικασίας αν ασκείται από τον ενδιαφερόμενο αγωγή, στο δικόγραφο της οποίας δεν σωρεύεται αίτημα ακύρωσης ή τροποποίησης διοικητικής πράξης ή παράλειψης.

²⁵ Άρθρο 205Α του ν. 4412/2016.

6. ΧΡΟΝΟΣ ΚΑΙ ΤΡΟΠΟΣ ΕΚΤΕΛΕΣΗΣ

6.1 Χρόνος παράδοσης υλικών

6.1.1. Ο ανάδοχος υποχρεούται να παραδώσει τα υλικά σε **χρονικό διάστημα 60 ημερολογιακών ημερών από την υπογραφή της σύμβασης** και ανάρτησής της στο ΚΗΜΔΗΣ, εκτός αν ορίζεται διαφορετικά στις επιμέρους τεχνικές προδιαγραφές κάποιου είδους (ΠΑΡΑΡΤΗΜΑ ΙΙΙ). Η παράδοση δύναται να πραγματοποιηθεί και τμηματικά.

Ο Ανάδοχος υποχρεούται να αναγράφει στα δελτία αποστολής και τα τιμολόγια πώλησης, τους κωδικούς αριθμούς και την περιγραφή των ειδών, όπως αυτά φαίνονται στη σύμβαση, καθώς και τους **σειριακούς αριθμούς** των ειδών, εφόσον υπάρχουν.

Ο συμβατικός χρόνος παράδοσης των υλικών μπορεί να παρατείνεται, πριν από τη λήξη του αρχικού συμβατικού χρόνου παράδοσης, υπό τις ακόλουθες σωρευτικές προϋποθέσεις: α) τηρούνται οι όροι του άρθρου 132 περί τροποποίησης συμβάσεων κατά τη διάρκειά τους, β) έχει εκδοθεί αιτιολογημένη απόφαση του αρμόδιου αποφαινόμενου οργάνου της αναθέτουσας αρχής μετά από γνωμοδότηση αρμόδιου συλλογικού οργάνου, είτε με πρωτοβουλία της αναθέτουσας αρχής και εφόσον συμφωνεί ο ανάδοχος, είτε ύστερα από σχετικό αίτημα του αναδόχου, το οποίο υποβάλλεται υποχρεωτικά πριν από τη λήξη του συμβατικού χρόνου, γ) το χρονικό διάστημα της παράτασης είναι ίσο ή μικρότερο από τον αρχικό συμβατικό χρόνο παράδοσης. Στην περίπτωση παράτασης του συμβατικού χρόνου παράδοσης, ο χρόνος παράτασης δεν συνυπολογίζεται στον συμβατικό χρόνο παράδοσης.

Στην περίπτωση παράτασης του συμβατικού χρόνου παράδοσης έπειτα από αίτημα του αναδόχου, επιβάλλονται οι κυρώσεις που προβλέπονται στην παράγραφο 5.2.2 της παρούσης.

Με αιτιολογημένη απόφαση του αρμόδιου αποφαινόμενου οργάνου, η οποία εκδίδεται ύστερα από γνωμοδότηση του οργάνου της περ. β' της παρ. 11 του άρθρου 221 του ν. 4412/2016, ο συμβατικός χρόνος φόρτωσης παράδοσης των υλικών μπορεί να μετατίθεται. Μετάθεση επιτρέπεται μόνο όταν συντρέχουν λόγοι ανωτέρας βίας ή άλλοι ιδιαιτέρως σοβαροί λόγοι, που καθιστούν αντικειμενικώς αδύνατη την εμπρόθεσμη παράδοση των συμβατικών ειδών. Στις περιπτώσεις μετάθεσης του συμβατικού χρόνου φόρτωσης παράδοσης δεν επιβάλλονται κυρώσεις.

6.1.2. Εάν λήξει ο συμβατικός χρόνος παράδοσης, χωρίς να υποβληθεί εγκαίρως αίτημα παράτασης ή, εάν λήξει ο παραταθείς, κατά τα ανωτέρω, χρόνος, χωρίς να παραδοθεί το υλικό, ο ανάδοχος κηρύσσεται έκπτωτος.

6.1.3. Ο ανάδοχος υποχρεούται να ειδοποιεί την υπηρεσία που εκτελεί την προμήθεια, την αποθήκη υποδοχής των υλικών και την επιτροπή παραλαβής, για την ημερομηνία που προτίθεται να παραδώσει το υλικό, τουλάχιστον πέντε (5) εργάσιμες ημέρες νωρίτερα.

Μετά από κάθε προσκόμιση υλικού στην αποθήκη υποδοχής αυτών, ο ανάδοχος υποχρεούται να υποβάλει στην υπηρεσία αποδεικτικό, θεωρημένο από τον υπεύθυνο της αποθήκης, στο οποίο αναφέρεται η ημερομηνία προσκόμισης, το υλικό, η ποσότητα και ο αριθμός της σύμβασης σε εκτέλεση της οποίας προσκομίστηκε.

6.2 Παραλαβή υλικών - Χρόνος και τρόπος παραλαβής υλικών

6.2.1. Η παραλαβή των υλικών γίνεται από επιτροπές, πρωτοβάθμιες ή και δευτεροβάθμιες, που συγκροτούνται σύμφωνα με την παρ. 11 περ. β του άρθρου 221 του Ν.4412/16²⁶ σύμφωνα με τα

²⁶ Άρθρο 221 παρ. 11 β) του ν. 4412/2016: "Για την παρακολούθηση και την παραλαβή της σύμβασης προμήθειας συγκροτείται τριμελής ή πενταμελής Επιτροπή παρακολούθησης και παραλαβής με απόφαση του αρμόδιου αποφαινόμενου

οριζόμενα στο άρθρο 208 του ως άνω νόμου και το Παράρτημα VIII της παρούσας (σχέδιο σύμβασης). Κατά την διαδικασία παραλαβής των υλικών διενεργείται ποσοτικός και ποιοτικός έλεγχος και εφόσον το επιθυμεί μπορεί να παραστεί και ο προμηθευτής.

Το κόστος της διενέργειας των ελέγχων βαρύνει τον ανάδοχο.

Η επιτροπή παραλαβής, μετά τους προβλεπόμενους ελέγχους συντάσσει πρωτόκολλα (μακροσκοπικό – οριστικό- παραλαβής του υλικού με παρατηρήσεις –απόρριψης των υλικών) σύμφωνα με την παρ.3 του άρθρου 208 του ν. 4412/16.

Τα πρωτόκολλα που συντάσσονται από τις επιτροπές (πρωτοβάθμιες – δευτεροβάθμιες) κοινοποιούνται υποχρεωτικά και στους αναδόχους.

Υλικά που απορρίφθηκαν ή κρίθηκαν παραληπτέα με έκπτωση επί της συμβατικής τιμής, με βάση τους ελέγχους που πραγματοποίησε η πρωτοβάθμια επιτροπή παραλαβής, μπορούν να παραπέμπονται για επανεξέταση σε δευτεροβάθμια επιτροπή παραλαβής ύστερα από αίτημα του αναδόχου ή αυτεπάγγελα σύμφωνα με την παρ. 5 του άρθρου 208 του ν.4412/16. Τα έξοδα βαρύνουν σε κάθε περίπτωση τον ανάδοχο.

Επίσης, εάν ο τελευταίος διαφωνεί με τα αποτελέσματα των εργαστηριακών εξετάσεων που διενεργήθηκαν από πρωτοβάθμιες ή δευτεροβάθμιες επιτροπές παραλαβής μπορεί να ζητήσει εγγράφως εξέταση κατ'έφεση των οικείων αντιδειγμάτων, μέσα σε ανατρεπτική προθεσμία είκοσι (20) ημερών από την γνωστοποίηση σε αυτόν των αποτελεσμάτων της αρχικής εξέτασης, με τον τρόπο που περιγράφεται στην παρ. 8 του άρθρου 208 του Ν.4412/16.

Το αποτέλεσμα της κατ'έφεση εξέτασης είναι υποχρεωτικό και τελεσίδικο και για τα δύο μέρη.

Ο ανάδοχος δεν μπορεί να ζητήσει παραπομπή σε δευτεροβάθμια επιτροπή παραλαβής μετά τα αποτελέσματα της κατ'έφεση εξέτασης.

6.2.2. Η παραλαβή των υλικών και η έκδοση των σχετικών πρωτοκόλλων παραλαβής πραγματοποιείται μέσα σε δύο (2) μήνες από την εγκατάστασή τους.

Αν η παραλαβή των υλικών και η σύνταξη του σχετικού πρωτοκόλλου δεν πραγματοποιηθεί από την επιτροπή παρακολούθησης και παραλαβής μέσα στον οριζόμενο από τη σύμβαση χρόνο, θεωρείται ότι η παραλαβή συντελέστηκε αυτοδίκαια, με κάθε επιφύλαξη των δικαιωμάτων του Δημοσίου και εκδίδεται προς τούτο σχετική απόφαση του αρμοδίου αποφαινόμενου οργάνου, με βάση μόνο το θεωρημένο από την υπηρεσία που παραλαμβάνει τα υλικά αποδεικτικό προσκόμισης τούτων, σύμφωνα δε με την απόφαση αυτή η αποθήκη του φορέα εκδίδει δελτίο εισαγωγής του υλικού και εγγραφής του στα βιβλία της, προκειμένου να πραγματοποιηθεί η πληρωμή του αναδόχου.

Ανεξάρτητα από την, κατά τα ανωτέρω, αυτοδίκαιη παραλαβή και την πληρωμή του αναδόχου, πραγματοποιούνται οι προβλεπόμενοι από την σύμβαση έλεγχοι από επιτροπή που συγκροτείται με απόφαση του αρμοδίου αποφαινόμενου οργάνου, στην οποία δεν μπορεί να συμμετέχουν ο πρόεδρος και τα μέλη της επιτροπής που δεν πραγματοποίησε την παραλαβή στον προβλεπόμενο από την σύμβαση χρόνο. Η παραπάνω επιτροπή παραλαβής προβαίνει σε όλες τις διαδικασίες παραλαβής που προβλέπονται από την ως άνω παράγραφο 1 και το άρθρο 208 του ν. 4412/2016 και συντάσσει τα σχετικά

οργάνου. Το όργανο αυτό εισηγείται για όλα τα θέματα παραλαβής του φυσικού αντικείμενου της σύμβασης, προβαίνοντας, σε μακροσκοπικούς, λειτουργικούς ή και επιχειρησιακούς ελέγχους του προς παραλαβή αντικείμενου της σύμβασης, εφόσον προβλέπεται από τη σύμβαση ή κρίνεται αναγκαίο, συντάσσει τα σχετικά πρωτόκολλα, παρακολουθεί και ελέγχει την προσήκουσα εκτέλεση όλων των όρων της σύμβασης και την εκπλήρωση των υποχρεώσεων του αναδόχου και εισηγείται τη λήψη των επιβεβλημένων μέτρων λόγω μη τήρησης των ως άνω όρων. Με απόφαση του αρμοδίου αποφαινόμενου οργάνου μπορεί να συγκροτείται δευτεροβάθμια επιτροπή παρακολούθησης και παραλαβής με τις παραπάνω αρμοδιότητες”

πρωτόκολλα. Οι εγγυητικές επιστολές προκαταβολής και καλής εκτέλεσης δεν επιστρέφονται πριν από την ολοκλήρωση όλων των προβλεπόμενων από τη σύμβαση ελέγχων και τη σύνταξη των σχετικών πρωτοκόλλων.

6.3 Ειδικοί όροι ναύλωσης – ασφάλισης - ανακοίνωσης φόρτωσης και ποιοτικού ελέγχου στο εξωτερικό

(διατηρείται για λόγους αρίθμησης)

6.4 Απόρριψη συμβατικών υλικών – Αντικατάσταση

6.4.1. Σε περίπτωση οριστικής απόρριψης ολόκληρης ή μέρους της συμβατικής ποσότητας των υλικών, με απόφαση του αποφαινομένου οργάνου ύστερα από γνωμοδότηση του αρμόδιου οργάνου, μπορεί να εγκρίνεται αντικατάστασή της με άλλη, που να είναι σύμφωνη με τους όρους της σύμβασης, μέσα σε τακτή προθεσμία που ορίζεται από την απόφαση αυτή.

6.4.2. Αν η αντικατάσταση γίνεται μετά τη λήξη του συμβατικού χρόνου, η προθεσμία που ορίζεται για την αντικατάσταση δεν μπορεί να είναι μεγαλύτερη του 1/2 του συνολικού συμβατικού χρόνου, ο δε ανάδοχος θεωρείται ως εκπρόθεσμος και υπόκειται σε κυρώσεις λόγω εκπρόθεσμης παράδοσης. Αν ο ανάδοχος δεν αντικαταστήσει τα υλικά που απορρίφθηκαν μέσα στην προθεσμία που του τάχθηκε και εφόσον έχει λήξει ο συμβατικός χρόνος, κηρύσσεται έκπτωτος και υπόκειται στις προβλεπόμενες κυρώσεις.

6.4.3. Η επιστροφή των υλικών που απορρίφθηκαν γίνεται σύμφωνα με τα προβλεπόμενα στις παρ. 2 και 3 του άρθρου 213 του ν. 4412/2016.

6.5 Δείγματα – Δειγματοληψία – Εργαστηριακές εξετάσεις

Πριν την προμήθεια των συμβατικών ειδών από τον ανάδοχο, θα υποβληθούν απαραίτητως στην Υπηρεσία ΔΕΙΓΜΑΤΑ από τα υλικά κατασκευής (μελαμίνες, χρωματολόγια, μεταλλικά στοιχεία, υφάσματα κλπ) των προς παραλαβή συμβατικών ειδών, όπου αυτό απαιτείται από τις τεχνικές προδιαγραφές των ειδών και σύμφωνα με τα οριζόμενα στο άρθρο 214 παρ. γ του Ν.4412/2016 (στην κατηγορία αυτή υπάγονται τα δείγματα που λαμβάνονται από τις επιτροπές παραλαβής προς δειγματοπισμό των υλικών που παραδίδουν οι προμηθευτές σε εκτέλεση της σύμβασης). Μετά την έγκρισή τους από την Υπηρεσία θα γίνει η προμήθειά τους από τον ανάδοχο.

6.6 Εγγυημένη λειτουργία προμήθειας

Κατά την περίοδο της εγγυημένης λειτουργίας, ο ανάδοχος ευθύνεται για την καλή λειτουργία του αντικειμένου της προμήθειας. Επίσης, οφείλει κατά το χρόνο της εγγυημένης λειτουργίας να προβαίνει στην προβλεπόμενη συντήρηση και να αποκαταστήσει οποιαδήποτε βλάβη με τρόπο και σε χρόνο που περιγράφεται στις τεχνικές προδιαγραφές και στα λοιπά τεύχη της σύμβασης.

Για την παρακολούθηση της εκπλήρωσης των συμβατικών υποχρεώσεων του αναδόχου η επιτροπή παρακολούθησης και παραλαβής ή η ειδική επιτροπή που ορίζεται για τον σκοπό αυτόν από την αναθέτουσα αρχή προβαίνει στον απαιτούμενο έλεγχο της συμμόρφωσης του αναδόχου στα προβλεπόμενα στην σύμβαση για την εγγυημένη λειτουργία καθ' όλον τον χρόνο ισχύος της τηρώντας σχετικά πρακτικά. Σε περίπτωση μη συμμόρφωσης του αναδόχου προς τις συμβατικές του υποχρεώσεις, επιτροπή εισηγείται στο αποφαινόμενο όργανο της σύμβασης την έκπτωση του αναδόχου.

Μέσα σε ένα (1) μήνα από την λήξη του προβλεπόμενου χρόνου της εγγυημένης λειτουργίας η ως άνω επιτροπή συντάσσει σχετικό πρωτόκολλο παραλαβής της εγγυημένης λειτουργίας, στο οποίο αποφαινεται

για την συμμόρφωση του αναδόχου στις απαιτήσεις της σύμβασης. Σε περίπτωση μη συμμόρφωσης, ολικής ή μερικής, του αναδόχου, το συλλογικό όργανο μπορεί να προτείνει την κατάπτωση της εγγυήσεως καλής λειτουργίας που προβλέπεται στο άρθρο 72 του ν. 4412/2016 περί εγγυήσεων και στην παράγραφο 4.1.2 της παρούσας. Το πρωτόκολλο εγκρίνεται από το αρμόδιο αποφαινόμενο όργανο.

6.7 Αναπροσαρμογή τιμής

Οι προσφερόμενες τιμές είναι σταθερές καθ' όλη τη διάρκεια της σύμβασης και δεν αναπροσαρμόζονται.

Ελέγχθηκε για τη νομιμότητα

**Ο Αντιπρύτανης Οικονομικών
Προγραμματισμού & Ανάπτυξης**

**Ιωάννης Θεοφύλακτος
Νομική Υπηρεσία του Πανεπιστημίου**

**Ιορδανίδης Γεώργιος
Καθηγητής**

ΠΑΡΑΡΤΗΜΑΤΑ

ΠΑΡΑΡΤΗΜΑ Ι – Αναλυτική Περιγραφή Φυσικού και Οικονομικού Αντικειμένου της Σύμβασης

ΜΕΡΟΣ Α - ΠΕΡΙΓΡΑΦΗ ΦΥΣΙΚΟΥ ΑΝΤΙΚΕΙΜΕΝΟΥ ΤΗΣ ΣΥΜΒΑΣΗΣ

Η προμήθεια της παρούσας Διακήρυξης αφορά στην προμήθεια και τοποθέτηση επίπλων στα νέα Κτίρια του Πανεπιστημίου Δυτικής Μακεδονίας στη ΖΕΠ Κοζάνης.

Τα τμήματα προμήθειας της παρούσας διακήρυξης, κατανεμήθηκαν σύμφωνα με το είδος του εξοπλισμού και σκοπός αυτής της κατανομής είναι η ομαδοποίηση των ειδών ανάλογα με τις ανάγκες της Διοίκησης, των εργαζομένων και των Φοιτητών.

Οι προσφέροντες οικονομικοί φορείς έχουν τη δυνατότητα να υποβάλλουν τις προσφορές τους ως εξής:

- **Επιτρέπεται η υποβολή προσφοράς για ένα ή περισσότερα Τμήματα με χωριστό προϋπολογισμό.**
- **ΔΕΝ Επιτρέπεται η υποβολή προσφοράς για μέρος των ειδών κάθε Τμήματος.**

ΜΕΡΟΣ Β - ΟΙΚΟΝΟΜΙΚΟ ΑΝΤΙΚΕΙΜΕΝΟ ΤΗΣ ΣΥΜΒΑΣΗΣ

Φορέας χρηματοδότησης της παρούσας διαδικασίας σύμβασης είναι το έργο με τίτλο «ΕΞΟΠΛΙΣΜΟΣ ΝΕΩΝ ΚΤΙΡΙΩΝ ΠΑΝΕΠΙΣΤΗΜΙΟΥ ΔΥΤΙΚΗΣ ΜΑΚΕΔΟΝΙΑΣ του Προγράμματος Δημοσίων Επενδύσεων (παλιός κωδ. 2009ΣΕ04600082, ΣΑΕ046- νέος κωδ. εναρίθμου: 2021ΝΑ34600413, ΣΑ ΝΑ346).

Η εκτιμώμενη αξία της σύμβασης ανέρχεται στο ποσό των **594.096,40€** συμπεριλαμβανομένου ΦΠΑ 24% (προϋπολογισμός χωρίς ΦΠΑ: € **479.110,00**, ΦΠΑ : € 114.986,40).

Αναλυτικά ανά Τμήμα η κατανομή του προϋπολογισμού είναι:

A/A	Είδος	Ποσότητα	Προϋπολ.
ΤΜΗΜΑ Α - ΓΡΑΦΕΙΑ, ΤΡΑΠΕΖΙΑ, ΚΑΡΕΚΛΕΣ (CPV: 39100000-3)			
1	Σύνθεση θέσης εργασίας με τροχήλατη συρταριέρα 180*80εκ.	45	
2	Σύνθεση θέσης εργασίας γωνιακή με τροχήλατη συρταριέρα 180*160εκ.	25	
3	Τραπέζι συσκέψεων συγκλήτου	1	
4	Τραπέζι συνεργασίας 8 ατόμων	6	
5	Τραπέζι συνεργασίας 6 ατόμων	6	
6	Τραπεζάκι χαμηλό στρογγυλό	50	
7	Καρέκλα τροχήλατη εργασίας	100	
8	Καρέκλα τροχήλατη για τραπέζι συνεργασίας	150	
9	Καρέκλα επισκέπτη	140	
10	Πάγκος εργασίας	180	
11	Καρέκλα στιβαζόμενη	500	
12	Τραπέζι κυλικείου	5	
13	Καρέκλα κυλικείου	20	
14	Γραφείο αναγνώστηριου 6 θεσεων	7	
15	Γραφείο αναγνώστηριου 3 θεσεων	13	
16	Γραφείο αναγνώστηριου 4 θεσεων	4	
17	Καρέκλα αναγνώστηριου	97	

18	Γραφείο δανεισμού	1	
Προϋπολογισμός Τμήματος Α (€) χωρίς ΦΠΑ			268.810,00
ΤΜΗΜΑ Β - ΕΞΟΠΛΙΣΜΟΣ ΚΟΙΝΟΧΡΗΣΤΩΝ ΧΩΡΩΝ (CPV: 39156000-0)			
19	Καρέκλα πτυσσόμενη	100	
20	Πολυθρόνα	4	
21	Καναπές διπλής όψης	50	
22	Πουφ	100	
Προϋπολογισμός Τμήματος Β (€) χωρίς ΦΠΑ			94.200,00
ΤΜΗΜΑ Γ - ΚΑΔΟΙ ΑΠΟΡΡΙΜΑΤΩΝ (CPV: 34928480-6)			
23	Κάδος απορριμάτων εξωτερικού χώρου	30	
24	Σταθμός ανακύκλωσης εσωτερικού χώρου	14	
Προϋπολογισμός Τμήματος Γ (€) χωρίς ΦΠΑ			26.000,00
ΤΜΗΜΑ Δ – ΡΑΦΙΑ (CPV: 39131100-0)			
25	Ράφια τύπου Dexion		Σύμφωνα με τον πίνακα συμμόρφωσης
Προϋπολογισμός Τμήματος Δ (€) χωρίς ΦΠΑ			5.000,00
ΤΜΗΜΑ Ε – ΡΟΛΟΚΟΥΡΤΙΝΕΣ (CPV: 39515400-9)			
26	Ρολοκουρτίνα εσωτερικού χώρου χειροκίνητη (τ.μ.)	560	
27	Ρολοκουρτίνα εσωτερικού χώρου ηλεκτροκίνητη (τ.μ.)	95	
Προϋπολογισμός Τμήματος Ε (€) χωρίς ΦΠΑ			41.250,00
ΤΜΗΜΑ ΣΤ – ΗΛΙΑΚΑ ΠΑΓΚΑΚΙΑ (CPV: 09331200-0)			
28	Έξυπνα ηλιακά παγκάκια	8	
Προϋπολογισμός Τμήματος ΣΤ (€) χωρίς ΦΠΑ			43.850,00
ΓΕΝΙΚΟ ΣΥΝΟΛΟ (€) χωρίς ΦΠΑ			479.110,00
ΦΠΑ 24% (€)			114.986,40
ΣΥΝΟΛΟ (€) με ΦΠΑ			594.096,40

ΠΑΡΑΡΤΗΜΑ ΙΙ – ΕΙΔΙΚΟΙ ΟΡΟΙ

Οι τεχνικές προδιαγραφές του **ΠΑΡΑΡΤΗΜΑΤΟΣ ΙΙΙ** αφορούν στην προμήθεια και τοποθέτηση επίπλων στα νέα Κτίρια του Πανεπιστημίου Δυτικής Μακεδονίας στη ΖΕΠ Κοζάνης.

Οι Ειδικοί Όροι του παρόντος Παραρτήματος αποτελούν αναπόσπαστο κομμάτι της Διακήρυξης και της Σύμβασης και περιλαμβάνονται στις υποχρεώσεις του/των Αναδόχου/ων:

1. Τα έπιπλα θα παραδοθούν και θα τοποθετηθούν, με ευθύνη και δαπάνη του αναδόχου, σε αριθμό τεμαχίων και είδος, σύμφωνα με τον πίνακα ειδών εξοπλισμού. Ο ανάδοχος υποχρεούται να μεταβεί επί τόπου, στον κάθε χώρο όπου θα τοποθετηθούν τα έπιπλα, προκειμένου να έχει ο ίδιος αντίληψη των χώρων και των συνθηκών εργασίας.
2. Ο εξοπλισμός, όπου είναι δυνατόν, θα πρέπει να είναι λυόμενος, επιτρέποντας την εύκολη μεταφορά του, καθώς και την αντικατάσταση τμημάτων του σε περίπτωση φθοράς του.
3. Γενικά τα υλικά που θα χρησιμοποιηθούν για την κατασκευή των επίπλων και των λοιπών ειδών εξοπλισμού, θα πρέπει να είναι καινούρια και τα παραδοτέα προϊόντα αμεταχείριστα. Τα υλικά να είναι άριστης ποιότητας, μεγάλης αντοχής και από τα καλύτερα που κυκλοφορούν στην αγορά. Η κατασκευή

τους θα είναι στέρεη και ανθεκτική με άψογο φινίρισμα, χωρίς κατασκευαστικές ατέλειες ή κακοτεχνίες, ακόμα και στα αφανή μέρη. Τα υλικά θα πρέπει να είναι φιλικά προς το περιβάλλον και δεν θα χρησιμοποιηθούν ύλες που αποδεδειγμένα προκαλούν προβλήματα υγείας. Όλα τα υλικά που θα χρησιμοποιηθούν θα τυγχάνουν της εγκρίσεως της Υπηρεσίας που διενεργεί το Διαγωνισμό.

Συγκεκριμένα:

- Όλες οι πραγματικές τιμές της μελαμίνης (μηχανική, χημική, αντοχή σε θερμότητα, σε χάραξη, σε ακτίνες UV, σε φως, σε τριβή κ.ά.), θα είναι ίσες ή υψηλότερες αυτών που προβλέπονται στα σχετικά πρότυπα. Η χρησιμοποιούμενη μελαμίνη θα είναι κατηγορίας E1, χαμηλής περιεκτικότητας σε ελεύθερη φορμαλδεΐδη (<0,08 ‰). Όπου τοποθετείται ταινία περιθωρίου εάν δεν περιγράφεται, θα πρέπει να είναι από ABS ή PP και να έχει πάχος τουλάχιστον 3mm.
- Όλα τα συστήματα σύνδεσης και συναρμογών των συστατικών μερών των επίπλων θα πρέπει να εξασφαλίζουν σταθερότητα, αντοχή καθώς και σχεδόν απόλυτη μονολιθικότητα (δηλαδή μη αντιληπτή χαλαρότητα) της κατασκευής.
- Οι συνδεσμολογίες των μεταλλικών σκελετών θα γίνουν με ηλεκτροσυγκόλληση ή με βίδωμα. Οι ηλεκτροσυγκολλήσεις θα είναι απόλυτα αφανείς, χωρίς κρατήρες ή αλλοίωση της ανθεκτικότητας του σκελετού, ενώ οι σημειακές ορατές συγκολλήσεις (πονταρίσματα) αποκλείονται. Τα βιδώματα θα είναι με τις κατάλληλες προς το σκελετό βίδες. Οποιοδήποτε μεταλλικό στοιχείο θα πρέπει να έχει υποστεί τη διαδικασία της απολίπανσης, αποσκωρίασης και φωσφάτωσης με ηλεκτροστατική βαφή (πούδρα), επινικέλωση ή να είναι ανοξείδωτο.
- Οι συνδεσμολογίες μεταξύ ξύλινων τμημάτων ή επιπέδων μεταξύ τους θα γίνονται με τον κατάλληλο τρόπο και ανάλογα με την περίπτωση, ενώ η χρησιμοποιούμενη κόλλα θα είναι μεγάλης αντοχής και ανθεκτική στην υγρασία. Οι βίδες θα έχουν το κατάλληλο σπείρωμα και αντοχή και δεν θα δημιουργούν επικίνδυνες για ατυχήματα προεξοχές.
- Οι τελικές επιφάνειες θα είναι απόλυτα επίπεδες, αντιθαμβωτικές (ματ), και δεν θα επιτρέπουν την συσσώρευση σκόνης, ρύπων, κ.λ.π. και θα μπορούν να καθαρίζονται εύκολα με τις συνήθεις καθαριστικές ουσίες χωρίς βλάβη για τις επιφάνειες και χωρίς παραμένουσες ουσίες. Επίσης θα πρέπει να αντιστέκονται σε θερμοκρασίες ή σε εντοπισμένες βλάβες.
- Στα ξύλινα έπιπλα, οι ακμές και οι γωνίες θα είναι στρογγυλεμένες εργονομικά για να αποφεύγονται ατυχήματα με ακτίνα R=2,5~3 mm. Οι κόμβοι των σκελετών, εφόσον είναι εκτεθειμένοι, θα πρέπει να είναι κατασκευασμένοι κατά τρόπο που να μην υπάρχει κίνδυνος τραυματισμού. Οι κατασκευές δεν πρέπει να έχουν αιχμηρά άκρα σε οποιοδήποτε σημείο τους που να μπορούν να προκαλέσουν φθορά στα ρούχα του χρήστη.
- Τα καθίσματα θα είναι απολύτως ανατομικά και θα παρέχουν απόλυτη ευστάθεια σε εμπρόσθια και πλάγια ανατροπή, αντοχή στην καταπόνηση των μπράτσων, αντοχή καταπόνησης της ταπετσαρίας και θα παρέχουν ασφάλεια στον χρήστη (καμπύλες, ακμές, γωνίες).
- **Η επιλογή των χρωματισμών των επίπλων και των υλικών επένδυσης θα γίνει από την Υπηρεσία από τα διαθέσιμα χρωματολόγια.**
- Όπου υπάρχουν βαφές θα είναι μη τοξικές και άοσμες σύμφωνα με τις διεθνείς προδιαγραφές.

- Όπου τοποθετείται δέρμα θα πρέπει να είναι γνήσιο και άριστης ποιότητας και όπου τοποθετείται δερματίνη θα πρέπει να είναι άριστης ποιότητας, υψηλής πυκνότητας.
 - Όπου τοποθετείται ύφασμα θα πρέπει να είναι βραδυφλεγές και άριστης ποιότητας.
4. Οι προδιαγραφές των ειδών που ακολουθούν είναι οι ελάχιστες απαιτήσεις της Υπηρεσίας, επιτρέπεται μόνο αναβάθμιση αυτών. Οι διαστάσεις του μεγέθους των ειδών που αναγράφονται οι επιθυμητές και δεν θα γίνουν δεκτές μεγαλύτερες αποκλίσεις του 5%, εκτός εάν αυτό ρητώς αναφέρεται στις επιμέρους τεχνικές προδιαγραφές των ειδών της προμήθειας.
5. Όλα τα σχέδια, φωτογραφικά παραδείγματα, σχεδιαγράμματα, σκαριφήματα και φωτορεαλιστικές απεικονίσεις που εμφανίζονται στις υποκατηγορίες του εξοπλισμού του παρόντος, είναι ενδεικτικά ή επεξηγηματικά και δεν συνιστούν υπόδειξη συγκεκριμένου προϊόντος. Προδιαγράφουν όμως την συνολική αισθητική του χώρου και του ζητούμενου εξοπλισμού. Δεκτές γίνονται όλες οι προσφορές που συμμορφώνονται με τις τεχνικές προδιαγραφές του **Παραρτήματος III**.
6. Όλα τα προϊόντα θα πρέπει να ικανοποιούν πλήρως τις σύγχρονες απαιτήσεις της εργονομίας όσον αφορά τη σχεδίαση, τη λειτουργικότητα, τις αντοχές των υλικών και τη συνολική εμφάνισή τους.
7. Τα έπιπλα θα πρέπει να αντέχουν σε έντονη και βαριά χρήση, δεδομένου ότι θα χρησιμοποιηθούν σε δημόσιο χώρο.
8. Τα έπιπλα θα είναι τυποποιημένης κατασκευής (χωρίς να αποκλείονται οι ιδιοκατασκευές) επωνύμων εγχώριων ή ξένων εργοστασίων, ή αναγνωρισμένων επίσημων αντιπροσώπων. Πριν την προμήθειά τους από τον ανάδοχο, θα υποβληθούν απαραίτητως στην Υπηρεσία ενημερωτικά φυλλάδια (prospectus) των εργοστασίων παραγωγής, με πλήρη αναφορά των ιδιοτήτων τους και των ιδιαίτερων χαρακτηριστικών τους.
9. Τα έπιπλα που θα είναι ιδιοκατασκευές, τα υλικά, η μορφή, ο τρόπος κατασκευής και το φινιρίσμα θα συμφωνούν με τις προδιαγραφές με τα αντίστοιχα σχέδια των επίπλων (οι ακριβείς μετρήσεις θα γίνουν επί τόπου από τον ανάδοχο), εφάμιλλης ποιότητας και αντοχής με τα τυποποιημένα, ενώ θα υπόκεινται στους ίδιους περιορισμούς με αυτά (πιστοποίηση, τεχνική υποστήριξη).
10. Για όλα τα είδη των επίπλων απαιτείται παρακαταθήκη ανταλλακτικών για πέντε έτη, στη διακριτική ευχέρεια της Υπηρεσίας είναι να ελέγξει τη δυνατότητα ύπαρξης ανταλλακτικών και παροχής service.
11. Για όλα τα είδη των επίπλων θα προσκομιστεί γραπτή εγγύηση καλής κατασκευής και λειτουργίας, χρονικής διάρκειας τουλάχιστον πέντε (5) ετών.
12. Οι εργασίες θα γίνουν από εξειδικευμένο προσωπικό και θα ληφθούν όλα τα μέτρα ασφαλείας που προβλέπονται από τους κανονισμούς, τόσο στη μεταφορά, όσο και στη συναρμολόγηση του εξοπλισμού στο έργο. Όλη η διαδικασία μεταφοράς και εγκατάστασης του εξοπλισμού θα γίνει με αποκλειστική ευθύνη του αναδόχου, ο οποίος είναι υπεύθυνος για:
- Την ασφάλεια και την υγιεινή των χρησιμοποιούμενων μέσων και των εκτελούμενων εργασιών.
 - Ατυχήματα σε εργαζομένους, προσωπικό και διερχόμενους.
 - Φθορά ή ζημιά που θα συμβεί κατά τη διάρκεια των ανωτέρων εργασιών τόσο στον προσφερόμενο εξοπλισμό, όσο και στο ίδιο το κτίριο.

- Οι χώροι θα παραδοθούν καθαροί και έτοιμοι για χρήση
- Για τον χρόνο έναρξης των εργασιών θα προηγηθεί συνεννόηση με την Υπηρεσία

13. Οι συμμετέχοντες και οι κατασκευάστριες εταιρείες στον διαγωνισμό πρέπει να είναι πιστοποιημένοι, με πεδίο εφαρμογής συναφές με το αντικείμενο, στο Σύστημα Διαχείρισης Ποιότητας βάσει του διεθνούς προτύπου ISO 9001, στο Σύστημα Περιβαλλοντικής Διαχείρισης βάσει του διεθνούς προτύπου ISO 14001 και στο πρότυπο ISO 45001 που αφορά στην διαχείριση της Υγείας και Ασφάλειας στην Εργασία.

14. Όπου εμπεριέχονται αναφορές εμπορικών σημάτων, διπλωμάτων ευρεσιτεχνίας ή τύπων ή αναφορές ορισμένης καταγωγής ή παραγωγής, αυτές θεωρούνται ότι συνοδεύονται από τη μνεία «Η ΤΟ ΙΣΟΔΥΝΑΜΟ».

ΠΑΡΑΡΤΗΜΑ ΙΙΙ – Ειδική Συγγραφή Υποχρεώσεων

- Η τεχνική προσφορά περιλαμβάνει επί ποινή αποκλεισμού συμπληρωμένους και ψηφιακά υπογεγραμμένους σε μορφή αρχείου .pdf τους Πίνακες Συμμόρφωσης του Παραρτήματος ΙΙΙ (για όσα τμήματα προσφέρονται).

Οι πίνακες συμμόρφωσης του παρόντος παραρτήματος έχουν αναρτηθεί σε επεξεργάσιμη μορφή στον δικτυακό τόπο του διαγωνισμού, για τη διευκόλυνση των οικονομικών φορέων προκειμένου να συντάξουν τη σχετική απάντηση τους.

- Οι συμμετέχοντες υποχρεούνται με ποινή αποκλεισμού να καταθέσουν προσφορά για το σύνολο των ειδών του προσφερόμενου Τμήματος.
- Όπου εμπεριέχονται αναφορές εμπορικών σημάτων, διπλωμάτων ευρεσιτεχνίας ή τύπων ή αναφορές ορισμένης καταγωγής ή παραγωγής, αυτές θεωρούνται ότι συνοδεύονται από τη μνεία «Η ΤΟ ΙΣΟΔΥΝΑΜΟ».
- Πληροφορίες σχετικές με τη σύνταξη των τεχνικών προδιαγραφών:
 - Ευθυμία Σιώζιου, Διεύθυνση Τεχνικών Υπηρεσιών & Μηχανοργάνωσης, Τηλ. 2461056366, email: esioziou@uowm.gr
 - Βάγια Γούλα, Τμήμα Σχεδιασμού Οργάνωσης & Ανάπτυξης, Τηλ. 2461056355, email: vgoula@uowm.gr

Οδηγίες συμπλήρωσης

Οι πίνακες συμμόρφωσης που ακολουθούν θα πρέπει επί ποινή αποκλεισμού να συμπεριληφθούν συμπληρωμένοι στην Τεχνική Προσφορά, με την σειρά, την τάξη και την αρίθμηση που εμφανίζονται.

Στη Στήλη «ΠΕΡΙΓΡΑΦΗ», περιγράφονται αναλυτικά οι αντίστοιχοι τεχνικοί όροι, υποχρεώσεις ή επεξηγήσεις για τα οποία θα πρέπει να δοθούν αντίστοιχες απαντήσεις.

Αν στη στήλη «ΑΠΑΙΤΗΣΗ» έχει συμπληρωθεί η λέξη «ΝΑΙ», που σημαίνει ότι η αντίστοιχη προδιαγραφή είναι υποχρεωτική για τον υποψήφιο Ανάδοχο ή ένας αριθμός που σημαίνει υποχρεωτικό αριθμητικό μέγεθος της προδιαγραφής και απαιτεί συμμόρφωση, θεωρούνται ως απαράβατοι όροι σύμφωνα με την παρούσα Διακήρυξη. Προσφορές που δεν καλύπτουν πλήρως απαράβατους όρους απορρίπτονται ως απαράδεκτες.

Αν η στήλη «ΑΠΑΙΤΗΣΗ» δεν έχει συμπληρωθεί με τη λέξη «ΝΑΙ» ή με κάποιον αριθμό, τότε η προδιαγραφή δεν είναι απαράβατος όρος. Προσφορές που δεν καλύπτουν τους μη απαράβατους όρους ή αποκλίνουν από αυτούς δεν απορρίπτονται.

Στη στήλη «ΑΠΑΝΤΗΣΗ» σημειώνεται η απάντηση του Αναδόχου που έχει τη μορφή ΝΑΙ / ΟΧΙ εάν η αντίστοιχη προδιαγραφή πληρείται ή όχι από την Προσφορά ή ένα αριθμητικό μέγεθος που δηλώνει την ποσότητα του αντίστοιχου χαρακτηριστικού στην Προσφορά. Η αρμόδια Επιτροπή έχει το δικαίωμα ελέγχου και επιβεβαίωσης της πλήρωσης της απαίτησης.

Η απάντηση **ΟΧΙ** στη στήλη ΑΠΑΝΤΗΣΗ γίνεται αποδεκτή από την Επιτροπή Αξιολόγησης μόνο:

- Σε περίπτωση απόκλισης από την ΑΠΑΙΤΗΣΗ της Αναθέτουσας Αρχής (επιτρεπτή έως 5%), η οποία θα αναγράφεται στη στήλη «ΑΠΑΝΤΗΣΗ» με σαφή και πλήρη περιγραφή.
- Σε περίπτωση αναβαθμισμένου προϊόντος ή ισοδύναμων αναφορών εμπορικών σημάτων, διπλωμάτων ευρεσιτεχνίας ή τύπων ή αναφορές ορισμένης καταγωγής ή παραγωγής, όπου θα αναγράφεται στη στήλη «ΑΠΑΝΤΗΣΗ» με σαφή και πλήρη περιγραφή.

Στη στήλη «ΠΑΡΑΠΟΜΠΗ» θα καταγραφεί η σαφής παραπομπή σε Παράρτημα της Τεχνικής Προσφοράς το οποίο θα περιλαμβάνει αριθμημένα Τεχνικά Φυλλάδια κατασκευαστών, ή αναλυτικές τεχνικές περιγραφές των υπηρεσιών, του εξοπλισμού ή του τρόπου διασύνδεσης και λειτουργίας ή αναφορές μεθοδολογίας εγκατάστασης και υποστήριξης κλπ., που κατά την κρίση του υποψηφίου Αναδόχου τεκμηριώνουν τα στοιχεία των Πινάκων Συμμόρφωσης. Στην αρχή του Παραρτήματος θα καταγράφεται αναλυτικός πίνακας των περιεχόμενων του.

Είναι ιδιαίτερα επιθυμητή η πληρέστερη συμπλήρωση των παραπομπών, οι οποίες πρέπει να είναι κατά το δυνατόν συγκεκριμένες (π.χ. Τεχνικό Φυλλάδιο 3, Σελ. 4 Παράγραφος 4, κλπ.). Αντίστοιχα στο τεχνικό φυλλάδιο ή στην αναφορά θα υπογραμμιστεί το σημείο που τεκμηριώνει τη συμφωνία και θα σημειωθεί η αντίστοιχη παράγραφος του Πίνακα Συμμόρφωσης στην οποία καταγράφεται η ζητούμενη προδιαγραφή (π.χ. Προδ. 4.18).

Τονίζεται ότι είναι υποχρεωτική η απάντηση σε όλα τα σημεία των ΠΙΝΑΚΩΝ ΣΥΜΜΟΡΦΩΣΗΣ και η παροχή όλων των πληροφοριών που ζητούνται.

Η αρμόδια Επιτροπή θα αξιολογήσει τα παρεχόμενα από τους υποψήφιους Αναδόχους στοιχεία κατά την αξιολόγηση των Τεχνικών Προσφορών.

Σε περίπτωση που δεν έχει απαντηθεί οποιοσδήποτε όρος των ΠΙΝΑΚΩΝ ΣΥΜΜΟΡΦΩΣΗΣ, τότε η απάντηση θεωρείται αρνητική.

ΠΙΝΑΚΕΣ ΣΥΜΜΟΡΦΩΣΗΣ

ΤΜΗΜΑ Α

Είδος 1. Σύνθεση θέσης εργασίας με τροχήλατη συρταριέρα 180*80εκ.

A/A (α)	Περιγραφή (β)	Απαίτη- ση (γ)	Απάντη- ση (δ)	Παραπο- μπή (ε)
1	Σύνθεση θέσης εργασίας με τροχήλατη συρταριέρα 180*80εκ.			
1.1	ΓΡΑΦΕΙΟ ΕΡΓΑΣΙΑΣ ΔΙΑΣΤΑΣΕΩΝ 180x80 , Υ 74εκ.			
	Γραφείο αποτελούμενο από επιφάνεια εργασίας κατασκευασμένη από μοριοσανίδα επενδυμένη με μελαμίνη πάχους 25χιλιοστών και μεταλλικό σκελετό.			
1.1.1	ΓΕΝΙΚΑ ΧΑΡΑΚΤΗΡΙΣΤΙΚΑ			
	<ul style="list-style-type: none"> • Μέρη γραφείου - επιφάνεια εργασίας, - μεταλλικό σκελετό και - μετόπη. • Διαστάσεις 180 x 80 x74εκ. ύψος. 	ΝΑΙ (σε όλα)		
1.1.2	ΤΕΧΝΙΚΑ ΧΑΡΑΚΤΗΡΙΣΤΙΚΑ			
	<ul style="list-style-type: none"> • Επιφάνεια εργασίας- Μετόπη Η επιφάνεια εργασίας είναι κατασκευασμένη από μοριοσανίδα επενδυμένη με μελαμίνη πάχους 25χιλιοστών. Στην μπροστινή πλευρά του γραφείου να τοποθετηθεί μετόπη ίδιας απόχρωσης με αυτή της επιφάνειας του γραφείου. Στην κάτω πλευρά του γραφείου να τοποθετηθεί κανάλι διέλευσης καλωδίων. 	ΝΑΙ (σε όλα)		

Α/Α (α)	Περιγραφή (β)	Απαίτηση (γ)	Απάντηση (δ)	Παραπομπή (ε)
	<p>Το χρώμα της επιφάνειας εργασίας είναι επιλογή της υπηρεσίας.</p> <ul style="list-style-type: none"> Μεταλλικός σκελετός Ο μεταλλικός σκελετός του γραφείου να αποτελείται από 2 πλαίσια σε σχήμα «Λ», τα οποία συνδέονται μεταξύ τους με οριζόντιες μπάρες. Οι οριζόντιες μπάρες να συνδέονται στα πλαίσια μέσω ειδικά διαμορφωμένων εξαρτημάτων. Οι οριζόντιες μπάρες να τοποθετούνται σε εσοχή του οριζόντιου στοιχείου των ποδιών και να προεξέχουν αυτού για την καλύτερη στήριξη όλης της επιφάνειας. Τα κατακόρυφα πόδια του γραφείου να είναι κατασκευασμένα από λαμαρίνα πάχους 1,5χιλ με φόρμα μεταβλητής διατομής. Ανά δύο τα κατακόρυφα πόδια ενώνονται με οριζόντια μπάρα ορθογωνικής διατομής 60x40χιλ και πάχος 1,5χιλ. Τα κατακόρυφα πόδια να διαθέτουν τάπες από ABS ανάλογου χρώματος στο επάνω μέρος τους καθώς επίσης και ειδική τάπα σε συνέχεια του σχήματος του κατακόρυφου ποδιού με ενσωματωμένο ρεγυλατόρο στο κάτω μέρος του ποδιού. Ο μεταλλικός σκελετός να είναι χρώματος επιλογής της υπηρεσίας. Τα υλικά που θα χρησιμοποιηθούν να είναι καινούργια και αμεταχειρίστα. 			
1.2	ΣΥΡΤΑΡΙΕΡΑ ΤΡΟΧΗΛΑΤΗ			
	Συρταριέρα τροχήλατη με τρία συρτάρια κατασκευασμένη από έγχρωμη μελαμίνη.			
1.2.1	ΓΕΝΙΚΑ ΧΑΡΑΚΤΗΡΙΣΤΙΚΑ			
	<ul style="list-style-type: none"> Υλικό κατασκευής: μοριοσανίδα υψηλής πυκνότητας υπενδεδυμένη με μελαμίνη. Διαστάσεις 42cm πλάτος x 57cm βάθος x 56cm ύψος 	ΝΑΙ (σε όλα)		
1.2.2	ΤΕΧΝΙΚΑ ΧΑΡΑΚΤΗΡΙΣΤΙΚΑ			
	<p>Το σώμα της να είναι κατασκευασμένο από έγχρωμη μελαμίνη χρώματος της επιλογής της υπηρεσίας πάχους 18mm και απόχρωσης όμοιας με αυτή του γραφείου ή χρώματος που συνδυάζεται με αυτό. Η τελική επιλογή του χρώματος θα γίνει από την Υπηρεσία. Η συρταριέρα φέρει τρία (3) συρτάρια. Τα συρτάρια να είναι κυλιόμενα σε πλαστικούς τροχούς με ρουλεμάν και εξαγωγή αυτών 80%. Οι μετόπες να είναι από το ίδιο υλικό με εκείνο του σκελετού πάχους 18mm, χρώματος της επιλογής της Υπηρεσίας. Να διαθέτει τέσσερις δίδυμους περιστρεφόμενους αντιστατικούς τροχούς από πολυαμίδιο διαμέτρου 50mm. Όλα τα σόκορα περιμετρικά να επενδύονται από ρέλι PVC πάχους 2mm. Η συρταριέρα να διαθέτει κεντρικό κλείδωμα δηλαδή όλα τα συρτάρια κλειδώνουν μαζί. Τα υλικά που θα χρησιμοποιηθούν να είναι καινούργια και αμεταχειρίστα.</p>	ΝΑΙ (σε όλα)		
1.3	ΠΙΣΤΟΠΟΙΗΤΙΚΑ			

A/A (α)	Περιγραφή (β)	Απαίτηση (γ)	Απάντηση (δ)	Παραπομπή (ε)
	Το προϊόν πρέπει να πιστοποιείται από επίσημο Ευρωπαϊκό εργαστήριο ελέγχων, συνοδευόμενο από το αντίστοιχο πιστοποιητικό.	ΝΑΙ (σε όλα)		
1.4	Τόπος, χρόνος παράδοσης, εγγυήσεις			
	ΠΟΣΟΤΗΤΑ: 45 ΤΟΠΟΣ ΠΑΡΑΔΟΣΗΣ: Κτίρια Πανεπιστημίου Δυτ. Μακεδονίας -ΖΕΠ Κοζάνης ΧΡΟΝΟΣ ΠΑΡΑΔΟΣΗΣ: 60 ημερολογ. ημέρες από την υπογραφή της σύμβασης ΕΓΓΥΗΣΗ ΚΑΛΗΣ ΛΕΙΤΟΥΡΓΙΑΣ: Για 5 χρόνια σε όλο τον εξοπλισμό ΠΑΡΑΚΑΤΑΘΗΚΗ ΑΝΤΑΛΛΑΚΤΙΚΩΝ: Για 5 χρόνια	Ναι (σε όλα)		

Είδος 2. Σύνθεση θέσης εργασίας γωνιακή με τροχήλατη συρταριέρα 180*160εκ.

A/A (α)	Περιγραφή (β)	Απαίτηση (γ)	Απάντηση (δ)	Παραπομπή (ε)
2	Σύνθεση θέσης εργασίας γωνιακή με τροχήλατη συρταριέρα 180*160εκ.			
2.1	ΓΡΑΦΕΙΟ ΕΡΓΑΣΙΑΣ			
	Γωνικό γραφείο αποτελούμενο από επιφάνεια εργασίας 180*80εκ και αυτοφερόμενη επέκταση 80*60εκ (βοηθητικό γραφείο) κατασκευασμένα από μοριοσανίδα επενδυμένη με μελαμίνη πάχους 25χιλιοστών και μεταλλικό σκελετό.			
2.1.1	ΓΕΝΙΚΑ ΧΑΡΑΚΤΗΡΙΣΤΙΚΑ			
	<ul style="list-style-type: none"> • Μέρη γραφείου - επιφάνεια εργασίας, - μεταλλικό σκελετό και - μετόπη. • Διαστάσεις Γραφείο: 180 x 80 x74εκ. ύψος. Επέκταση: 80 x 60 x74εκ. ύψος. 	ΝΑΙ (σε όλα)		
2.1.2	ΤΕΧΝΙΚΑ ΧΑΡΑΚΤΗΡΙΣΤΙΚΑ			
	<ul style="list-style-type: none"> • Επιφάνεια εργασίας- Μετόπη Η επιφάνεια εργασίας είναι κατασκευασμένη από μοριοσανίδα επενδυμένη με μελαμίνη πάχους 25χιλιοστών. Στην μπροστινή πλευρά του γραφείου να τοποθετηθεί μετόπη ίδιας απόχρωσης με αυτή της επιφάνειας του γραφείου. Στην κάτω πλευρά του γραφείου να τοποθετηθεί κανάλι διέλευσης καλωδίων. Το χρώμα της επιφάνειας εργασίας είναι επιλογή της υπηρεσίας. • Μεταλλικός σκελετός Ο μεταλλικός σκελετός του γραφείου να αποτελείται από 2 πλαίσια σε σχήμα «Λ», τα οποία συνδέονται μεταξύ τους με οριζόντιες μπάρες. Οι οριζόντιες μπάρες να συνδέονται στα πλαίσια μέσω ειδικά διαμορφωμένων εξαρτημάτων. Οι οριζόντιες μπάρες να τοποθετούνται σε εσοχή του οριζόντιου στοιχείου των ποδιών και να προεξέχουν αυτού για την καλύτερη στήριξη όλης της επιφάνειας. Τα κατακόρυφα πόδια του γραφείου να είναι κατασκευασμένα από λαμαρίνα πάχους 1,5χιλ με φόρμα μεταβλητής διατομής. Ανά δύο τα κατακόρυφα πόδια ενώνονται με οριζόντια μπάρα ορθογωνικής 	ΝΑΙ (σε όλα)		

Α/Α (α)	Περιγραφή (β)	Απαιτή- ση (γ)	Απάντη- ση (δ)	Παραπο- μπή (ε)
	<p>διατομής 60x40χιλ και πάχος 1,5χιλ. Τα κατακόρυφα πόδια να διαθέτουν τάπες από ABS ανάλογου χρώματος στο επάνω μέρος τους καθώς επίσης και ειδική τάπα σε συνέχεια του σχήματος του κατακόρυφου ποδιού με ενσωματωμένο ρεγυλατόρο στο κάτω μέρος του ποδιού. Ο μεταλλικός σκελετός να είναι χρώματος επιλογής της υπηρεσίας. Τα υλικά που θα χρησιμοποιηθούν να είναι καινούργια και αμεταχειρίστα.</p>			
2.2	ΣΥΡΤΑΡΙΕΡΑ ΤΡΟΧΗΛΑΤΗ			
	Συρταριέρα τροχήλατη με τρία συρτάρια κατασκευασμένη από έγχρωμη μελαμίνη.			
2.2.1	ΓΕΝΙΚΑ ΧΑΡΑΚΤΗΡΙΣΤΙΚΑ			
	<ul style="list-style-type: none"> • Υλικό κατασκευής: μοριοσανίδα υψηλής πυκνότητας υπενδεδυμένη με μελαμίνη. • Διαστάσεις 42cm πλάτος x 57cm βάθος x 56cm ύψος 	ΝΑΙ (σε όλα)		
2.2.2	ΤΕΧΝΙΚΑ ΧΑΡΑΚΤΗΡΙΣΤΙΚΑ			
	<p>Το σώμα της να είναι κατασκευασμένο από έγχρωμη μελαμίνη χρώματος της επιλογής της υπηρεσίας πάχους 18mm και απόχρωσης όμοιας με αυτή του γραφείου ή χρώματος που συνδυάζεται με αυτό. Η τελική επιλογή του χρώματος θα γίνει από την Υπηρεσία. Η συρταριέρα φέρει τρία (3) συρτάρια. Τα συρτάρια να είναι κυλιόμενα σε πλαστικούς τροχούς με ρουλεμάν και εξαγωγή αυτών 80%. Οι μετόπες να είναι από το ίδιο υλικό με εκείνο του σκελετού πάχους 18mm, χρώματος της επιλογής της Υπηρεσίας. Να διαθέτει τέσσερεις δίδυμους περιστρεφόμενους αντιστατικούς τροχούς από πολυαμίδιο διαμέτρου 50mm. Όλα τα σόκορα περιμετρικά να επενδύονται από ρέλι PVC πάχους 2mm. Η συρταριέρα να διαθέτει κεντρικό κλείδωμα δηλαδή όλα τα συρτάρια κλειδώνουν μαζί. Τα υλικά που θα χρησιμοποιηθούν να είναι καινούργια και αμεταχειρίστα.</p>	ΝΑΙ (σε όλα)		
2.3	ΠΙΣΤΟΠΟΙΗΤΙΚΑ			
	Το προϊόν πρέπει να πιστοποιείται από επίσημο Ευρωπαϊκό εργαστήριο ελέγχων, συνοδευόμενο από το αντίστοιχο πιστοποιητικό.	ΝΑΙ (σε όλα)		
2.4	Τόπος, χρόνος παράδοσης, εγγυήσεις			
	<p>ΠΟΣΟΤΗΤΑ: 25 ΤΟΠΟΣ ΠΑΡΑΔΟΣΗΣ: Κτίρια Πανεπιστημίου Δυτ. Μακεδονίας -ΖΕΠ Κοζάνης ΧΡΟΝΟΣ ΠΑΡΑΔΟΣΗΣ: 60 ημερολογ. ημέρες από την υπογραφή της σύμβασης ΕΓΓΥΗΣΗ ΚΑΛΗΣ ΛΕΙΤΟΥΡΓΙΑΣ: Για 5 χρόνια σε όλο τον εξοπλισμό ΠΑΡΑΚΑΤΑΘΗΚΗ ΑΝΤΑΛΛΑΚΤΙΚΩΝ: Για 5 χρόνια</p>	Ναι (σε όλα)		

Είδος 3. Τραπέζι συσκέψεων συγκλήτου

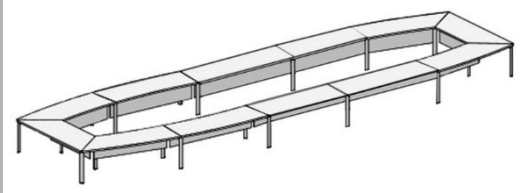
Α/Α (α)	Περιγραφή (β)	Απαιτή- ση (γ)	Απάντη- ση (δ)	Παραπο- μπή (ε)
3	ΤΡΑΠΕΖΑ ΣΥΣΚΕΨΕΩΝ ΣΥΓΚΛΗΤΟΥ			
9.1	Τραπεζι συσκέψεων συγκλήτου 			
3.1.1	ΓΕΝΙΚΑ ΧΑΡΑΚΤΗΡΙΣΤΙΚΑ			
	<p>Το τραπέζι συμβούλιου να έχει σχήμα έλλειψης. Να αποτελείται από το μεταλλικό σκελετό, τις 12 επιφάνειες εργασίας και τις μετόπες. Οι δυο μεγάλες πλευρές του τραπεζιού να αποτελούνται από πέντε επιφάνειες εργασίας η κάθε μια, που ενωμένες μεταξύ τους να δημιουργούν καμπύλη στην εσωτερική και εξωτερική πλευρά του τραπεζιού. Οι δυο μικρές πλευρές του τραπεζιού να αποτελούνται από δυο τμήματα τραπεζοειδούς μορφής.</p> <ul style="list-style-type: none"> • Μέρη τραπεζιού <ul style="list-style-type: none"> - επιφάνεια εργασίας - βάση στήριξης • Διαστάσεις 1200 x 325 x 75 εκ. ύψος 	ΝΑΙ (σε όλα)		
3.1.2	ΤΕΧΝΙΚΑ ΧΑΡΑΚΤΗΡΙΣΤΙΚΑ			
	<ul style="list-style-type: none"> • Επιφάνεια Τραπεζιού Η επιφάνεια του τραπεζιού είναι κατασκευασμένη από μοριοσανίδα πάχους 25χιλ επενδυμένη αμφίπλευρα μελαμίνης σε χρώμα επιλογής της υπηρεσίας. Περιμετρικά τα σόκορα να καλύπτονται με ταινία PVC κατάλληλου πάχους. Στην κάτω πλευρά του τραπεζιού, και σε όλο το μήκος του, να τοποθετηθεί κανάλι διέλευσης καλωδίων. Στο μέσο του πλάτους της επιφάνειας εργασίας, και σε τακτά διαστήματα, να υπάρχουν ενσωματωμένες σχισμές με μεταλλική επένδυση και βουρτσάκι για διέλευση καλωδίων. • Βάση Στήριξης Ο μεταλλικός σκελετός να αποτελείται από κατακόρυφα πόδια και μπάρες ένωσης αυτών. Τα κατακόρυφα πόδια τοποθετούνται στις ενώσεις μεταξύ δυο επιφανειών. Τα κατακόρυφα πόδια του πλαισίου του γραφείου να είναι τριγωνικής διατομής διαστάσεων 50 x 50 x 1.5χιλ. χρώματος επιλογής της υπηρεσίας. Ανάμεσα στα δύο κατακόρυφα πόδια να υπάρχει μπάρα, η οποία τοποθετείται εσωτερικά των τριγωνικών ποδιών. Κάτω από την επιφάνεια εργασίας τοποθετούνται δυο παράλληλες μπάρες ορθογωνικής διατομής, οι οποίες με τους κατάλληλους συνδέσμους να τοποθετούνται στο πλαίσιο. Στις δύο στενές πλευρές τα πόδια να τοποθετούνται στις άκρες, ενώ τα ενδιάμεσα πόδια του τραπεζιού να τοποθετούνται πιο μέσα ώστε να μην ενοχλούν τους καθήμενους. Να διαθέτει επίσης ρεγουλατόρους οριζοντίωσης στο δάπεδο. Στην μπροστινή πλευρά να τοποθετηθεί μετώπη κατασκευασμένη από μοριοσανίδα πάχους 18χιλ. με επένδυση μελαμίνης αμφίπλευρα σε απόχρωση 	ΝΑΙ (σε όλα)		

A/A (α)	Περιγραφή (β)	Απαίτηση (γ)	Απάντηση (δ)	Παραπομπή (ε)
	<p>επιλογής της υπηρεσίας. Περιμετρικά τα σόκορα να καλύπτονται με ταινία PVC κατάλληλου πάχους.</p> <p>Στο σημείο επαφής της βάσης με το έδαφος τοποθετούνται πλαστικά πέλματα PVC για σταθερότητα και αποφυγή τραυματισμού του δαπέδου.</p> <p>Οι συνδέσεις μεταξύ της επιφάνειας και των βάσεων θα γίνεται με τρόπο που θα εξασφαλίζεται η σχεδόν απόλυτη μονολιθικότητα (δηλαδή η μη αντιληπτή χαλαρότητα) και η αντοχή της κατασκευής.</p> <p>Τα υλικά που θα χρησιμοποιηθούν να είναι καινούργια και αμεταχειρίστα.</p>			
3.2	Τόπος, χρόνος παράδοσης, εγγυήσεις			
	<p>ΠΟΣΟΤΗΤΑ: 1</p> <p>ΤΟΠΟΣ ΠΑΡΑΔΟΣΗΣ: Κτίρια Πανεπιστημίου Δυτ. Μακεδονίας -ΖΕΠ Κοζάνης</p> <p>ΧΡΟΝΟΣ ΠΑΡΑΔΟΣΗΣ: 60 ημερολογ. ημέρες από την υπογραφή της σύμβασης</p> <p>ΕΓΓΥΗΣΗ ΚΑΛΗΣ ΛΕΙΤΟΥΡΓΙΑΣ: Για 5 χρόνια σε όλο τον εξοπλισμό</p> <p>ΠΑΡΑΚΑΤΑΘΗΚΗ ΑΝΤΑΛΛΑΚΤΙΚΩΝ: Για 5 χρόνια</p>	Ναι (σε όλα)		

Είδος 4. Τραπεζι συνεργασίας 8 ατόμων

A/A (α)	Περιγραφή (β)	Απαίτηση (γ)	Απάντηση (δ)	Παραπομπή (ε)
4	ΤΡΑΠΕΖΑ ΣΥΝΕΡΓΑΣΙΑΣ 8 ΘΕΣΕΩΝ			
4.1	Τραπεζι συνεργασίας οκτώ (8) θέσεων με μεταλλικό σκελετό			
4.1.1	ΓΕΝΙΚΑ ΧΑΡΑΚΤΗΡΙΣΤΙΚΑ			
	<ul style="list-style-type: none"> • Μέρη τραπεζιού - επιφάνεια εργασίας - βάση στήριξης • Διαστάσεις 160 x 140 x 75 εκ. ύψος 	ΝΑΙ (σε όλα)		
4.1.2	ΤΕΧΝΙΚΑ ΧΑΡΑΚΤΗΡΙΣΤΙΚΑ			
	<ul style="list-style-type: none"> • Επιφάνεια Τραπεζιού Η επιφάνεια του τραπεζιού είναι κατασκευασμένη από μορισανίδα επενδυμένη αμφίπλευρα με laminate σε χρώμα επιλογής της υπηρεσίας. Στο κέντρο της επιφάνειας εργασίας να υπάρχει ενσωματωμένη σχισμή με μεταλλική επένδυση και βουρτσάκι για διέλευση καλωδίων. Στην κάτω πλευρά της επιφάνειας, κατά μήκος της μακριάς πλευράς, να τοποθετηθεί κανάλι διέλευσης καλωδίων. • Βάση Στήριξης Ο μεταλλικός σκελετός του γραφείου να αποτελείται από 2 πλαίσια σε σχήμα «Π» τα οποία να συνδέονται μεταξύ τους με οριζόντιες μπάρες. Τα κατακόρυφα πόδια του γραφείου να είναι τριγωνικής διατομής διαστάσεων 50 x 50 x 1.5χιλ. τα οποία στην επάνω και κάτω πλευρά τους να καταλήγουν σε χρωμιωμένους συνδέσμους επίσης τριγωνικούς. Ανάμεσα στα δύο κατακόρυφα πόδια να υπάρχει μπάρα τετραγωνικής διατομής διαστάσεων 50 x 50 x 1.5χιλ η οποία τοποθετείται εσωτερικά των τριγωνικών ποδιών. Ανάμεσα στα δυο πλαίσια και κάτω από την κάθε επιφάνεια εργασίας τοποθετούνται δυο μπάρες ορθογωνικής διατομής 50 x 30χιλ. οι οποίες με τους κατάλληλους συνδέσμους να τοποθετούνται στα πλαίσια για την καλύτερη στήριξη του γραφείου. Ο μεταλλικός σκελετός να είναι χρώματος επιλογής της υπηρεσίας. Να διαθέτει 	ΝΑΙ (σε όλα)		

A/A (α)	Περιγραφή (β)	Απαίτηση (γ)	Απάντηση (δ)	Παραπομπή (ε)
	επίσης ρεγουλατόρους οριζοντίωσης στο δάπεδο. Τα υλικά που θα χρησιμοποιηθούν να είναι καινούργια και αμεταχειρίστα.			
4.2	ΠΙΣΤΟΠΟΙΗΤΙΚΑ			
	Το προϊόν πρέπει να πιστοποιείται από επίσημο Ευρωπαϊκό εργαστήριο ελέγχων, συνοδευόμενο από το αντίστοιχο πιστοποιητικό.	ΝΑΙ (σε όλα)		
4.3	Τόπος, χρόνος παράδοσης, εγγυήσεις			
	ΠΟΣΟΤΗΤΑ: 6 ΤΟΠΟΣ ΠΑΡΑΔΟΣΗΣ: Κτίρια Πανεπιστημίου Δυτ. Μακεδονίας -ΖΕΠ Κοζάνης ΧΡΟΝΟΣ ΠΑΡΑΔΟΣΗΣ: 60 ημερολογ. ημέρες από την υπογραφή της σύμβασης ΕΓΓΥΗΣΗ ΚΑΛΗΣ ΛΕΙΤΟΥΡΓΙΑΣ: Για 5 χρόνια σε όλο τον εξοπλισμό ΠΑΡΑΚΑΤΑΘΗΚΗ ΑΝΤΑΛΛΑΚΤΙΚΩΝ: Για 5 χρόνια	Ναι (σε όλα)		

Είδος 5. Τραπεζι συνεργασίας 6 ατόμων

A/A (α)	Περιγραφή (β)	Απαίτηση (γ)	Απάντηση (δ)	Παραπομπή (ε)
5	ΤΡΑΠΕΖΑ ΣΥΝΕΡΓΑΣΙΑΣ 6 ΘΕΣΕΩΝ			
5.1	Τραπεζι συνεργασίας έξι (6) θέσεων με μεταλλική βάση στήριξης.			
5.1.1	ΓΕΝΙΚΑ ΧΑΡΑΚΤΗΡΙΣΤΙΚΑ			
	<ul style="list-style-type: none"> • Μέρη τραπεζιού - επιφάνεια εργασίας - 2 βάσεις στήριξης • Διαστάσεις 185 x 120 x 75 εκ. ύψος 	ΝΑΙ (σε όλα)		
5.1.2	ΤΕΧΝΙΚΑ ΧΑΡΑΚΤΗΡΙΣΤΙΚΑ			
	<ul style="list-style-type: none"> • Επιφάνεια Τραπεζιού Η επιφάνεια του τραπεζιού είναι κατασκευασμένη από μοριοσανίδα επενδυμένη αμφίπλευρα με laminate σε χρώμα επιλογής της υπηρεσίας, ίδιο με την επιφάνεια του διευθυντικού γραφείου με α/α 6. • Βάση Στήριξης Η στήριξη του τραπεζιού να γίνεται με μεταλλικές βάσεις βαρέως τύπου (αλουμίνιο ή χαλυβας), επιχρωμιωμένες. Να αποτελούνται από ορθογωνικό πόδι και οριζόντια τετράγωνη πλάκα 60*60 εκ. με μέριμνα για την άνετη εξυπηρέτηση 6-8 ατόμων. Στο σημείο επαφής της βάσης με το έδαφος τοποθετούνται πλαστικά πέλματα PVC για σταθερότητα και αποφυγή τραυματισμού του δαπέδου. Οι συνδέσεις μεταξύ της επιφάνειας και των βάσεων θα γίνεται με τρόπο που θα εξασφαλίζεται η σχεδόν απόλυτη μονολιθικότητα (δηλαδή η μη αντιληπτή χαλαρότητα) και η αντοχή της κατασκευής. <p>Τα υλικά που θα χρησιμοποιηθούν να είναι καινούργια και αμεταχειρίστα.</p>	ΝΑΙ (σε όλα)		
5.2	ΠΙΣΤΟΠΟΙΗΤΙΚΑ			
	Το προϊόν πρέπει να πιστοποιείται από επίσημο Ευρωπαϊκό εργαστήριο ελέγχων, συνοδευόμενο από το αντίστοιχο πιστοποιητικό.	ΝΑΙ (σε όλα)		
5.3	Τόπος, χρόνος παράδοσης, εγγυήσεις			

A/A (α)	Περιγραφή (β)	Απαίτηση (γ)	Απάντηση (δ)	Παραπομπή (ε)
	ΠΟΣΟΤΗΤΑ: 6 ΤΟΠΟΣ ΠΑΡΑΔΟΣΗΣ: Κτίρια Πανεπιστημίου Δυτ. Μακεδονίας -ΖΕΠ Κοζάνης ΧΡΟΝΟΣ ΠΑΡΑΔΟΣΗΣ: 60 ημερολογ. ημέρες από την υπογραφή της σύμβασης ΕΓΓΥΗΣΗ ΚΑΛΗΣ ΛΕΙΤΟΥΡΓΙΑΣ: Για 5 χρόνια σε όλο τον εξοπλισμό ΠΑΡΑΚΑΤΑΘΗΚΗ ΑΝΤΑΛΛΑΚΤΙΚΩΝ: Για 5 χρόνια	Ναι (σε όλα)		

Είδος 6. Τραπεζάκι χαμηλό στρογγυλό

A/A (α)	Περιγραφή (β)	Απαίτηση (γ)	Απάντηση (δ)	Παραπομπή (ε)
6	ΤΡΑΠΕΖΑΚΙ ΧΑΜΗΛΟ ΣΤΡΟΓΓΥΛΟ			
6.1	Τραπεζάκι χαμηλό, στρογγυλό, στηριζόμενο σε κολώνα κυκλικής διατομής			
6.1.1.	ΓΕΝΙΚΑ ΧΑΡΑΚΤΗΡΙΣΤΙΚΑ			
	Τραπεζάκι χαμηλό αποτελούμενο από: <ul style="list-style-type: none"> ▪ την επιφάνεια και ▪ την κολώνα στήριξης. Διαστάσεις: πλάτος Φ80εκ., ύψος 45εκ.	ΝΑΙ (σε όλα)		
6.1.2.	ΤΕΧΝΙΚΑ ΧΑΡΑΚΤΗΡΙΣΤΙΚΑ			
	<ul style="list-style-type: none"> • Το τραπεζάκι να φέρει επιφάνεια στρογγυλής διατομής Φ 80 κατασκευασμένο από μοριοσανίδα E-1 τριών στρώσεων πάχους 25χιλ., επικαλυμμένη με επίστρωση μελαμίνης, χρώματος επιλογή της υπηρεσίας. Περιμετρικά στα εμφανή μέρη (σόκορα) να θερμοσυγκολλάται περιθώριο από προφίλ PVC πάχους 2mm. Οι ταινίες να θερμοσυγκολλούνται με ειδική κόλλα, ώστε να εξασφαλίζεται η απόλυτη συνοχή της με την μοριοσανίδα. • Η επιφάνεια του τραπεζιού να στηρίζεται σε κολώνα κυκλικής διατομής, χρώματος επιλογής της υπηρεσίας. Στην επάνω πλευρά του ποδιού να υπάρχει κατάλληλη βάση μέσω της οποίας να συνδέεται με την επιφάνεια του τραπεζιού. Στο κάτω μέρος του να εδράζεται σε κυκλική ατσάλινη βάση Φ40. 	ΝΑΙ (σε όλα)		
6.2	Τόπος, χρόνος παράδοσης, εγγυήσεις			
	ΠΟΣΟΤΗΤΑ: 50 ΤΟΠΟΣ ΠΑΡΑΔΟΣΗΣ: Κτίρια Πανεπιστημίου Δυτ. Μακεδονίας -ΖΕΠ Κοζάνης ΧΡΟΝΟΣ ΠΑΡΑΔΟΣΗΣ: 60 ημερολογ. ημέρες από την υπογραφή της σύμβασης ΕΓΓΥΗΣΗ ΚΑΛΗΣ ΛΕΙΤΟΥΡΓΙΑΣ: Για 5 χρόνια σε όλο τον εξοπλισμό ΠΑΡΑΚΑΤΑΘΗΚΗ ΑΝΤΑΛΛΑΚΤΙΚΩΝ: Για 5 χρόνια	Ναι (σε όλα)		

Είδος 7. Καρέκλα τροχήλατη εργασίας

A/A (α)	Περιγραφή (β)	Απαίτηση (γ)	Απάντηση (δ)	Παραπομπή (ε)
---------	---------------	--------------	--------------	---------------

Α/Α (α)	Περιγραφή (β)	Απαίτηση (γ)	Απάντηση (δ)	Παραπομπή (ε)
7	ΚΑΡΕΚΛΑ ΤΡΟΧΗΛΑΤΗ Γ 			
7.1	Κάθισμα τροχήλατο, ανατομικό με δυνατότητα περιστροφής κατά ένα πλήρη κύκλο			
7.1.1	ΓΕΝΙΚΑ ΧΑΡΑΚΤΗΡΙΣΤΙΚΑ			
	<p>Τροχήλατο κάθισμα εργασίας αποτελούμενο από:</p> <ul style="list-style-type: none"> • την βάση • την έδρα • την πλάτη • τα μπράτσα • τους τροχούς <p>Το κάθισμα διαθέτει:</p> <ul style="list-style-type: none"> • μηχανισμό ρύθμισης του ύψους της έδρας, μηχανισμό synchro. 	ΝΑΙ (σε όλα)		
7.1.2	ΤΕΧΝΙΚΑ ΧΑΡΑΚΤΗΡΙΣΤΙΚΑ			
	<ul style="list-style-type: none"> • ΒΑΣΗ Η βάση να είναι πεντακτινωτή δ=62cm κατασκευασμένη από χυτοπρεσαριστό αλουμίνιο. • ΤΡΟΧΟΙ ΚΑΘΙΣΜΑΤΟΣ Το κάθισμα να φέρει πέντε (5) δίδυμους τροχούς, μεγάλης αντοχής και ασφαλείας, αθόρυβοι από πολυαμίδιο με 10 σημεία στήριξης και κουμπώνουν με μεταλλικό πείρο στις ακτίνες της βάσης. Οι τροχοί να είναι αυτοφρεναριζόμενοι. • ΆΞΟΝΑΣ ΚΑΘΙΣΜΑΤΟΣ ΚΑΙ ΜΗΧΑΝΙΣΜΟΣ ΡΥΘΜΙΣΗΣ ΥΨΟΥΣ Στην υποδοχή της τροχήλατης βάσης να προσαρμόζεται με σύσφιξη η κολόνα στήριξης που αποτελείται από: <ul style="list-style-type: none"> - το μεταλλικό οδηγό και - το επαναφερόμενο αμορτισέρ. <p>Ο άξονας του καθίσματος να είναι κατασκευασμένος από χαλυβδοσωλήνα χωρίς ραφή πάχους 2mm κατάλληλης διαμέτρου, με τηλεσκοπικό πλαστικό κάλυμμα. Ο άξονας του καθίσματος να είναι επεξεργασμένος εσωτερικά ώστε να είναι λείος. Μέσα στον άξονα του καθίσματος να υπάρχει αμορτισέρ στο πάνω άκρο του οποίου θα στηριχθεί ο μηχανισμός του καθίσματος. Το αμορτισέρ του καθίσματος να είναι ασφαλές, πεπιεσμένο με ειδικό αέριο. Η διαδρομή του αμορτισέρ να είναι 10εκ. Με τη βοήθεια του αμορτισέρ να επιτυγχάνεται η ρύθμιση του ύψους της έδρας του καθίσματος. Το αμορτισέρ να έχει ειδικό ελατήριο για την απορρόφηση κραδασμών.</p>	ΝΑΙ (σε όλα)		

Α/Α (α)	Περιγραφή (β)	Απαίτηση (γ)	Απάντηση (δ)	Παραπομπή (ε)
	<p>Η κολώνα με το αμορτισέρ να καλύπτονται από τρεις τηλεσκοπικούς διακοσμητικούς δακτυλίους.</p> <ul style="list-style-type: none"> • ΈΔΡΑ ΚΑΘΙΣΜΑΤΟΣ <p>Ο σκελετός της έδρας να είναι κατασκευασμένος από επάλληλα φύλλα κόντρα πλακέ πάχους 12mm. Οι γωνίες να είναι καμπύλες.</p> <p>Πάνω στο σκελετό της έδρας να είναι επικολλημένο μαξιλάρι από διογκωμένη πολουρεθάνη ψυχρής εξέλασης, ανατομικής μορφής.</p> <p>Η έδρα να είναι επενδεδυμένη με ύφασμα άριστης ποιότητας και υψηλής αντοχής, πυκνής ύφανσης, ανθεκτικό σε φωτιά και την τριβή ή με δερματίνη χρώμα επιλογής της υπηρεσίας.</p> <p>Η ταπετσαρία στερεώνεται στην κάτω πλευρά του σκελετού της έδρας με καρφωτούς συνδετήρες (δίκαρφα).</p> <p>Ο σκελετός της έδρας να επικαλύπτεται από τη κάτω πλευρά με πλαστικό διακοσμητικό κάλυμμα (πολυπροπυλένιο) με καμπύλα τελειώματα υψηλής αντοχής.</p> <ul style="list-style-type: none"> • ΠΛΑΤΗ ΚΑΘΙΣΜΑΤΟΣ <p>Η πλάτη του καθίσματος να αποτελείται από το πλαίσιο κατασκευασμένο εξ' ολοκλήρου από πολυπροπυλένιο, πάνω στο οποίο με αφανή τρόπο τοποθετείται η ελαστική επένδυση.</p> <p>Το πλαίσιο της πλάτης να καταλήγει στο μηχανισμό synchro του καθίσματος χωρίς ενδιάμεσο στήριγμα.</p> <p>Το πλαίσιο της πλάτης στο κέντρο του πίσω μέρος του να φέρει οριζόντια και κατακόρυφη σύνδεση σχήματος «Τ» πάνω στο οποίο τοποθετείται η υποστήριξη μέσης.</p> <p>Η υποστήριξη της μέσης να είναι ρυθμιζόμενη καθ' ύψος με διαδρομή 6cm, αλλά και με αυτόματη κλίση ανάλογα με την κίνηση της πλάτης του καθήμενου.</p> <p>Το κάθισμα να διαθέτει μηχανισμό (synchro) συγχρονισμένης ανάκλησης της έδρας με την πλάτη και σταθεροποίηση της πλάτης σε διάφορα σημεία επιλογής του καθήμενου μέσω μοχλού.</p> <p>Η αντίσταση της πλάτης κατά την ανάκληση να ρυθμίζεται ανάλογα με το βάρος του καθήμενου.</p> <ul style="list-style-type: none"> • ΜΠΡΑΤΣΑ <p>Το κάθισμα να διαθέτει μπράτσα κατασκευασμένα εξ' ολοκλήρου από πολυπροπυλένιο ρυθμιζόμενα καθ' ύψος, με εύρος 7cm και απόσταση 17-24cm από την έδρα.</p> <p>Η επάνω επιφάνεια του μπράτσου στην οποία στηρίζεται ο αγκώνας του καθήμενου να έχει διάσταση 21 x 8,5cm.</p> <p>Το κάθισμα να είναι άριστης κατασκευής με άψογα φινιρίσματα στα ορατά και μη ορατά μέρη του.</p> <p>Να ικανοποιεί πλήρως τις απαιτήσεις της εργονομίας όσον αφορά τη σχεδίαση, τη λειτουργικότητα και τις αντοχές των υλικών.</p> <p>Είναι ανατομικό, περιστροφικό με δυνατότητα περιστροφής κατά ένα πλήρη κύκλο.</p> <p>Το κάθισμα να καλύπτει πλήρως τις προδιαγραφές εργονομίας.</p> <p>Τα υλικά που θα χρησιμοποιηθούν να είναι καινούρια και αμεταχείριστα.</p>			
7.2	ΠΙΣΤΟΠΟΙΗΤΙΚΑ ΚΑΡΕΚΛΑΣ			

A/A (α)	Περιγραφή (β)	Απαίτηση (γ)	Απάντηση (δ)	Παραπομπή (ε)
	Το κάθισμα να είναι πιστοποιημένο κατά EN 1335-1, EN 1335-2 & EN 1335-3	Ναι (σε όλα)		
7.3	Τόπος, χρόνος παράδοσης, εγγυήσεις			
	ΠΟΣΟΤΗΤΑ: 100 ΤΟΠΟΣ ΠΑΡΑΔΟΣΗΣ: Κτίρια Πανεπιστημίου Δυτ. Μακεδονίας -ΖΕΠ Κοζάνης ΧΡΟΝΟΣ ΠΑΡΑΔΟΣΗΣ: 60 ημερολογ. ημέρες από την υπογραφή της σύμβασης ΕΓΓΥΗΣΗ ΚΑΛΗΣ ΛΕΙΤΟΥΡΓΙΑΣ: Για 5 χρόνια σε όλο τον εξοπλισμό ΠΑΡΑΚΑΤΑΘΗΚΗ ΑΝΤΑΛΛΑΚΤΙΚΩΝ: Για 5 χρόνια	Ναι (σε όλα)		

Είδος 8. Καρέκλα τροχήλατη για τραπέζι συνεργασίας

A/A (α)	Περιγραφή (β)	Απαίτηση (γ)	Απάντηση (δ)	Παραπομπή (ε)
8	ΚΑΡΕΚΛΑ ΤΡΟΧΗΛΑΤΗ			
8.1	Τροχήλατο κάθισμα, με βάση χρωμίου			
8.1.1	ΓΕΝΙΚΑ ΧΑΡΑΚΤΗΡΙΣΤΙΚΑ			
	<p>Τροχήλατο κάθισμα αποτελούμενο από</p> <ul style="list-style-type: none"> • Βάση χρωμίου • Ενιαίο κέλυφος Έδρας- Πλάτης • Μπράτσα 	ΝΑΙ (σε όλα)		
8.1.2	ΤΕΧΝΙΚΑ ΧΑΡΑΚΤΗΡΙΣΤΙΚΑ			
	<ul style="list-style-type: none"> • ΒΑΣΗ Έδραση σε τροχήλατη πεντακτινωτή καμπυλωτή μεταλλική βάση χρωμίου υψηλών αντοχών. Δυνατότητα εύκολης περιστροφής και μετακίνησης προς κάθε κατεύθυνση. • ΕΝΙΑΙΟ ΚΕΛΥΦΟΣ ΕΔΡΑΣ - ΠΛΑΤΗΣ Να φέρει ενιαίο κέλυφος έδρας-πλάτης, υπενδεδυμένα με δερματίνη σε χρώμα επιλογής της υπηρεσίας. Να φέρει μαξιλάρι καθίσματος από καλουπωτά αφρολέξ για άνεση κατά τη χρήση. Το μαξιλάρι να έχει επένδυση με δερματίνη σε χρώμα επιλογής της υπηρεσίας. • ΜΠΡΑΤΣΑ ΚΑΘΙΣΜΑΤΟΣ Μπράτσα χρωμίου με επένδυση δερματίνης σε χρώμα επιλογής της υπηρεσίας. <p>Τα υλικά που θα χρησιμοποιηθούν να είναι καινούρια και αμεταχείριστα.</p>	ΝΑΙ (σε όλα)		
8.2	ΠΙΣΤΟΠΟΙΗΤΙΚΑ ΚΑΡΕΚΛΑΣ			
	Το προϊόν πρέπει να πιστοποιείται από επίσημο Ευρωπαϊκό εργαστήριο ελέγχων, συνοδευόμενο από το αντίστοιχο πιστοποιητικό.	ΝΑΙ (σε όλα)		
8.3	Τόπος, χρόνος παράδοσης, εγγυήσεις			
	ΠΟΣΟΤΗΤΑ: 150 ΤΟΠΟΣ ΠΑΡΑΔΟΣΗΣ: Κτίρια Πανεπιστημίου Δυτ. Μακεδονίας -ΖΕΠ Κοζάνης ΧΡΟΝΟΣ ΠΑΡΑΔΟΣΗΣ: 60 ημερολογ. ημέρες από την υπογραφή της σύμβασης	Ναι (σε όλα)		

A/A (α)	Περιγραφή (β)	Απαίτηση (γ)	Απάντηση (δ)	Παραπομπή (ε)
	ΕΓΓΥΗΣΗ ΚΑΛΗΣ ΛΕΙΤΟΥΡΓΙΑΣ: Για 5 χρόνια σε όλο τον εξοπλισμό ΠΑΡΑΚΑΤΑΘΗΚΗ ΑΝΤΑΛΛΑΚΤΙΚΩΝ: Για 5 χρόνια			

Είδος 9. Καρέκλα επισκέπτη

A/A (α)	Περιγραφή (β)	Απαίτηση (γ)	Απάντηση (δ)	Παραπομπή (ε)
9	ΚΑΡΕΚΛΑ ΕΠΙΣΚΕΠΤΗ			
9.1	Κάθισμα επισκέπτη με μεταλλικό σκελετό, έδρα από δερματίνη και πλάτη από σκληρό συνθετικό υλικό			
9.1.1	ΓΕΝΙΚΑ ΧΑΡΑΚΤΗΡΙΣΤΙΚΑ			
	Κάθισμα αποτελούμενο από <ul style="list-style-type: none"> • τον μεταλλικό σκελετό, • την έδρα, και • την πλάτη 	ΝΑΙ (σε όλα)		
9.1.2	ΤΕΧΝΙΚΑ ΧΑΡΑΚΤΗΡΙΣΤΙΚΑ			
	<ul style="list-style-type: none"> • ΜΕΤΑΛΛΙΚΟΣ ΣΚΕΛΕΤΟΣ Ο μεταλλικός σκελετός να είναι κατασκευασμένος από επιχρωμιωμένο (ΝΙΚΕΛ) σωλήνα κυκλικής διατομής Φ25. Το σχήμα του μεταλλικού σκελετού να είναι "C". Στα σημεία έδρασης να προσαρμόζονται καλαίσθητα πέλματα από σκληρό πλαστικό για την σταθερότητα του καθίσματος. • ΈΔΡΑ Ο σκελετός της έδρας και της πλάτης να κατασκευάζεται από πολυπροπυλένιο και στη άνω επιφάνεια της έδρας επικολλάται φορμαρισμένο αφρώδες μαξιλάρι. Η έδρα είναι επενδυμένη με δερματίνη, σε χρώμα επιλογής της υπηρεσίας, που στερεώνεται στο πολυπροπυλένιο του σκελετού με ειδικούς συνδετήρες. • ΠΛΑΤΗ Η πλάτη αποτελείται από σκληρό ενισχυμένο συνθετικό γυαλιστερό υλικό σε ανατομική καμπύλη και σε χρώμα επιλογής της υπηρεσίας. • ΜΠΡΑΤΣΑ Τα μπράτσα του καθίσματος είναι μεταλλικά (προέκταση του σκελετού) με προστατευτική πλαστική ενίσχυση στα σημεία επαφής με το χρήστη. <p>Τα υλικά που θα χρησιμοποιηθούν να είναι καινούρια και αμεταχείριστα.</p>	ΝΑΙ (σε όλα)		
9.2	ΠΙΣΤΟΠΟΙΗΤΙΚΑ ΚΑΡΕΚΛΑΣ			
	EN 16139, EN1728 και EN1022	ΝΑΙ (σε όλα)		
9.3	Τόπος, χρόνος παράδοσης, εγγυήσεις			
	ΠΟΣΟΤΗΤΑ: 140 ΤΟΠΟΣ ΠΑΡΑΔΟΣΗΣ: Κτίρια Πανεπιστημίου Δυτ. Μακεδονίας -ΖΕΠ Κοζάνης	Ναι (σε όλα)		

A/A (α)	Περιγραφή (β)	Απαίτηση (γ)	Απάντηση (δ)	Παραπομπή (ε)
	ΧΡΟΝΟΣ ΠΑΡΑΔΟΣΗΣ: 60 ημερολογ. ημέρες από την υπογραφή της σύμβασης ΕΓΓΥΗΣΗ ΚΑΛΗΣ ΛΕΙΤΟΥΡΓΙΑΣ: Για 5 χρόνια σε όλο τον εξοπλισμό ΠΑΡΑΚΑΤΑΘΗΚΗ ΑΝΤΑΛΛΑΚΤΙΚΩΝ: Για 5 χρόνια			

Είδος 10. Πάγκος εργασίας

A/A (α)	Περιγραφή (β)	Απαίτηση (γ)	Απάντηση (δ)	Παραπομπή (ε)
10	Πάγκος εργασίας			
10.1	ΠΑΓΚΟΣ ΕΡΓΑΣΙΑΣ ΓΙΑ ΕΡΓΑΣΤΗΡΙΑ 2 ΘΕΣΕΩΝ ΔΙΑΣΤΑΣΕΩΝ 180Χ80, Υ 74			
	΄Πάγκος εργασίας 2 θέσεων με επιφάνεια εργασίας κατασκευασμένη από μοριοσανίδα επενδυμένη στις δύο πλευρές με laminate πάχους 18 χιλιοστών και μεταλλικό σκελετό.			
10.1.1	ΓΕΝΙΚΑ ΧΑΡΑΚΤΗΡΙΣΤΙΚΑ			
	<ul style="list-style-type: none"> • Μέρη - Επιφάνεια εργασίας - Μεταλλικός σκελετός • Διαστάσεις 180x 80 x74εκ . 	ΝΑΙ (σε όλα)		
10.1.2	ΤΕΧΝΙΚΑ ΧΑΡΑΚΤΗΡΙΣΤΙΚΑ			
	<ul style="list-style-type: none"> • Επιφάνεια εργασίας <p>Ο πάγκος να φέρει επιφάνεια εργασίας διαστάσεων 180 x 80εκ. Η κατασκευή του να είναι από μοριοσανίδα υψηλής πυκνότητας, κλάσης E1 (χαμηλής περιεκτικότητας σε φορμαλδεΰδη), επενδυμένη στις δύο πλευρές με laminateαντιχαρακτικό πάχος 18χιλ. Περιμετρικά της επιφάνειας εργασίας να θερμοσυγκλλάται περιθώριο PVC. Όλες οι ακμές – γωνίες να είναι καμπυλωμένες για την αποφυγή τραυματισμών. Το χρώμα της επιφάνειας εργασίας να είναι επιλογή της υπηρεσίας.</p> <ul style="list-style-type: none"> • Μεταλλικός σκελετός <p>Ο μεταλλικός σκελετός του γραφείου να αποτελείται από 2 πλαίσια σε σχήμα «Π» τα οποία να συνδέονται μεταξύ τους με δυο (2) ζεύγη οριζόντιες μπάρες. Τα κατακόρυφα πόδια του γραφείου να είναι τριγωνικής διατομής διαστάσεων 50 x 50 x 1.5χιλ., τα οποία στην επάνω και κάτω πλευρά τους να καταλήγουν σε χρωμιωμένους συνδέσμους επίσης τριγωνικούς. Ανάμεσα στα δύο κατακόρυφα πόδια να υπάρχει μπάρα τετραγωνικής διατομής διαστάσεων 50 x 50 x 1.5χιλ η οποία τοποθετείται εσωτερικά των τριγωνικών ποδιών. Ανάμεσα στα δύο πλαίσια τοποθετούνται δυο ζεύγοι μπάρες ορθογωνικής διατομής 50 x 30χιλ. οι οποίες με τους κατάλληλους συνδέσμους να τοποθετούνται στα πλαίσια για την καλύτερη στήριξη του γραφείου. Ο μεταλλικός σκελετός να είναι χρώματος επιλογής της υπηρεσίας. Να διαθέτει επίσης ρεγουλατόρους οριζοντίωσης στο δάπεδο. Τα υλικά που θα χρησιμοποιηθούν να είναι καινούργια και αμεταχείριστα.</p>	ΝΑΙ (σε όλα)		
10.2	ΠΙΣΤΟΠΟΙΗΤΙΚΑ			
	Το προϊόν πρέπει να πιστοποιείται από επίσημο Ευρωπαϊκό εργαστήριο ελέγχων, συνοδευόμενο από το αντίστοιχο πιστοποιητικό.	Ναι (σε όλα)		

A/A (α)	Περιγραφή (β)	Απαίτηση (γ)	Απάντηση (δ)	Παραπομπή (ε)
10.3	Τόπος, χρόνος παράδοσης, εγγυήσεις			
	ΠΟΣΟΤΗΤΑ: 180 τεμάχια ΤΟΠΟΣ ΠΑΡΑΔΟΣΗΣ: Κτίρια Πανεπιστημίου Δυτ. Μακεδονίας -ΖΕΠ Κοζάνης ΧΡΟΝΟΣ ΠΑΡΑΔΟΣΗΣ: 60 ημερολογ. ημέρες από την υπογραφή της σύμβασης ΕΓΓΥΗΣΗ ΚΑΛΗΣ ΛΕΙΤΟΥΡΓΙΑΣ: Για 5 χρόνια σε όλο τον εξοπλισμό ΠΑΡΑΚΑΤΑΘΗΚΗ ΑΝΤΑΛΛΑΚΤΙΚΩΝ: Για 5 χρόνια	Ναι (σε όλα)		

Είδος 11. Καρέκλα στιβαζόμενη

A/A (α)	Περιγραφή (β)	Απαίτηση (γ)	Απάντηση (δ)	Παραπομπή (ε)
11	ΚΑΡΕΚΛΑ ΣΤΙΒΑΖΟΜΕΝΗ			
11.1	Καρέκλα απλή με δυνατότητα στοίβαξης			
11.1.1	ΓΕΝΙΚΑ ΧΑΡΑΚΤΗΡΙΣΤΙΚΑ			
	Καρέκλα αποτελούμενη από <ul style="list-style-type: none"> • την έδρα-πλάτη • την βάση-έδραση και • Το κάθισμα 	ΝΑΙ (σε όλα)		
11.1.2	ΤΕΧΝΙΚΑ ΧΑΡΑΚΤΗΡΙΣΤΙΚΑ			
	<ul style="list-style-type: none"> • ΕΔΡΑ-ΠΛΑΤΗ Η έδρα και η πλάτη της καρέκλας να είναι ενιαία με ανάγλυφη επιφάνεια από ανακυκλώσιμο πολυπροπυλένιο πάχους 8χιλ. • ΒΑΣΗ-ΕΔΡΑΣΗ Η βάση – έδραση της καρέκλας να κατασκευάζεται από χαλύβδινους επιχρωμιωμένους σωλήνες διαμέτρου 16 χιλ. πού να καταλήγουν σε τέσσερα πόδια. • ΚΑΘΙΣΜΑ Το κάθισμα να μην φέρει μπράτσα Η επιλογή χρώματος της καρέκλας θα είναι επιλογή της υπηρεσίας. Το κάθισμα να φέρει πλαστικά πέλματα, αντιολισθητικά στα σημεία επαφής με το έδαφος για την απόσβεση του θορύβου κατά την μετακίνησή τους και την αποφυγή φθορών στο πάτωμα. Επίσης το κάθισμα να έχει τη δυνατότητα στοίβαξης για την εύκολη αποθήκευση του. Τα υλικά που θα χρησιμοποιηθούν να είναι καινούρια και αμεταχείριστα. 	ΝΑΙ (σε όλα)		
11.2	ΠΙΣΤΟΠΟΙΗΤΙΚΑ ΚΑΡΕΚΛΑΣ			
	Το προϊόν πρέπει να πιστοποιείται από επίσημο Ευρωπαϊκό εργαστήριο ελέγχων, συνοδευόμενο από το αντίστοιχο πιστοποιητικό.			
11.3	Τόπος, χρόνος παράδοσης, εγγυήσεις			
	ΠΟΣΟΤΗΤΑ: 500 ΤΟΠΟΣ ΠΑΡΑΔΟΣΗΣ: Κτίρια Πανεπιστημίου Δυτ. Μακεδονίας -ΖΕΠ Κοζάνης ΧΡΟΝΟΣ ΠΑΡΑΔΟΣΗΣ: 60 ημερολογ. ημέρες από την υπογραφή της σύμβασης ΕΓΓΥΗΣΗ ΚΑΛΗΣ ΛΕΙΤΟΥΡΓΙΑΣ Για 5 χρόνια σε όλο τον εξοπλισμό ΠΑΡΑΚΑΤΑΘΗΚΗ ΑΝΤΑΛΛΑΚΤΙΚΩΝ: Για 5 χρόνια	Ναι (σε όλα)		

Είδος 13. Τραπέζι κυλικείου

A/A (α)	Περιγραφή (β)	Απαιτή-ση (γ)	Απάντη-ση (δ)	Παραπο-μπή (ε)
12	ΤΡΑΠΕΖΙ ΚΥΛΙΚΕΙΟΥ			
12.1	Τραπέζι κυλικείου			
12.1.1	ΓΕΝΙΚΑ ΧΑΡΑΚΤΗΡΙΣΤΙΚΑ			
	Τραπέζι κυλικείου αποτελούμενο από: <ul style="list-style-type: none"> • την επιφάνεια και • την κολώνα στήριξης <p>Διαστάσεις: πλάτος Φ100εκ., ύψος 74εκ.</p>	ΝΑΙ (σε όλα)		
12.1.2	ΤΕΧΝΙΚΑ ΧΑΡΑΚΤΗΡΙΣΤΙΚΑ			
	<ul style="list-style-type: none"> • Το τραπέζι να φέρει επιφάνεια στρογγυλής διατομής Φ 100 κατασκευασμένο από βερσαλίτη κατάλληλο για χρήση κυλικείου. <p>Η επιφάνεια του τραπεζιού να στηρίζεται σε μεταλλική κολώνα κυκλικής διατομής, Στην επάνω πλευρά του ποδιού να υπάρχει κατάλληλη βάση μέσω της οποίας να συνδέεται με την επιφάνεια του τραπεζιού. Στο κάτω μέρος του να εδράζεται σε κυκλική μεταλλική βάση.</p>	ΝΑΙ (σε όλα)		
12.2	Τόπος, χρόνος παράδοσης, εγγυήσεις			
	<p>ΠΟΣΟΤΗΤΑ: 5</p> <p>ΤΟΠΟΣ ΠΑΡΑΔΟΣΗΣ: Κτίρια Πανεπιστημίου Δυτ. Μακεδονίας -ΖΕΠ Κοζάνης</p> <p>ΧΡΟΝΟΣ ΠΑΡΑΔΟΣΗΣ: 60 ημερολογ. ημέρες από την υπογραφή της σύμβασης</p> <p>ΕΓΓΥΗΣΗ ΚΑΛΗΣ ΛΕΙΤΟΥΡΓΙΑΣ: Για 5 χρόνια σε όλο τον εξοπλισμό</p> <p>ΠΑΡΑΚΑΤΑΘΗΚΗ ΑΝΤΑΛΛΑΚΤΙΚΩΝ: Για 5 χρόνια</p>	Ναι (σε όλα)		

Είδος 13. Καρέκλα Κυλικείου

A/A (α)	Περιγραφή (β)	Απαιτή-ση (γ)	Απάντη-ση (δ)	Παραπο-μπή (ε)
13	ΚΑΡΕΚΛΑ			
13.1	Καρέκλα απλή με δυνατότητα στοίβαξης			
13.1.1	ΓΕΝΙΚΑ ΧΑΡΑΚΤΗΡΙΣΤΙΚΑ			
	Καρέκλα κυλικείου αποτελούμενη από <ul style="list-style-type: none"> • την έδρα-πλάτη • την βάση-έδραση και <p>ΔΙΑΣΤΑΣΕΙΣ</p> <p>Διαστάσεις έδρας: 45εκ. x 45εκ. (Μ x Β)</p> <p>Διαστάσεις πλάτης: 43 εκ. x 45εκ.(ΠxΥ)</p> <p>Ύψος καθίσματος: 46.5 εκ.</p> <p>Ύψος καρέκλας: 80.5εκ.</p> <p>Συνολικό βάθος καρέκλας 51εκ</p> <p>Συνολικό μήκος καρέκλας 56 εκ</p>	ΝΑΙ (σε όλα)		
13.1.2	ΤΕΧΝΙΚΑ ΧΑΡΑΚΤΗΡΙΣΤΙΚΑ			

A/A (α)	Περιγραφή (β)	Απαίτηση (γ)	Απάντηση (δ)	Παραπομπή (ε)
	<ul style="list-style-type: none"> ΕΔΡΑ-ΠΛΑΤΗ Η έδρα και η πλάτη της καρέκλας να είναι ενιαία με ανάγλυφη επιφάνεια από ανακυκλώσιμο πολυπροπυλένιο πάχους 8χιλ. Η επιλογή χρώματος της καρέκλας θα είναι επιλογή της υπηρεσίας. ΒΑΣΗ-ΕΔΡΑΣΗ Η βάση – έδραση της καρέκλας να κατασκευάζεται από χαλύβδινους επιχρωμιωμένους σωλήνες διαμέτρου 16 χιλ. πού να καταλήγουν σε τέσσερα πόδια. Να φέρει πλαστικά πέλματα, αντιολισθητικά στα σημεία επαφής με το έδαφος για την απόσβεση του θορύβου κατά την μετακίνησή τους και την αποφυγή φθορών στο πάτωμα. Το κάθισμα να μην φέρει μπράτσα. Επίσης να έχει τη δυνατότητα στοίβαξης για την εύκολη αποθήκευση του. <p>Τα υλικά που θα χρησιμοποιηθούν να είναι καινούρια και αμεταχείριστα.</p>	ΝΑΙ (σε όλα)		
13.2	ΠΙΣΤΟΠΟΙΗΤΙΚΑ ΚΑΡΕΚΛΑΣ			
	Το προϊόν πρέπει να πιστοποιείται από επίσημο Ευρωπαϊκό εργαστήριο ελέγχων, συνοδευόμενο από το αντίστοιχο πιστοποιητικό.	Ναι (σε όλα)		
13.3	Τόπος, χρόνος παράδοσης, εγγυήσεις			
	<p>ΠΟΣΟΤΗΤΑ: 20 ΤΟΠΟΣ ΠΑΡΑΔΟΣΗΣ: Κτίρια Πανεπιστημίου Δυτ. Μακεδονίας -ΖΕΠ Κοζάνης ΧΡΟΝΟΣ ΠΑΡΑΔΟΣΗΣ: 60 ημερολογ. ημέρες από την υπογραφή της σύμβασης ΕΓΓΥΗΣΗ ΚΑΛΗΣ ΛΕΙΤΟΥΡΓΙΑΣ: Για 2 χρόνια σε όλο τον εξοπλισμό ΠΑΡΑΚΑΤΑΘΗΚΗ ΑΝΤΑΛΛΑΚΤΙΚΩΝ: Για 5 χρόνια</p>	Ναι (σε όλα)		

Είδος 14. Γραφείο αναγνωστήριου 6 θέσεων

A/A (α)	Περιγραφή (β)	Απαίτηση (γ)	Απάντηση (δ)	Παραπομπή (ε)
14	Γραφείο αναγνωστήριου 6 θέσεων			
14.1	ΓΡΑΦΕΙΟ ΑΝΑΓΝΩΣΤΗΡΙΟΥ 6 ΘΕΣΕΩΝ 240Χ158, Υ 74			
	Γραφείο αναγνωστήριου με επιφάνεια εργασίας κατασκευασμένη από μοριοσανίδα επενδεδυμένη στις δύο πλευρές με laminate αντιχαρακτικό πάχος 18χιλ. και μεταλλικό σκελετό.			
14.1.1	ΓΕΝΙΚΑ ΧΑΡΑΚΤΗΡΙΣΤΙΚΑ			
	<ul style="list-style-type: none"> Μέρη γραφείου - τέσσερις επιφάνειες εργασίας, - μεταλλικός σκελετός Διαστάσεις 240x 158 x74εκ . 	ΝΑΙ (σε όλα)		
14.1.2	ΤΕΧΝΙΚΑ ΧΑΡΑΚΤΗΡΙΣΤΙΚΑ			
	<ul style="list-style-type: none"> Επιφάνεια εργασίας Το γραφείο αναγνωστήριου να αποτελείτε από τέσσερις επιφάνειες διάστασης 120*79εκ η κάθε μια. Η κατασκευή τους να είναι από μοριοσανίδα υψηλής πυκνότητας, κλάσης E1 (χαμηλής περιεκτικότητας σε φορμαλδεΐδη), επενδεδυμένη στις δύο πλευρές 	ΝΑΙ (σε όλα)		

A/A (α)	Περιγραφή (β)	Απαίτηση (γ)	Απάντηση (δ)	Παραπομπή (ε)
	<p>με laminate αντιχαρακτικό πάχος 18χιλ. Περιμετρικά της επιφάνειας εργασίας να θερμοσυγκολλάται περιθώριο PVC.</p> <p>Στην κάτω πλευρά του γραφείου αναγνώστηριου να τοποθετηθεί κανάλι διέλευσης καλωδίων.</p> <ul style="list-style-type: none"> Μεταλλικός σκελετός <p>Ο μεταλλικός σκελετός του γραφείου να αποτελείται από 3 πλαίσια σε σχήμα «Π» τα οποία να συνδέονται μεταξύ τους με δυο (2) ζεύγη οριζόντιες μπάρες. Τα κατακόρυφα πόδια του γραφείου να είναι τριγωνικής διατομής διαστάσεων 50 x 50 x 1.5χιλ. , τα οποία στην επάνω και κάτω πλευρά τους να καταλήγουν σε χρωμιωμένους συνδέσμους επίσης τριγωνικούς.</p> <p>Ανάμεσα στα δύο κατακόρυφα πόδια να υπάρχει μπάρα τετραγωνικής διατομής διαστάσεων 50 x 50 x 1.5χιλ η οποία τοποθετείται εσωτερικά των τριγωνικών ποδιών.</p> <p>Ανάμεσα στα τρία πλαίσια τοποθετούνται δυο ζεύγη μπάρες ορθογωνικής διατομής 50 x 30χιλ. οι οποίες με τους κατάλληλους συνδέσμους να τοποθετούνται στα πλαίσια για την καλύτερη στήριξη του γραφείου.</p> <p>Ο μεταλλικός σκελετός να είναι χρώματος επιλογής της υπηρεσίας.</p> <p>Να διαθέτει επίσης ρεγουλατόρους οριζοντίωσης στο δάπεδο.</p> <p>Τα υλικά που θα χρησιμοποιηθούν να είναι καινούργια και αμεταχειρίστα.</p>			
14.2	Τόπος, χρόνος παράδοσης, εγγυήσεις			
	<p>ΠΟΣΟΤΗΤΑ: 7</p> <p>ΤΟΠΟΣ ΠΑΡΑΔΟΣΗΣ: Κτίρια Πανεπιστημίου Δυτ. Μακεδονίας -ΖΕΠ Κοζάνης</p> <p>ΧΡΟΝΟΣ ΠΑΡΑΔΟΣΗΣ: 60 ημερολογ. ημέρες από την υπογραφή της σύμβασης</p> <p>ΕΓΓΥΗΣΗ ΚΑΛΗΣ ΛΕΙΤΟΥΡΓΙΑΣ: Για 5 χρόνια σε όλο τον εξοπλισμό</p> <p>ΠΑΡΑΚΑΤΑΘΗΚΗ ΑΝΤΑΛΛΑΚΤΙΚΩΝ: Για 5 χρόνια</p>	Ναι (σε όλα)		

Είδος 15. Γραφείο αναγνώστηριου 3 θέσεων

A/A (α)	Περιγραφή (β)	Απαίτηση (γ)	Απάντηση (δ)	Παραπομπή (ε)
15	Γραφείο αναγνώστηριου 3 θέσεων			
	Γραφείο αναγνώστηριου με επιφάνεια εργασίας κατασκευασμένη από μοριοσανίδα επενδεδυμένη στις δύο πλευρές με laminate αντιχαρακτικό πάχος 18χιλ. και μεταλλικό σκελετό.			
15.1	ΓΡΑΦΕΙΟ ΑΝΑΓΝΩΣΤΗΡΙΟΥ 3 ΘΕΣΕΩΝ ΔΙΑΣΤΑΣΕΩΝ 240Χ80, Υ 74			
15.1.1	ΓΕΝΙΚΑ ΧΑΡΑΚΤΗΡΙΣΤΙΚΑ			
	<ul style="list-style-type: none"> Μέρη γραφείου <p>- δύο επιφάνειες εργασίας</p> <p>- μεταλλικός σκελετός</p> <ul style="list-style-type: none"> Διαστάσεις <p>240x 80 x74εκ .</p>	ΝΑΙ (σε όλα)		
15.1.2	ΤΕΧΝΙΚΑ ΧΑΡΑΚΤΗΡΙΣΤΙΚΑ			
	<ul style="list-style-type: none"> Επιφάνεια εργασίας <p>Το γραφείο αναγνώστηριου να φέρει δυο επιφάνειες εργασίας διαστάσεων 120 x 80εκ έκαστος.</p> <p>Η κατασκευή τους να είναι από μοριοσανίδα υψηλής πυκνότητας, κλάσης E1</p>	ΝΑΙ (σε όλα)		

A/A (α)	Περιγραφή (β)	Απαίτηση (γ)	Απάντηση (δ)	Παραπομπή (ε)
	<p>(χαμηλής περιεκτικότητας σε φορμαλδεΰδη), επενδεδυμένη στις δύο πλευρές με laminate αντιχαρακτικό πάχος 18χιλ. Περιμετρικά της επιφάνειας εργασίας να θερμοσυγκολλάται περιθώριο PVC.</p> <p>Στην κάτω πλευρά του γραφείου αναγνωστήριου να τοποθετηθεί κανάλι διέλευσης καλωδίων.</p> <p>Όλες οι ακμές – γωνίες να είναι καμπυλωμένες για την αποφυγή τραυματισμών.</p> <p>Το χρώμα της επιφάνειας εργασίας να είναι επιλογή της υπηρεσίας.</p> <ul style="list-style-type: none"> Μεταλλικός σκελετός <p>Ο μεταλλικός σκελετός του γραφείου να αποτελείται από 3 πλαίσια σε σχήμα «Π» τα οποία να συνδέονται μεταξύ τους με δυο (2) ζεύγη οριζόντιες μπάρες. Τα κατακόρυφα πόδια του γραφείου να είναι τριγωνικής διατομής διαστάσεων 50 x 50 x 1.5χιλ. τα οποία στην επάνω και κάτω πλευρά τους να καταλήγουν σε χρωμιωμένους συνδέσμους επίσης τριγωνικούς.</p> <p>Ανάμεσα στα δύο κατακόρυφα πόδια να υπάρχει μπάρα τετραγωνικής διατομής διαστάσεων 50 x 50 x 1.5χιλ η οποία τοποθετείται εσωτερικά των τριγωνικών ποδιών.</p> <p>Ανάμεσα στα τρία πλαίσια τοποθετούνται δυο ζεύγη μπάρες ορθογωνικής διατομής 50 x 30χιλ. οι οποίες με τους κατάλληλους συνδέσμους να τοποθετούνται στα πλαίσια για την καλύτερη στήριξη του γραφείου.</p> <p>Ο μεταλλικός σκελετός να είναι χρώματος επιλογής της υπηρεσίας.</p> <p>Να διαθέτει επίσης ρεγουλατόρους οριζοντίωσης στο δάπεδο.</p> <p>Τα υλικά που θα χρησιμοποιηθούν να είναι καινούργια και αμεταχείριστα.</p>			
15.2	Τόπος, χρόνος παράδοσης, εγγυήσεις			
	<p>ΠΟΣΟΤΗΤΑ: 13</p> <p>ΤΟΠΟΣ ΠΑΡΑΔΟΣΗΣ: Κτίρια Πανεπιστημίου Δυτ. Μακεδονίας -ΖΕΠ Κοζάνης</p> <p>ΧΡΟΝΟΣ ΠΑΡΑΔΟΣΗΣ: 60 ημερολογ. ημέρες από την υπογραφή της σύμβασης</p> <p>ΕΓΓΥΗΣΗ ΚΑΛΗΣ ΛΕΙΤΟΥΡΓΙΑΣ: Για 5 χρόνια σε όλο τον εξοπλισμό</p> <p>ΠΑΡΑΚΑΤΑΘΗΚΗ ΑΝΤΑΛΛΑΚΤΙΚΩΝ: Για 5 χρόνια</p>	Ναι (σε όλα)		

Είδος 16. Γραφείο αναγνωστήριου 4 θέσεων

A/A (α)	Περιγραφή (β)	Απαίτηση (γ)	Απάντηση (δ)	Παραπομπή (ε)
16	Γραφείο αναγνωστήριου 4 θέσεων			
	Γραφείο αναγνωστήριου με επιφάνεια εργασίας κατασκευασμένη από μορισανίδα επενδεδυμένη στις δύο πλευρές με laminate αντιχαρακτικό πάχος 18χιλ. και μεταλλικό σκελετό.			
16.1	ΓΡΑΦΕΙΟ ΑΝΑΓΝΩΣΤΗΡΙΟΥ 4 ΘΕΣΕΩΝ ΔΙΑΣΤΑΣΕΩΝ 160X158, Υ 74			
16.1.1	ΓΕΝΙΚΑ ΧΑΡΑΚΤΗΡΙΣΤΙΚΑ			
	<ul style="list-style-type: none"> Μέρη γραφείου <p>- επιφάνεια εργασίας</p> <p>- μεταλλικό σκελετό</p> <ul style="list-style-type: none"> Διαστάσεις <p>160x 158 x74εκ .</p>	ΝΑΙ (σε όλα)		
16.1.2	ΤΕΧΝΙΚΑ ΧΑΡΑΚΤΗΡΙΣΤΙΚΑ			

A/A (α)	Περιγραφή (β)	Απαίτηση (γ)	Απάντηση (δ)	Παραπομπή (ε)
	<ul style="list-style-type: none"> Επιφάνεια εργασίας Η επιφάνεια εργασίας να είναι κατασκευασμένη από μορισσανίδα υψηλής πυκνότητας, κλάσης E1 (χαμηλής περιεκτικότητας σε φορμαλδεΰδη), επενδεδυμένη στις δύο πλευρές με laminate αντιχαρακτικό πάχος 18χιλ. Περιμετρικά της επιφάνειας εργασίας θερμοσυγκολλάται περιθώριο PVC. Στην κάτω πλευρά του γραφείου να τοποθετηθεί κανάλι διέλευσης καλωδίων. Όλες οι ακμές – γωνίες θα είναι καμπυλωμένες για την αποφυγή τραυματισμών Το χρώμα της επιφάνειας εργασίας να είναι επιλογή της υπηρεσίας. Κατά μήκος του τραπέζιου και για την κάθε επιφάνεια εργασίας να τοποθετείτε ανακλινόμενο καπάκι δίνοντας πρόσβαση σε όλο το κανάλι διέλευσης καλωδίων. Μεταλλικός σκελετός Ο μεταλλικός σκελετός του γραφείου να αποτελείται από 2 πλαίσια σε σχήμα «Π» τα οποία να συνδέονται μεταξύ τους με οριζόντιες μπάρες. Τα κατακόρυφα πόδια του γραφείου να είναι τριγωνικής διατομής διαστάσεων 50 x 50 x 1.5χιλ. τα οποία στην επάνω και κάτω πλευρά τους να καταλήγουν σε χρωμιωμένους συνδέσμους επίσης τριγωνικούς. Ανάμεσα στα δύο κατακόρυφα πόδια να υπάρχει μπάρα τετραγωνικής διατομής διαστάσεων 50 x 50 x 1.5χιλ η οποία τοποθετείται εσωτερικά των τριγωνικών ποδιών. Ανάμεσα στα δυο πλαίσια και κάτω από την κάθε επιφάνεια εργασίας τοποθετούνται δυο μπάρες ορθογωνικής διατομής 50 x 30χιλ. οι οποίες με τους κατάλληλους συνδέσμους να τοποθετούνται στα πλαίσια για την καλύτερη στήριξη του γραφείου. Ο μεταλλικός σκελετός να είναι χρώματος επιλογής της υπηρεσίας. Να διαθέτει επίσης ρεγουλατόρους οριζοντίωσης στο δάπεδο. <p>Τα υλικά που θα χρησιμοποιηθούν να είναι καινούργια και αμεταχειρίστα.</p>	ΝΑΙ (σε όλα)		
16.2	Τόπος, χρόνος παράδοσης, εγγυήσεις			
	<p>ΠΟΣΟΤΗΤΑ: 4 ΤΟΠΟΣ ΠΑΡΑΔΟΣΗΣ: Κτίρια Πανεπιστημίου Δυτ. Μακεδονίας -ΖΕΠ Κοζάνης ΧΡΟΝΟΣ ΠΑΡΑΔΟΣΗΣ: 60 ημερολογ. ημέρες από την υπογραφή της σύμβασης ΕΓΓΥΗΣΗ ΚΑΛΗΣ ΛΕΙΤΟΥΡΓΙΑΣ: Για 5 χρόνια σε όλο τον εξοπλισμό ΠΑΡΑΚΑΤΑΘΗΚΗ ΑΝΤΑΛΛΑΚΤΙΚΩΝ: Για 5 χρόνια</p>	Ναι (σε όλα)		

Είδος 17. Καρέκλα αναγνωστηρίου

A/A (α)	Περιγραφή (β)	Απαίτηση (γ)	Απάντηση (δ)	Παραπομπή (ε)
17	ΚΑΡΕΚΛΑ ΑΝΑΓΝΩΣΤΗΡΙΟΥ			
17.1	Κάθισμα σταθερό με δυνατότητα επάλληλης τοποθέτησης κατά στήλη			
17.1.1	ΓΕΝΙΚΑ ΧΑΡΑΚΤΗΡΙΣΤΙΚΑ			

Α/Α (α)	Περιγραφή (β)	Απαιτή- ση (γ)	Απάντη- ση (δ)	Παραπο- μπή (ε)
	<ul style="list-style-type: none"> • ΜΕΡΗ ΚΑΘΙΣΜΑΤΟΣ <p>Το κάθισμα να αποτελείται από τα παρακάτω μέρη:</p> <ul style="list-style-type: none"> ○ Σκελετό ○ Έδρα – Πλάτη ○ Σύνδεση 	ΝΑΙ (σε όλα)		
17.1.2	ΤΕΧΝΙΚΑ ΧΑΡΑΚΤΗΡΙΣΤΙΚΑ			
	<ul style="list-style-type: none"> • ΣΚΕΛΕΤΟΣ <p>Ο σκελετός του καθίσματος να έχει σχήμα πλαισίου και να είναι μονοκόμματος, κατάλληλα σχεδιασμένος, από μασίφ ατσάλι, διπλά χρωμιωμένος, ώστε να έχει αντοχή και γυαλάδα, κυκλικής διατομής Φ11mm. Ο σκελετός στη βάση του να δέχεται κουμπωτά διαφανή αντιολισθητικά πέλματα, ώστε να στηρίζεται σταθερά.</p> <ul style="list-style-type: none"> • ΕΔΡΑ - ΠΛΑΤΗ <p>Τα κελύφη έδρας και πλάτης να είναι από πολυπροπυλένιο υψηλών προδιαγραφών, εξασφαλίζοντας την αντοχή τους σε καταπονήσεις. Τα κελύφη να έχουν τη δυνατότητα επιλογής από διαφορετικά χρώματα. Η μορφή τους να είναι εργονομική, καλαίσθητη και σχεδιασμένη κατάλληλα, ώστε να μην προκαλούν φθορές στις επιφάνειες που έρχονται σε επαφή (καμπύλα τελειώματα).</p> <ul style="list-style-type: none"> • ΣΥΝΔΕΣΗ <p>Στο κάτω μέρος του κελύφους της έδρας να υπάρχουν υποδοχές, ώστε με κατάλληλες βίδες να γίνεται σύνδεση σκελετού – έδρας μέσω μεταλλικού πλαισίου συγκολλημένου στο σκελετό.</p> <p>Το κέλυφος της πλάτης να έχει κατάλληλες υποδοχές, ώστε να φοριέται στον αντίστοιχο σκελετό και συγχρόνως να βιδώνεται για μεγαλύτερη αντοχή.</p> <ul style="list-style-type: none"> • ΓΕΝΙΚΑ <p>Κάθισμα σταθερό, άριστης κατασκευής με άψογα φινιρίσματα στα ορατά και μη ορατά μέρη του. Να ικανοποιεί πλήρως τις απαιτήσεις της εργονομίας όσον αφορά τη σχεδίαση, τη λειτουργικότητα και τις αντοχές των υλικών. Το κάθισμα να έχει τη δυνατότητα επάλληλης τοποθέτησης κατά στήλη, για την εύκολη αποθήκευση και μεταφορά του, όταν αυτό δεν χρησιμοποιείται. Το κάθισμα να δύναται μελλοντικά να συνδέεται μεταξύ του ανά δύο καθίσματα. Επίσης να έχει τη μελλοντική δυνατότητα προσθήκης αναλογίου και σχάρας</p> <p>Τα υλικά που θα χρησιμοποιηθούν να είναι καινούρια και αμεταχείριστα.</p>	ΝΑΙ (σε όλα)		
17.2	ΠΙΣΤΟΠΟΙΗΤΙΚΑ ΚΑΡΕΚΛΑΣ			
	Το προϊόν πρέπει να πιστοποιείται από επίσημο Ευρωπαϊκό εργαστήριο ελέγχων, συνοδευόμενο από το αντίστοιχο πιστοποιητικό.	Ναι (σε όλα)		
17.3	Τόπος, χρόνος παράδοσης, εγγυήσεις			
	<p>ΠΟΣΟΤΗΤΑ: 97</p> <p>ΤΟΠΟΣ ΠΑΡΑΔΟΣΗΣ: Κτίρια Πανεπιστημίου Δυτ. Μακεδονίας -ΖΕΠ Κοζάνης</p> <p>ΧΡΟΝΟΣ ΠΑΡΑΔΟΣΗΣ: 60 ημερολογ. ημέρες από την υπογραφή της σύμβασης</p> <p>ΕΓΓΥΗΣΗ ΚΑΛΗΣ ΛΕΙΤΟΥΡΓΙΑΣ: Για 5 χρόνια σε όλο τον εξοπλισμό</p> <p>ΠΑΡΑΚΑΤΑΘΗΚΗ ΑΝΤΑΛΛΑΚΤΙΚΩΝ: Για 5 χρόνια</p>	Ναι (σε όλα)		

Είδος 18. Γραφείο Δανεισμού

A/A (α)	Περιγραφή (β)	Απαίτηση (γ)	Απάντηση (δ)	Παραπομπή (ε)
18	ΓΡΑΦΕΙΟ ΔΑΝΕΙΣΜΟΥ			
18.1	Σύνθεση επίπλων γραφείου δανεισμού βιβλιοθήκης			
18.1.1	ΓΕΝΙΚΑ ΧΑΡΑΚΤΗΡΙΣΤΙΚΑ Γκισέ – πάγκος δανεισμού συνολικών διαστάσεων 340εκ μήκος x 160εκ. βάθος.			
	ΜΕΡΗ - 1 τεμάχιο, Γωνιακό γκισέ υπερυψωμένο διάστασης 240εκ. μήκος x 110εκ. βάθος όπου στο εσωτερικό του να φέρει επιφάνεια εργασίας και στην εξωτερική του πλευρά να διαθέτει ράφι στήριξης. - 1 τεμάχιο, Γκισέ χαμηλό διάστασης 100εκ. μήκος με επιφάνεια εργασίας - 2 τεμάχια, Συρταριέρα τροχήλατη.	ΝΑΙ (σε όλα)		
18.1.2	ΤΕΧΝΙΚΑ ΧΑΡΑΚΤΗΡΙΣΤΙΚΑ			
	ΓΚΙΣΕ Το υλικό κατασκευής του γκισέ – πάγκου δανεισμού να είναι από μορισσανίδα (Ε1 οικολογική) πάχους 25χιλ., με επένδυση αμφίπλευρα από καπλαμά οξιάς άριστης ποιότητας λουστραρισμένο σε χρώμα επιλογής της υπηρεσίας. Στην εξωτερική όψη του γωνιακού γκισέ στην μπροστινή πλευρά να τοποθετηθεί βοηθητικό ράφι, τοποθετημένο σε ύψος 80εκ. για τη διευκόλυνση των συναλλασσόμενων. Η επιφάνεια εργασίας να είναι σε ύψος 74εκ, η οποία να καλύπτεται από ανωδομή γκισέ για την εξυπηρέτηση των χρηστών της βιβλιοθήκης. Να στηρίζεται σε πλαϊνά πάνελ κατασκευασμένα από το ίδιο υλικό. Οι ακμές να καλύπτονται από μασίφ οξιά κατάλληλου πάχους με στρογγυλεμένες γωνίες. Ο πάγκος δανεισμού μπροστά να κλείνει με πάνελ πρόσοψης, ίδιας κατασκευής και επεξεργασίας πάχους 19χιλ. Όλες οι συνδεσμολογίες να είναι αφανείς. Κάθε πλαϊνό στην κάτω οριζόντια ακμή του να φέρει υποδοχές όπου τοποθετούνται βίδες ρύθμισης ύψους, έτσι ώστε να εξασφαλίζεται η σταθερότητα του επίπλου. Στο κάτω μέρος του γραφείου δανεισμού να υπάρχει μπάζα σε διαφορετικό χρώμα και υλικό, ώστε να προστατεύεται από τα κτυπήματα των ποδιών και για να έχει καλύτερο αισθητικό αποτέλεσμα, ενώ εσωτερικά να υπάρχει κανάλι μέσα στο οποίο να «τρέχουν» τα καλώδια των συσκευών που θα υπάρχουν στην επιφάνεια εργασίας. Στην επιφάνεια εργασίας του πάγκου δανεισμού να υπάρχουν κατάλληλες οπές για τη διέλευση των καλωδίων που θα κλείνουν με πλαστικό κάλυμμα.	ΝΑΙ (σε όλα)		
	ΤΡΟΧΗΛΑΤΗ ΣΥΡΤΑΡΙΕΡΑ Τροχήλατη συρταριέρα με 3 συρτάρια + ένα μολυβοθήκης διαστάσεων 40εκ πλάτος x 55εκ βάθος x 60εκ ύψος. Το κάσωμα και οι μετώπες της συρταριέρας να είναι κατασκευασμένες από μορισσανίδα πάχους 18χιλ., επενδυμένη με καπλαμά οξιάς άριστης ποιότητας λουστραρισμένο σε χρώμα επιλογή της υπηρεσίας. Η σύνδεση όλων των μερών του κασώματος (πλαϊνά, καπάκι, βάση, πάτος) μεταξύ τους να γίνεται με καβίλιες - και κόλλα υψηλής αντοχής μη τοξική. Οι γλισιέρες να βιδώνονται στην εσωτερική μεριά των πλαϊνών και	Ναι (σε όλα)		

A/A (α)	Περιγραφή (β)	Απαίτηση (γ)	Απάντηση (δ)	Παραπομπή (ε)
	<p>στα συρτάρια. Τα πρόσωπα των συρταριών να φέρουν κατάλληλες χειρολαβές λειτουργίας. Η μολυβοθήκη να είναι από πολυστερίνη χρώματος μαύρου και να έχει ειδικά διαμορφωμένες θήκες για την τοποθέτηση μικροαντικειμένων. Τα συρτάρια και η μολυβοθήκη να κλειδώνουν ταυτόχρονα με κλειδαριά ασφαλείας, τοποθετημένη σε κατάλληλη θέση. Το συρτάρι να έχει την δυνατότητα ανοίγματος 80% και ο οδηγός φέρει στόπερ, ώστε το συρτάρι να μη βγαίνει από την συρταροθήκη. Κάθε συρτάρι να κινείται σ' ένα μεταλλικό πλαίσιο (οδηγό), από λαμαρίνα πάχους 2 χιλ. Το πλαίσιο αυτό να κινείται με την σειρά του σε μια εξωτερική «γλυσιέρα» από λαμαρίνα πάχους 2χιλ. Η «γλυσιέρα» αυτή να αναρτάται και να τοποθετείται στα πλαϊνά της συρταροθήκης. Η κλειδαριά να είναι περιστροφική, κυλινδρική, ασφαλείας Φ 16mm, από χυτοπρεσσαριστό κράμα αλουμινίου, υψηλής αντοχής, με κλειδί ασφαλείας, επινικελωμένη, η οποία να κλειδώνει όλα τα συρτάρια και την μολυβοθήκη, μέσω χαλύβδινης ράβδου.</p> <p>Στο κάτω μέρος της βάσης να βιδώνονται τέσσερις δίδυμοι τροχοί ασφαλείας από πολυαμίδιο με δυνατότητα κίνησης καθ' όλες τις διευθύνσεις. Η τοποθέτηση των τροχών να είναι τέτοια, ώστε να επιτρέπει την περιστροφική κίνησή τους.</p> <p>Τα υλικά που θα χρησιμοποιηθούν να είναι καινούρια και αμεταχείριστα.</p>			
18.2	Τόπος, χρόνος παράδοσης, εγγυήσεις			
	<p>ΠΟΣΟΤΗΤΑ: 1 ΤΟΠΟΣ ΠΑΡΑΔΟΣΗΣ: Κτίρια Πανεπιστημίου Δυτ. Μακεδονίας -ΖΕΠ Κοζάνης ΧΡΟΝΟΣ ΠΑΡΑΔΟΣΗΣ: 60 ημερολογ. ημέρες από την υπογραφή της σύμβασης ΕΓΓΥΗΣΗ ΚΑΛΗΣ ΛΕΙΤΟΥΡΓΙΑΣ: Για 5 χρόνια σε όλο τον εξοπλισμό ΠΑΡΑΚΑΤΑΘΗΚΗ ΑΝΤΑΛΛΑΚΤΙΚΩΝ: Για 5 χρόνια</p>	Ναι (σε όλα)		

ΤΜΗΜΑ Β

Είδος 19. Καρέκλα πτυσσόμενη

A/A (α)	Περιγραφή (β)	Απαίτηση (γ)	Απάντηση (δ)	Παραπομπή (ε)
19	ΚΑΡΕΚΛΑ ΠΤΥΣΣΟΜΕΝΗ			
19.1	Κάθισμα πτυσσόμενο			
19.1.1	ΓΕΝΙΚΑ ΧΑΡΑΚΤΗΡΙΣΤΙΚΑ			
	<p>Καρέκλα πτυσσόμενη αναδιπλούμενη συνεδρίου για χρήση σε εκδηλώσεις αποτελούμενη από :</p> <ul style="list-style-type: none"> σκελετό έδρα πλάτη <p>Διαστάσεις: Πλάτος καρέκλας : 44 cm Ύψος Καρέκλα: 80,5 cm Ύψος καθίσματος: 44 cm</p> <p>Βάρος καρέκλας: 2,75 kg</p>	ΝΑΙ (σε όλα)		

A/A (α)	Περιγραφή (β)	Απαίτηση (γ)	Απάντηση (δ)	Παραπομπή (ε)
19.1.2	<p>ΤΕΧΝΙΚΑ ΧΑΡΑΚΤΗΡΙΣΤΙΚΑ</p> <p>Καρέκλα πτυσσόμενη αναδιπλούμενη, με διπλό δέσιμο για σταθερότητα, με πλάτη κατασκευασμένη από πρωτογενές υλικό πολυπροπυλένιο ανθεκτικό στον ήλιο, υγρασία, βροχή, αέρα.</p> <p>Στο κάτω μέρος των ποδιών να διαθέτει τάπες ρnc για αποφυγή τριγμών αλλά και προστασία ξύλινου δαπέδου. Αντοχή βάρους έως 190 kg .</p> <p>Πολυπροπυλένιο 100% πρωτογενές υλικό με μεταλλικό σκελετό βαμμένο από ηλεκτροστατική βαφή.</p> <p>Χρώμα: Ανθρακί με ανθρακί σκελετό</p> <p>Τα υλικά που θα χρησιμοποιηθούν να είναι καινούρια και αμεταχείριστα.</p>			
19.2	ΠΙΣΤΟΠΟΙΗΤΙΚΑ ΚΑΡΕΚΛΑΣ			
	Το προϊόν πρέπει να πιστοποιείται από επίσημο Ευρωπαϊκό εργαστήριο ελέγχων, συνοδευόμενο από το αντίστοιχο πιστοποιητικό.	Ναι (σε όλα)		
19.3	Τόπος, χρόνος παράδοσης, εγγυήσεις			
	<p>ΠΟΣΟΤΗΤΑ: 100</p> <p>ΤΟΠΟΣ ΠΑΡΑΔΟΣΗΣ: Κτίρια Πανεπιστημίου Δυτ. Μακεδονίας -ΖΕΠ Κοζάνης</p> <p>ΧΡΟΝΟΣ ΠΑΡΑΔΟΣΗΣ: 60 ημερολογ. ημέρες από την υπογραφή της σύμβασης</p> <p>ΕΓΓΥΗΣΗ ΚΑΛΗΣ ΛΕΙΤΟΥΡΓΙΑΣ: Για 5 χρόνια σε όλο τον εξοπλισμό</p> <p>ΠΑΡΑΚΑΤΑΘΗΚΗ ΑΝΤΑΛΛΑΚΤΙΚΩΝ: Για 5 χρόνια</p>	Ναι (σε όλα)		

Είδος 20. Πολυθρόνα

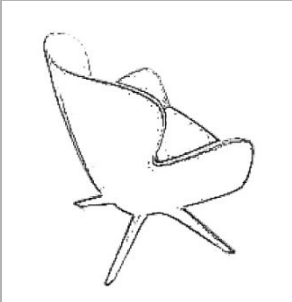
A/A (α)	Περιγραφή (β)	Απαίτηση (γ)	Απάντηση (δ)	Παραπομπή (ε)
20	ΠΟΛΥΘΡΟΝΑ (τύπου rose)			
20.1	<p>Πολυθρόνα με περιστρεφόμενη ξύλινη βάση</p> 			
20.1.1	ΓΕΝΙΚΑ ΧΑΡΑΚΤΗΡΙΣΤΙΚΑ			
	<p>Πολυθρόνα με δυναμικό σχήμα. Έχει περιστρεφόμενη ξύλινη βάση. Κατασκευή από χυτό αφρώδες υλικό. Ταπετσάρεται σε ύφασμα ή σε δερματίνη επιλογή της υπηρεσίας</p> <p>Αποτελούμενο από:</p> <ul style="list-style-type: none"> • βάση • ενιαία έδρα με πλάτη • μηχανισμό περιστροφής 	ΝΑΙ (σε όλα)		

A/A (α)	Περιγραφή (β)	Απαίτηση (γ)	Απάντηση (δ)	Παραπομπή (ε)
20.1.2	ΤΕΧΝΙΚΑ ΧΑΡΑΚΤΗΡΙΣΤΙΚΑ			
	<ul style="list-style-type: none"> ΒΑΣΗ Η βάση του καθίσματος είναι τετράκτινη ξύλινη με ιδιαίτερο design. Δυνατότητα περιστροφής 360 μοιρών που βοηθά τον επισκέπτη να κινηθεί ελεύθερα στο κάθισμα, αλλά και να μη μετακινεί το κάθισμα. ΕΝΙΑΙΑ ΕΔΡΑ ΜΕ ΠΛΑΤΗ Bucket κάθισμα που αγκαλιάζει την μέση και την πλάτη και δίνει στον επισκέπτη την αίσθηση της ασφάλειας. Επένδυση από υψηλής ύφασμα ή δερματίνη χρώμα επιλογής της υπηρεσίας. ΜΗΧΑΝΙΣΜΟΣ Μηχανισμός περιστροφής 360 μοιρών 	ΝΑΙ (σε όλα)		
20.2	ΠΙΣΤΟΠΟΙΗΤΙΚΑ			
	Πιστοποίηση EN1335	Ναι		
20.3	Τόπος, χρόνος παράδοσης, εγγυήσεις			
	ΠΟΣΟΤΗΤΑ: 4 ΤΟΠΟΣ ΠΑΡΑΔΟΣΗΣ: Κτίρια Πανεπιστημίου Δυτ. Μακεδονίας -ΖΕΠ Κοζάνης ΧΡΟΝΟΣ ΠΑΡΑΔΟΣΗΣ: 60 ημερολογ. ημέρες από την υπογραφή της σύμβασης ΕΓΓΥΗΣΗ ΚΑΛΗΣ ΛΕΙΤΟΥΡΓΙΑΣ: Για 5 χρόνια σε όλο τον εξοπλισμό ΠΑΡΑΚΑΤΑΘΗΚΗ ΑΝΤΑΛΛΑΚΤΙΚΩΝ: Για 5 χρόνια	Ναι (σε όλα)		

Είδος 21. Καναπές διπλής όψης

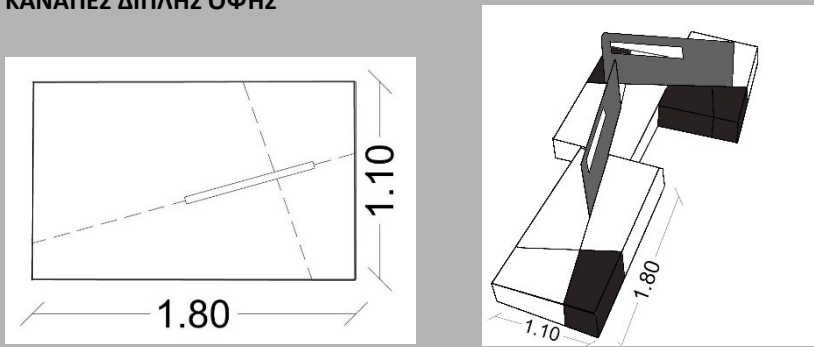
A/A (α)	Περιγραφή (β)	Απαίτηση (γ)	Απάντηση (δ)	Παραπομπή (ε)
21	ΚΑΝΑΠΕΣ ΔΙΠΛΗΣ ΟΨΗΣ 			
21.1	Καναπές διπλής όψης με ενδιάμεσο διαχωριστικό-πλάτη			
21.1.1	ΓΕΝΙΚΑ ΧΑΡΑΚΤΗΡΙΣΤΙΚΑ			
	Καναπές δυο πλευρών αποτελούμενος από <ul style="list-style-type: none"> το σώμα καναπέ , ενδιάμεσο διαχωριστικό - πλάτη ΔΙΑΣΤΑΣΕΙΣ 180 μήκος x 110. Ύψος καναπέ: 45 εκ. Διαχωριστικό διαστάσεων : 120 μήκος x 80.			
21.1.2	ΤΕΧΝΙΚΑ ΧΑΡΑΚΤΗΡΙΣΤΙΚΑ			

A/A (α)	Περιγραφή (β)	Απαίτηση (γ)	Απάντηση (δ)	Παραπομπή (ε)
	<ul style="list-style-type: none"> Ο καναπές να ικανοποιεί πλήρως τις απαιτήσεις της εργονομίας όσον αφορά τη σχεδίαση, τη λειτουργικότητα, τις αντοχές των υλικών και τη συνολική εμφάνιση του. Το σώμα του καναπέ να έχει γενικά ευθυγενείς ακμές και επίπεδη κάτω πλευρά πάνω στην οποία στερεώνονται τα τέσσερα πόδια. Να μπορεί να δεχθεί σε διαγώνια σχισμή του, και ενδιάμεσο διαχωριστικό το οποίο να λειτουργεί και ως πλάτη, με σκοπό την πολυμορφική τοποθέτησή του. Το σώμα του να είναι επενδεδυμένο σε όλες τις ορατές πλευρές του με πολουρεθάνη επενδεδυμένη με ύφασμα χρώματος επιλογής της υπηρεσίας. Να υπάρχει δυνατότητα να συντίθεται σε μονάδα ή σύνθεση. <p>Τα υλικά που θα χρησιμοποιηθούν να είναι καινούρια και αμεταχείριστα.</p>	ΝΑΙ (σε όλα)		
21.2	Τόπος, χρόνος παράδοσης, εγγυήσεις			
	<p>ΠΟΣΟΤΗΤΑ: 50 ΤΟΠΟΣ ΠΑΡΑΔΟΣΗΣ: Κτίρια Πανεπιστημίου Δυτ. Μακεδονίας -ΖΕΠ Κοζάνης ΧΡΟΝΟΣ ΠΑΡΑΔΟΣΗΣ: 60 ημερολογ. ημέρες από την υπογραφή της σύμβασης ΕΓΓΥΗΣΗ ΚΑΛΗΣ ΛΕΙΤΟΥΡΓΙΑΣ: Για 5 χρόνια σε όλο τον εξοπλισμό ΠΑΡΑΚΑΤΑΘΗΚΗ ΑΝΤΑΛΛΑΚΤΙΚΩΝ: Για 5 χρόνια</p>	Ναι (σε όλα)		

Είδος 22. Πουφ

A/A (α)	Περιγραφή (β)	Απαίτηση (γ)	Απάντηση (δ)	Παραπομπή (ε)
22	ΠΟΥΦ			
22.1	Πουφ σε σχήμα βότσαλου διαφορετικών διαστάσεων			
22.1.1	ΓΕΝΙΚΑ ΧΑΡΑΚΤΗΡΙΣΤΙΚΑ			
	Ενδεικτικές διαστάσεις 40 x 40 x 25 εκ	ΝΑΙ		
22.1.2	ΤΕΧΝΙΚΑ ΧΑΡΑΚΤΗΡΙΣΤΙΚΑ			
	<ul style="list-style-type: none"> Θα πρέπει να είναι σε σχήμα βότσαλου διαφορετικών διαστάσεων, εργονομικού σχεδιασμού, έχοντας το πλεονέκτημα της πολυμορφικής εφαρμογής, κατασκευασμένα από διογκωμένη πολουρεθάνη (αφρολέξ) μεγάλης πυκνότητας, και εξωτερική επένδυση με αποσπώμενο κάλυμμα από αντιδρωτικό αδιάβροχο βραδύκαυστο ύφασμα βαμβακερής υφής και μεγάλης ανθεκτικότητας, σε χρώμα που θα επιλεγεί από την Υπηρεσία από το διαθέσιμο χρωματολόγιο. <p>Τα υλικά που θα χρησιμοποιηθούν να είναι καινούρια και αμεταχείριστα.</p>			
22.2	Τόπος, χρόνος παράδοσης, εγγυήσεις			
	<p>ΠΟΣΟΤΗΤΑ: 100 ΤΟΠΟΣ ΠΑΡΑΔΟΣΗΣ: Κτίρια Πανεπιστημίου Δυτ. Μακεδονίας -ΖΕΠ Κοζάνης ΧΡΟΝΟΣ ΠΑΡΑΔΟΣΗΣ: 60 ημερολογ. ημέρες από την υπογραφή της σύμβασης ΕΓΓΥΗΣΗ ΚΑΛΗΣ ΛΕΙΤΟΥΡΓΙΑΣ: Για 5 χρόνια σε όλο τον εξοπλισμό ΠΑΡΑΚΑΤΑΘΗΚΗ ΑΝΤΑΛΛΑΚΤΙΚΩΝ: Για 5 χρόνια</p>	Ναι (σε όλα)		

ΤΜΗΜΑ Γ

Είδος 23. Κάδος απορριμμάτων εξωτερικού χώρου

A/A (α)	Περιγραφή (β)	Απαιτή-ση (γ)	Απάντη-ση (δ)	Παραπο-μπή (ε)
23	Κάδος απορριμμάτων εξωτερικού χώρου			
23.1	Επιδαπέδιος κάδος απορριμμάτων εξωτερικού χώρου 70 λίτρων			
23.1.1	ΓΕΝΙΚΑ ΧΑΡΑΚΤΗΡΙΣΤΙΚΑ			
	<p>Οι απορριμματοδέκτες θα είναι καινούριοι, αμεταχείριστοι και πρόσφατης κατασκευής από γνωστό και με καλή φήμη κατασκευαστικό οίκο. Θα είναι στιβαρής κατασκευής και θα πληρούν του όρους ασφάλειας και υγείας. Στην τιμή περιλαμβάνεται και η μεταφορά παράδοση και εγκατάσταση σε χώρο που θα υποδείξει η υπηρεσία.</p> <p>Ο σχεδιασμός τους (σχήμα, στρογγυλεμένες επιφάνειες, λεία τοιχώματα) πρέπει να εγγυάται την καθαριότητα και την υγιεινή χρήση του καλαθιού, χωρίς να είναι απαραίτητη η χρήση πλαστικής σακούλας. Επιπλέον, πρέπει να εξασφαλίζεται η πλήρης εκκένωσή του, η ασφάλεια του προσωπικού καθαριότητας και των χρηστών, καθώς και η απομάκρυνση των βρόχινων νερών. Τέλος, πρέπει να ικανοποιούνται οι εργονομικές προδιαγραφές που θα εξασφαλίζουν εύκολη και άνετη χρήση (πχ. απόσταση υποδοχής από το έδαφος περίπου 100 cm, ικανοποιητικής διατομής άνοιγμα υποδοχής, κλπ.). Όπου αναφέρεται «περίπου», στα τεχνικά χαρακτηριστικά, δίνεται δυνατότητα απόκλισης κατά 10%.</p>	ΝΑΙ (σε όλα)		
23.1.2	ΤΕΧΝΙΚΑ ΧΑΡΑΚΤΗΡΙΣΤΙΚΑ			
	<p>Κάδος Οι μεταλλικοί απορριμματοδέκτες πρέπει να είναι κυλινδρικοί, να έχουν ύψος περίπου 90 cm, διάμετρο 35-45 cm, χωρητικότητα εσωτερικού κάδου περίπου 70 lt και να είναι κατασκευασμένοι από έλασμα πάχους 4-6 mm (λαμαρίνα από χάλυβα) και άριστης ποιότητας υλικά που θα εγγυώνται την άριστη εμφάνισή τους ακόμη και μετά από πολλά χρόνια χρήσης, την αντοχή τους στην οξείδωση, σε χημικές ουσίες και στην κακομεταχείριση. Θα διαθέτουν βάση στηριζόμενη σε κύλινδρο διαμέτρου 15-20 cm, ύψους 8-10 cm και η τοποθέτησή τους στο έδαφος να είναι απλή και ιδιαίτερα στερεή με τουλάχιστον τρεις βίδες.</p> <p>Καπάκι Το καπάκι θα είναι σφαιρικού σχήματος κατασκευασμένο, επί ποινή αποκλεισμού, από χυτό αλουμίνιο πάχους περίπου 7mm και θα εφάπτεται στο σώμα μέσω κατάλληλης διαμόρφωσης έτσι ώστε να αποτρέπεται η εισροή νερού στο εσωτερικό. Θα στηρίζεται με άρθρωση στο σώμα και θα φέρει κλειδαριά. Επίσης θα έχει ειδική διαμόρφωση στην υποδοχή για σβήσιμο τσιγάρων.</p> <p>Υλικά κατασκευής Όλα τα μέρη των απορριμματοδεκτών όπως αναφέρονται παραπάνω. Ο εσωτερικός κάδος θα από είναι γαλβανισμένο έλασμα πάχους τουλάχιστον 2,5mm με κυλινδρική διαμόρφωση η οποία θα επιτρέπει την τοποθέτηση σακούλας αναλόγων διαστάσεων.</p> <p>Βαφή Όλα τα μεταλλικά μέρη των απορριμματοδεκτών θα είναι βαμμένα (δύο στρώσεις βαφής) με άριστης ποιότητας χρώματα. Πριν τη βαφή όλα τα</p>	ΝΑΙ (σε όλα)		

A/A (α)	Περιγραφή (β)	Απαίτηση (γ)	Απάντηση (δ)	Παραπομπή (ε)
	<p>μεταλλικά μέρη, καθαρίζονται με απολίπανση και αποσκωρίαση. Κατόπιν ακολουθεί το αστάρωμα (μία ή δύο στρώσεις) όλων των επιφανειών εκτός των ανοξείδωτων. Το χρώμα τους θα επιλεγεί από την Υπηρεσία.</p> <p>Τα υλικά που θα χρησιμοποιηθούν να είναι καινούργια και αμεταχειρίστα.</p>			
23.2	Τόπος, χρόνος παράδοσης, εγγυήσεις			
	<p>ΠΟΣΟΤΗΤΑ: 30 ΤΟΠΟΣ ΠΑΡΑΔΟΣΗΣ: Κτίρια Πανεπιστημίου Δυτ. Μακεδονίας -ΖΕΠ Κοζάνης ΧΡΟΝΟΣ ΠΑΡΑΔΟΣΗΣ: 60 ημερολογ. ημέρες από την υπογραφή της σύμβασης ΕΓΓΥΗΣΗ ΚΑΛΗΣ ΛΕΙΤΟΥΡΓΙΑΣ: Για 5 χρόνια σε όλο τον εξοπλισμό ΠΑΡΑΚΑΤΑΘΗΚΗ ΑΝΤΑΛΛΑΚΤΙΚΩΝ: Για 5 χρόνια</p>	Ναι (σε όλα)		

Είδος 24. Σταθμός ανακύκλωσης εσωτερικού χώρου

A/A (α)	Περιγραφή (β)	Απαίτηση (γ)	Απάντηση (δ)	Παραπομπή (ε)
24	Σταθμός ανακύκλωσης εσωτερικού χώρου			
24.1.1	ΓΕΝΙΚΑ ΧΑΡΑΚΤΗΡΙΣΤΙΚΑ			
	<p>Σταθμός ανακύκλωσης εσωτερικού χώρου, αποτελούμενος από 5 κάδους ανακύκλωσης 70lt (πλαστικό, αλουμίνιο, χαρτί, γυαλί, λοιπά οικιακά απορρίμματα) Ενδεικτική εικόνα είδους:</p> 	ΝΑΙ (σε όλα)		
24.1.2	ΤΕΧΝΙΚΑ ΧΑΡΑΚΤΗΡΙΣΤΙΚΑ			
	<p>Κάθε κάδος να είναι κατασκευασμένος από γαλβανιζέ ασάλι με επιστρωση πούδρας και αδιάβροχο φινίρισμα, σε χρώμα γκρι. Να περιλαμβάνει κλιπς για τη συγκράτηση της σακούλας καθώς και την ετικέτα. Να διαθέτει αντιολισθητικά ποδαράκια που προσαρμόζονται ώστε να μην φθείρουν το δάπεδο. Να διαθέτει αρθρωτό καπάκι με διαφορετικό τύπο ανοίγματος, ανά είδος απόρριψης (πλαστικό, αλουμίνιο, χαρτί, γυαλί, λοιπά οικιακά απορρίμματα). Να συνδυάζεται με σάκο διάστασης 70x110cm. Να διαθέτει κατάλληλη σήμανση για το είδος των απορριμμάτων.</p> <p>Τα υλικά που θα χρησιμοποιηθούν να είναι καινούργια και αμεταχειρίστα.</p>	ΝΑΙ (σε όλα)		
24.2	Τόπος, χρόνος παράδοσης, εγγυήσεις			
	<p>ΠΟΣΟΤΗΤΑ: 14 ΤΟΠΟΣ ΠΑΡΑΔΟΣΗΣ: Κτίρια Πανεπιστημίου Δυτ. Μακεδονίας -ΖΕΠ Κοζάνης</p>	Ναι (σε όλα)		

A/A (α)	Περιγραφή (β)	Απαίτηση (γ)	Απάντηση (δ)	Παραπομπή (ε)
	ΧΡΟΝΟΣ ΠΑΡΑΔΟΣΗΣ: 60 ημερολογ. ημέρες από την υπογραφή της σύμβασης ΕΓΓΥΗΣΗ ΚΑΛΗΣ ΛΕΙΤΟΥΡΓΙΑΣ: Για 5 χρόνια σε όλο τον εξοπλισμό ΠΑΡΑΚΑΤΑΘΗΚΗ ΑΝΤΑΛΛΑΚΤΙΚΩΝ: Για 5 χρόνια			

ΤΜΗΜΑ Δ

Είδος 25. Ράφια τύπου Dexion

A/A (α)	Περιγραφή (β)	Απαίτηση (γ)	Απάντηση (δ)	Παραπομπή (ε)
25	ΜΕΤΑΛΛΙΚΑ ΡΑΦΙΑ ΑΡΧΕΙΟΘΕΤΗΣΗΣ ΤΥΠΟΥ DEXION			
25.1	Μεταλλικά ράφια αρχειοθέτησης υψηλής αντοχής			
25.1.1	ΓΕΝΙΚΑ ΧΑΡΑΚΤΗΡΙΣΤΙΚΑ			
	<ul style="list-style-type: none"> • Μέρη σύνθεσης <ul style="list-style-type: none"> - Ράφια - Μεταλλικοί ορθοστάτες - Βίδες-κομβοελάσματα • Διαστάσεις: 20 ραφιέρες με 92 εκ. μήκος x 244 εκ. ύψος x 30 εκ. βάθος 10 ραφιέρες με 92 εκ. μήκος x 244 εκ. ύψος x 48 εκ. βάθος 	ΝΑΙ (σε όλα)		
25.1.2	ΤΕΧΝΙΚΑ ΧΑΡΑΚΤΗΡΙΣΤΙΚΑ			
	<p>Τα ράφια, και πρέπει να είναι άριστης ποιότητας, υψηλής αντοχής, απαλλαγμένα από κάθε κρυφό ή φανερό ελάττωμα. Θα ανταποκρίνονται από κάθε πλευρά στη χρήση και λειτουργία για την οποία προορίζονται και σε καμία περίπτωση δεν θα γίνουν δεκτά υλικά δεύτερης ποιότητας.</p> <ul style="list-style-type: none"> • Ράφια Τα ράφια κα είναι κατασκευασμένα από χαλυβδόφυλλο Α' ποιότητας, πάχους ≥0,80χιλ. Θα έχουν διπλή αναδίπλωση για αυξημένη αντοχή. Η μέγιστη αντοχή των ραφιών θα είναι ≈100kg/ράφι. Το ύψος (σόκορο) του ραφιού θα είναι 4 εκ. Κάθε στήλη που θα κατασκευαστεί με τα ράφια 92*30 εκ. θα αποτελείται από 6 φατνώματα, συνολικά δηλαδή κάθε στήλη θα έχει 6 ράφια. Το ύψος αποθήκευσης μεταξύ δυο ραφιών κα πρέπει να είναι το ελάχιστο 40 εκ. Κάθε στήλη που θα κατασκευαστεί με τα ράφια 92*48 εκ. θα αποτελείται από 5 φατνώματα, συνολικά δηλαδή κάθε στήλη θα έχει 5 ράφια. Το ύψος αποθήκευσης μεταξύ δυο ραφιών κα πρέπει να είναι το ελάχιστο 50 εκ. Και στις δύο περιπτώσεις, η απόσταση του κατώτερου ραφιού από το δάπεδο θα είναι 10 εκ. Στο μισό του ελευθέρου ύψους του κάθε φατνώματος το οποίο δεν εφάπτεται σε τοίχο, θα τοποθετηθεί περιμετρικά μεταλλική ταινία δικτύωσης, πλάτους≥38 χιλ. καιπάχους≥1,7 χιλ., για την καλύτερη τοποθέτηση των φακέλων.. • Μεταλλικοί ορθοστάτες Οι μεταλλικοί διάτρητοι ορθοστάτες στους οποίους θα είναι βιδωμένα τα οριζόντια ράφια, θα έχουν σχήμα γωνιακού ελάσματος διατάσεων 36Χ36χιλ. και πάχους 1,8χιλ., και θα είναι από χάλυβα ψυχρής έλασης ST37. Οι ορθοστάτες στο σημείο επαφής τους με το δάπεδο πρέπει να προστατεύονται 	ΝΑΙ (σε όλα)		

A/A (α)	Περιγραφή (β)	Απαίτηση (γ)	Απάντηση (δ)	Παραπομπή (ε)
	<p>με ειδικά πλαστικά πέλματα από ενισχυμένο PVC.</p> <ul style="list-style-type: none"> Βίδες-κομβοελάσματα <p>Στην προμήθεια θα περιλαμβάνονται όλες οι βίδες (κοχλίες και περικοχλίες) και κομβοελάσματα που απαιτούνται για την συναρμολόγηση των συνθέσεων. Όλες οι βίδες πρέπει να είναι γαλβανισμένες Μ8Χ15χιλ..</p> <p>Τοποθέτηση</p> <p>Τα ράφια θα τοποθετηθούν στον χώρο με ευθύνη του προμηθευτή και θα παραδοθούν έτοιμα για χρήση από την υπηρεσία. Η όλη κατασκευή θα πρέπει να είναι σταθερή για να μην υπάρχει κίνδυνος κατάρρευσης. Τα φατνώματα με την ολοκλήρωση της συναρμολόγησης θα αλφαδιάζονται. Όλα τα εγκατεστημένα παράλληλα φατνώματα θα είναι επαρκώς στηριγμένα μεταξύ τους, με ψηλά οριζόντια δεσίματα και με ότι άλλο ενδεχομένως απαιτείται. Ότι υλικό θα χρειαστεί για την στήριξή της θα συμπεριλαμβάνεται στην προσφερόμενη τιμή. Όλα τα υλικά θα παραδοθούν σε άριστη κατάσταση και θα είναι καινούργια και αμεταχείριστα.</p> <p>Όλα τα μεταλλικά στοιχεία (ράφια και ορθοστάτες) πρέπει να είναι βαμμένα με ηλεκτροστατική βαφή (πούδρα) χρώματος γκρι -RAL 7012 και να έχουν ψηθεί στους 180°-200° Κελσίου.</p>	ΝΑΙ (σε όλα)		
25.2	Τόπος, χρόνος παράδοσης, εγγυήσεις			
	<p>ΠΟΣΟΤΗΤΑ: Ράφια: 240 ράφια 92*30εκ. και 100 ράφια 92*48εκ. Ορθοστάτες: 144 ορθοστάτες ύψους 244εκ. Πέλματα: 144 Ταινία δικτύωσης: 50μ.</p> <p>ΤΟΠΟΣ ΠΑΡΑΔΟΣΗΣ: Κτίρια Πανεπιστημίου Δυτ. Μακεδονίας στη ΖΕΠ Κοζάνης ΧΡΟΝΟΣ ΠΑΡΑΔΟΣΗΣ: 60 ημερολογ. ημέρες από την υπογραφή της σύμβασης ΕΓΓΥΗΣΗ ΚΑΛΗΣ ΛΕΙΤΟΥΡΓΙΑΣ: Για 5 χρόνια σε όλο τον εξοπλισμό ΠΑΡΑΚΑΤΑΘΗΚΗ ΑΝΤΑΛΛΑΚΤΙΚΩΝ: Για 5 χρόνια</p>	Ναι (σε όλα)		

ΤΜΗΜΑ Ε

Είδος 26. Ρολοκουρτίνα εσωτερικού χώρου χειροκίνητη

A/A (α)	Περιγραφή (β)	Απαίτηση (γ)	Απάντηση (δ)	Παραπομπή (ε)
26	ΡΟΛΟΚΟΥΡΤΙΝΑ ΕΣΩΤΕΡΙΚΟΥ ΧΩΡΟΥ ΜΕ ΡΥΘΜΙΣΗ ΥΨΟΥΣ			
26.1	Ρολοκουρτίνα εσωτερικού χώρου με ρύθμιση ύψους (χειροκίνητη)			
26.1.1	ΓΕΝΙΚΑ ΧΑΡΑΚΤΗΡΙΣΤΙΚΑ			
	Σύστημα σκίασης screen 5%: Ρολοκουρτίνα με διάτρητο ύφασμα, με ενισχυμένο μηχανισμό χειροκίνητο διαμέτρου κατάλληλης για το κάθε πλάτος ανοίγματος	ΝΑΙ (σε όλα)		
26.1.2	ΤΕΧΝΙΚΑ ΧΑΡΑΚΤΗΡΙΣΤΙΚΑ			

A/A (α)	Περιγραφή (β)	Απαίτηση (γ)	Απάντηση (δ)	Παραπομπή (ε)
	Ρολοκουρτίνα μονόχρωμη με διάτρητο ύφασμα, κατασκευασμένο από 75% PVC και 25% PES. Το ύφασμα προσφέρει τη μέγιστη UV προστασία. Πάχος υφάσματος 0,55 mm (δυνατότητα απόκλισης +-5%) Βάρος υφάσματος 420 gr/m ² (δυνατότητα απόκλισης +-5%) Κατάλληλη για τοποθέτηση στον τοίχο ή στην οροφή με βίδες (ή με ειδικά τεμάχια). Λειτουργία μηχανισμού χειροκίνητη. Ορατότητα από έξω προς τα μέσα κι από μέσα προ τα έξω. Ενισχυμένος μηχανισμός διαμέτρου κατάλληλης για το κάθε πλάτος ανοίγματος χειροκίνητος (Φ32-38-43-58mm) Υλικό σκελετού πλαστικό. Περιλαμβάνεται η τοποθέτηση και τα εξαρτήματα στερέωσης. Τα ακριβή μέτρα κάθε ρολοκουρτίνας είναι ευθύνη του αναδόχου ο οποίος έχει την υποχρέωση να επισκεφτεί τον χώρο για τον οποίο προορίζεται η κάθε εργασία.	ΝΑΙ (σε όλα)		
26.2	Πιστοποιητικά			
	Η επιχείρηση να έχει λάβει πιστοποίηση σύμφωνα με το πρότυπο ISO 9001, με πεδίο εφαρμογής τα είδη σκίασης (προσκόμιση πιστοποιητικού από τον ανάδοχο).	ΝΑΙ (σε όλα)		
26.3	Τόπος, χρόνος παράδοσης, εγγυήσεις			
	ΠΟΣΟΤΗΤΑ: 560 τ.μ. ΤΟΠΟΣ ΠΑΡΑΔΟΣΗΣ: Πανεπιστημιούπολη ΖΕΠ Κοζάνης ΧΡΟΝΟΣ ΠΑΡΑΔΟΣΗΣ: 60 ημερολογιακές ημέρες από την υπογραφή της σύμβασης ΕΓΓΥΗΣΗ ΚΑΛΗΣ ΛΕΙΤΟΥΡΓΙΑΣ: Για 2 χρόνια σε όλο τον εξοπλισμό ΠΑΡΑΚΑΤΑΘΗΚΗ ΑΝΤΑΛΛΑΚΤΙΚΩΝ: Για 10 χρόνια	Ναι (σε όλα)		
26.4	Άλλες απαιτήσεις			
	Να διατίθεται χρωματολόγιο τουλάχιστον επτά (7) χρωμάτων για το είδος από τον ανάδοχο	ΝΑΙ (σε όλα)		

Είδος 27. Ρολοκουρτίνα εσωτερικού χώρου ηλεκτροκίνητη

A/A (α)	Περιγραφή (β)	Απαίτηση (γ)	Απάντηση (δ)	Παραπομπή (ε)
27	ΡΟΛΟΚΟΥΡΤΙΝΑ ΕΣΩΤΕΡΙΚΟΥ ΧΩΡΟΥ ΜΕ ΡΥΘΜΙΣΗ ΥΨΟΥΣ			
27.1	Ρολοκουρτίνα εσωτερικού χώρου με ρύθμιση ύψους (ηλεκτροκίνητη)			
27.1.1	ΓΕΝΙΚΑ ΧΑΡΑΚΤΗΡΙΣΤΙΚΑ			
	Σύστημα σκίασης screen 5%: Ρολοκουρτίνα με διάτρητο ύφασμα, με ενισχυμένο μηχανισμό ηλεκτροκίνητο διαμέτρου κατάλληλης για το κάθε πλάτος ανοίγματος	ΝΑΙ (σε όλα)		
27.1.2	ΤΕΧΝΙΚΑ ΧΑΡΑΚΤΗΡΙΣΤΙΚΑ			
	Ρολοκουρτίνα μονόχρωμη με διάτρητο ύφασμα, κατασκευασμένο από 75% PVC και 25% PES. Το ύφασμα προσφέρει τη μέγιστη UV προστασία. Πάχος υφάσματος 0,55 mm (δυνατότητα απόκλισης +-5%) Βάρος υφάσματος 420 gr/m ² (δυνατότητα απόκλισης +-5%) Κατάλληλη για τοποθέτηση στον τοίχο ή στην οροφή με βίδες (ή με ειδικά	ΝΑΙ (σε όλα)		

A/A (α)	Περιγραφή (β)	Απαιτή-ση (γ)	Απάντη-ση (δ)	Παραπο-μπή (ε)
	τεμάχια). Λειτουργία μηχανισμού ηλεκτροκίνητη. Ορατότητα από έξω προς τα μέσα κι από μέσα προ τα έξω. Ενισχυμένος μηχανισμός ηλεκτροκίνητος διαμέτρου κατάλληλης για το κάθε πλάτος ανοίγματος (Φ32-38-43-58mm). Υλικό σκελετού πλαστικό. Περιλαμβάνεται η τοποθέτηση και τα εξαρτήματα στερέωσης. Τα ακριβή μέτρα κάθε ρολοκουρτίνας είναι ευθύνη του αναδόχου ο οποίος έχει την υποχρέωση να επισκεφτεί τον χώρο για τον οποίο προορίζεται η κάθε εργασία.			
27.2	Πιστοποιητικά			
	Η επιχείρηση να έχει λάβει πιστοποίηση σύμφωνα με το πρότυπο ISO 9001, με πεδίο εφαρμογής τα είδη σκίασης (προσκόμιση πιστοποιητικού από τον ανάδοχο).	ΝΑΙ (σε όλα)		
27.3	Τόπος, χρόνος παράδοσης, εγγυήσεις			
	ΠΟΣΟΤΗΤΑ: 95 τ.μ. ΤΟΠΟΣ ΠΑΡΑΔΟΣΗΣ: Πανεπιστημιούπολη ΖΕΠ Κοζάνης ΧΡΟΝΟΣ ΠΑΡΑΔΟΣΗΣ: 60 ημερολογιακές ημέρες από την υπογραφή της σύμβασης ΕΓΓΥΗΣΗ ΚΑΛΗΣ ΛΕΙΤΟΥΡΓΙΑΣ: Για 2 χρόνια σε όλο τον εξοπλισμό ΠΑΡΑΚΑΤΑΘΗΚΗ ΑΝΤΑΛΛΑΚΤΙΚΩΝ: Για 10 χρόνια	Ναι (σε όλα)		
27.4	Άλλες απαιτήσεις			
	Να διατίθεται χρωματολόγιο τουλάχιστον επτά (7) χρωμάτων για το είδος από τον ανάδοχο	ΝΑΙ (σε όλα)		

ΤΜΗΜΑ ΣΤ

Είδος 28. Έξυπνα ηλιακά παγκάκια

A/A (α)	Περιγραφή (β)	Απαιτή-ση (γ)	Απάντηση (δ)	Παραπο-μπή (ε)
28	Έξυπνα ηλιακά παγκάκια			
28.1	Έξυπνα ηλιακά παγκάκια με μοντέρνο σχεδιασμό και 100% αυτονομία ενέργειας με χρήση φωτοβολταϊκών.			
28.1.1	ΓΕΝΙΚΑ ΧΑΡΑΚΤΗΡΙΣΤΙΚΑ			
	ΔΙΑΣΤΑΣΕΙΣ: 230εκ. x 74εκ. x 50εκ.(μήκος x πλάτος x ύψος)	ΝΑΙ		
28.1.2	ΤΕΧΝΙΚΑ ΧΑΡΑΚΤΗΡΙΣΤΙΚΑ			
	Υλικό: Γαλβανισμένο ατσάλι, πάχος >2,5 χιλιοστά ΤΟΠΟΘΕΤΗΣΗ: σε βάση από σκυρόδεμα ή ισοδύναμο με τουλάχιστον 2 εσωτερικές βίδες Ενσωματωμένο φωτοβολταϊκό πάνελ στο καθιστικό του παγκακίου, Παραγόμενη ενέργεια φωτοβολταϊκού πάνελ ≥160W ΙΣΧΥΣ ΛΕΙΤΟΥΡΓΙΑΣ: Τροφοδοσία: Ηλιακός συλλέκτης Τάση εξόδου: 80V, Ενέργεια εξόδου: 5.3	ΝΑΙ (σε όλα)		

Α/Α (α)	Περιγραφή (β)	Απαίτηση (γ)	Απάντηση (δ)	Παραπομπή (ε)
	<p>ΑΣΥΡΜΑΤΗ ΦΟΡΤΙΣΗ (QI): Αριθμός σημείων φόρτισης: τουλάχιστον 2 Τάση φόρτισης: 5V, Ρεύμα Φόρτισης: 2A</p> <p>ΕΝΣΥΡΜΑΤΗ ΦΟΡΤΙΣΗ (USB): Αριθμός θυρών USB: τουλάχιστον 4 Τάση φόρτισης: 5V, Ρεύμα Φόρτισης: 2A</p> <p>ΔΙΑΣΥΝΔΕΣΗ INTERNET Σύνδεση Internet: μέσω ενσωματωμένου 4G-WIFI router Εμβέλεια: 10-20 μέτρα ακτίνα γύρω από το παγκάκι</p> <p>ΨΥΞΗ: Ψύξη της επιφάνειας καθισμάτων με ψυχρό αέρα</p> <p>ΦΩΤΙΣΜΟΣ: Τύπος LED:</p> <p>Ενσωματωμένη μπαταρία στο έξυπνο παγκάκι τύπου AGM, τάσης $\geq 12.6V$, Ενσωματωμένος νυκτερινός αισθητικός φωτισμός $\geq 1W$, Κλάση προστασίας: IP65</p> <p>Δυνατότητα μελλοντικής προσθήκης περιβαλλοντικών αισθητήρων (θερμοκρασίας, υγρασίας, CO2 ή ανάλογου)</p> <p>Δυνατότητα βαφής σε οποιοδήποτε χρώμα RAL</p> <p>Περιλαμβάνεται και η εγκατάσταση του εξοπλισμού.</p> <p>ΘΕΜΕΛΙΩΣΗ ΚΑΙ ΔΑΠΕΔΟ ΤΩΝ ΠΑΓΚΑΚΙΩΝ</p> <p>α) μέσω θεμελίων από σκυρόδεμα με τις απαιτούμενες διαστάσεις</p> <p>β) μέσω αγκυρώσεως στην υπάρχουσα πλάκα σκυροδέματος με πάχος τουλάχιστον 10 cm.</p> <p>Η θεμελίωση των παγκακιών θα υπολογιστεί και θα σχεδιαστεί σύμφωνα με τον διαθέσιμο χώρο τοποθέτησης, λαμβάνοντας υπόψη:</p> <p>(α) Το μέγεθος του διαθέσιμου χώρου.</p> <p>(β) Την υφιστάμενη κατάσταση του χώρου (πλακόστρωτο πεζοδρόμιο κ.λπ.)</p> <p>(γ) Το υπέδαφος και τα διερχόμενα υπόγεια δίκτυα.</p> <p>(δ) Τη μορφολογία του εδάφους.</p> <p>(ε) Τον περιβάλλοντα χώρο.</p>			
28.2	ΠΙΣΤΟΠΟΙΗΤΙΚΑ			
	<p>Με την τεχνική προσφορά θα πρέπει να προσκομισθούν τα κάτωθι:</p> <ol style="list-style-type: none"> ISO 9001 του κατασκευαστή (με πεδίο εφαρμογής, τον σχεδιασμό, παραγωγή, εγκατάσταση και τεχνική υποστήριξη μεταλλικών δομών αστικού σχεδιασμού) ή ισοδύναμο. ISO 14001 του κατασκευαστή (με πεδίο εφαρμογής, τον σχεδιασμό, παραγωγή, εγκατάσταση και τεχνική υποστήριξη μεταλλικών δομών αστικού σχεδιασμού) ή ισοδύναμο. ISO 45000 του κατασκευαστή (με πεδίο εφαρμογής, τον σχεδιασμό, παραγωγή, εγκατάσταση και τεχνική υποστήριξη μεταλλικών δομών αστικού σχεδιασμού) ή ισοδύναμο. Στατική μελέτη παγκακιού, με επίσημο έγγραφο από μηχανολόγο μηχανικό. Πιστοποιητικά χρωμάτων πούδρας βαφής και δήλωση από την εταιρεία 	<p>ΝΑΙ (σε όλα)</p>		

Α/Α (α)	Περιγραφή (β)	Απαίτηση (γ)	Απάντηση (δ)	Παραπο- μπή (ε)
	<p>χρωμάτων ότι τα χρώματα είναι σύμφωνα με το πρότυπο EN 71/ 3 2002.</p> <p>6. Πιστοποιητικά μετάλλων.</p> <p>7. Με την τεχνική προσφορά να υποβληθεί έγχρωμη φωτογραφική απεικόνιση των παγκακιών.</p>			
28.3	Τόπος, χρόνος παράδοσης, εγγυήσεις			
	<p>ΠΟΣΟΤΗΤΑ: 8</p> <p>ΤΟΠΟΣ ΠΑΡΑΔΟΣΗΣ: Κτίρια Πανεπιστημίου Δυτ. Μακεδονίας -ΖΕΠ Κοζάνης</p> <p>ΧΡΟΝΟΣ ΠΑΡΑΔΟΣΗΣ: 60 ημερολογ. ημέρες από την υπογραφή της σύμβασης</p> <p>ΕΓΓΥΗΣΗ ΚΑΛΗΣ ΛΕΙΤΟΥΡΓΙΑΣ:</p> <p>Η ανάδοχος προμηθεύτρια εταιρεία υποχρεούται να προβαίνει σε τακτική και απαραίτητως μία φορά κατ' έτος συντήρηση, καθαρισμό και αποκατάσταση τυχόν λειτουργικών βλαβών όλων των μηχανικών εξαρτημάτων και των ηλεκτρομηχανολογικών και ηλεκτρονικών συστημάτων του εξοπλισμού των παγκακιών και ενδιάμεσως σε συχνότερη περιοδική συντήρηση και επισκευή αυτών, οποτεδήποτε κριθεί αυτό απαραίτητο από την αναθέτουσα υπηρεσία για χρονικό διάστημα τουλάχιστον τριών ετών από την υπογραφή του συμφωνητικού της προμήθειας-εγκατάστασης.</p> <p>Για τον λόγο αυτό κάθε προσφέρουσα εταιρεία υποχρεούνται να υποβάλει επί ποινή αποκλεισμού με την Τεχνική Προσφορά πενταετή τουλάχιστον εγγύηση καλής λειτουργίας και συντήρησης.</p> <p>Επίσης η ανάδοχος προμηθεύτρια εταιρεία υποχρεούνται να προβαίνει σε ετήσιο τουλάχιστον τακτικό καθαρισμό των παγκακιών για χρονικό διάστημα τριών ετών από την υπογραφή του συμφωνητικού της προμήθειας-εγκατάστασης.</p> <p>ΠΑΡΑΚΑΤΑΘΗΚΗ ΑΝΤΑΛΛΑΚΤΙΚΩΝ: Για 5 χρόνια</p>	Ναι (σε όλα)		

ΠΑΡΑΡΤΗΜΑ IV – ΕΕΕΣ

Από τις 2-5-2019, οι αναθέτουσες αρχές συντάσσουν το ΕΕΕΣ με τη χρήση της νέας ηλεκτρονικής υπηρεσίας Promitheus ESPDint (<https://espdint.eprocurement.gov.gr/>), που προσφέρει τη δυνατότητα ηλεκτρονικής σύνταξης και διαχείρισης του Ευρωπαϊκού Ενιαίου Εγγράφου Σύμβασης (ΕΕΕΣ). Η σχετική ανακοίνωση είναι διαθέσιμη στη Διαδικτυακή Πύλη του ΕΣΗΔΗΣ «www.promitheus.gov.gr».]

Το αρχείο XML έχει αναρτηθεί στον δικτυακό τόπο του διαγωνισμού για τη διευκόλυνση των οικονομικών φορέων προκειμένου να συντάξουν μέσω της υπηρεσίας eΕΕΕΣ τη σχετική απάντησή τους.

ΠΑΡΑΡΤΗΜΑ V – Υπόδειγμα Οικονομικής Προσφοράς

(Το σχετικό αρχείο έχει αναρτηθεί σε επεξεργάσιμη μορφή στον δικτυακό τόπο του διαγωνισμού.)

Οι προσφέροντες υποχρεούνται να συμπληρώσουν, να υπογράψουν ψηφιακά και να επισυνάψουν στην προσφορά τους το υπόδειγμα οικονομικής προσφοράς για το/τα προσφερόμενο/-α Τμήμα/-τα.)

ΠΑΡΑΡΤΗΜΑ VI – Υποδείγματα Εγγυητικών Επιστολών

Επισυνάπτονται υποδείγματα εγγυητικών επιστολών στον δικτυακό τόπο του διαγωνισμού

ΠΑΡΑΡΤΗΜΑ VII – Ενημέρωση φυσικών προσώπων για την επεξεργασία προσωπικών δεδομένων**ΕΝΗΜΕΡΩΣΗ ΓΙΑ ΤΗΝ ΕΠΕΞΕΡΓΑΣΙΑ ΠΡΟΣΩΠΙΚΩΝ ΔΕΔΟΜΕΝΩΝ**

Η Αναθέτουσα Αρχή ενημερώνει υπό την ιδιότητά της ως υπεύθυνης επεξεργασίας το φυσικό πρόσωπο που υπογράφει την προσφορά ως Προσφέρων ή ως Νόμιμος Εκπρόσωπος Προσφέροντος, ότι το ίδιο ή και τρίτοι, κατ' εντολή και για λογαριασμό του, θα επεξεργάζονται τα ακόλουθα δεδομένα ως εξής:

I. Αντικείμενο επεξεργασίας είναι τα δεδομένα προσωπικού χαρακτήρα που περιέχονται στους φακέλους της προσφοράς και τα αποδεικτικά μέσα τα οποία υποβάλλονται στην Αναθέτουσα Αρχή, στο πλαίσιο του παρόντος Διαγωνισμού, από το φυσικό πρόσωπο το οποίο είναι το ίδιο Προσφέρων ή Νόμιμος Εκπρόσωπος Προσφέροντος.

II. Σκοπός της επεξεργασίας είναι η αξιολόγηση του Φακέλου Προσφοράς, η ανάθεση της Σύμβασης, η προάσπιση των δικαιωμάτων της Αναθέτουσας Αρχής, η εκπλήρωση των εκ του νόμου υποχρεώσεων της Αναθέτουσας Αρχής και η εν γένει ασφάλεια και προστασία των συναλλαγών. Τα δεδομένα ταυτοπροσωπίας και επικοινωνίας θα χρησιμοποιηθούν από την Αναθέτουσα Αρχή και για την ενημέρωση των Προσφερόντων σχετικά με την αξιολόγηση των προσφορών.

III. Αποδέκτες των ανωτέρω (υπό Α) δεδομένων στους οποίους κοινοποιούνται είναι:

(α) Φορείς στους οποίους η Αναθέτουσα Αρχή αναθέτει την εκτέλεση συγκεκριμένων ενεργειών για λογαριασμό της, δηλαδή οι Σύμβουλοι, τα υπηρεσιακά στελέχη, μέλη Επιτροπών Αξιολόγησης, Χειριστές του Ηλεκτρονικού Διαγωνισμού και λοιποί εν γένει προστεθέντες της, υπό τον όρο της τήρησης σε κάθε περίπτωση του απορρήτου.

(β) Το Δημόσιο, άλλοι δημόσιοι φορείς ή δικαστικές αρχές ή άλλες αρχές ή δικαιοδοτικά όργανα, στο πλαίσιο των αρμοδιοτήτων τους.

(γ) Έτεροι συμμετέχοντες στο Διαγωνισμό, στο πλαίσιο της αρχής της διαφάνειας και του δικαιώματος προδικαστικής και δικαστικής προστασίας των συμμετεχόντων στο Διαγωνισμό, σύμφωνα με το νόμο.

IV. Τα δεδομένα θα τηρούνται για χρονικό διάστημα για χρονικό διάστημα ίσο με τη διάρκεια της εκτέλεσης της σύμβασης, και μετά τη λήξη αυτής για χρονικό διάστημα πέντε ετών, για μελλοντικούς φορολογικούς-δημοσιονομικούς ή ελέγχους χρηματοδοτών ή άλλους προβλεπόμενους ελέγχους από την

κείμενη νομοθεσία, εκτός εάν η νομοθεσία προβλέπει διαφορετική περίοδο διατήρησης. Σε περίπτωση εκκρεμοδικίας αναφορικά με δημόσια σύμβαση τα δεδομένα τηρούνται μέχρι το πέρας της εκκρεμοδικίας. Μετά τη λήξη των ανωτέρω περιόδων, τα προσωπικά δεδομένα θα καταστρέφονται.

V. Το φυσικό πρόσωπο που είναι είτε Προσφέρων είτε Νόμιμος Εκπρόσωπος του Προσφέροντος, μπορεί να ασκεί κάθε νόμιμο δικαίωμά του σχετικά με τα δεδομένα προσωπικού χαρακτήρα που το αφορούν, απευθυνόμενο στον υπεύθυνο προστασίας προσωπικών δεδομένων της Αναθέτουσας Αρχής.

VI. Η Αναθέτουσα Αρχή έχει υποχρέωση να λαμβάνει κάθε εύλογο μέτρο για τη διασφάλιση του απόρρητου και της ασφάλειας της επεξεργασίας των δεδομένων και της προστασίας τους από τυχαία ή αθέμιτη καταστροφή, τυχαία απώλεια, αλλοίωση, απαγορευμένη διάδοση ή πρόσβαση από οποιονδήποτε και κάθε άλλης μορφή αθέμιτη επεξεργασία.

ΠΑΡΑΡΤΗΜΑ VIII – Σχέδιο Σύμβασης

Επισυνάπτεται σχέδιο σύμβασης στον δικτυακό τόπο του διαγωνισμού